

HUMBERG®

HM-880



TV WALL MOUNT

PL UCHWYT DO TELEWIZORA

DE TV-WANDHALTERUNG

CZ DRŽÁK TELEVIZORU

HU TV FALI KONZOL

RO SUPORT TV DE PERETE



I

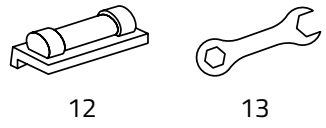
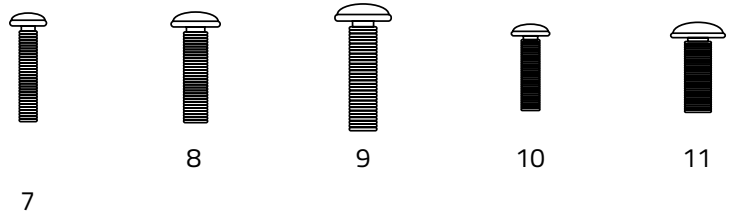
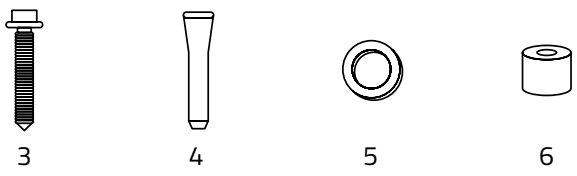
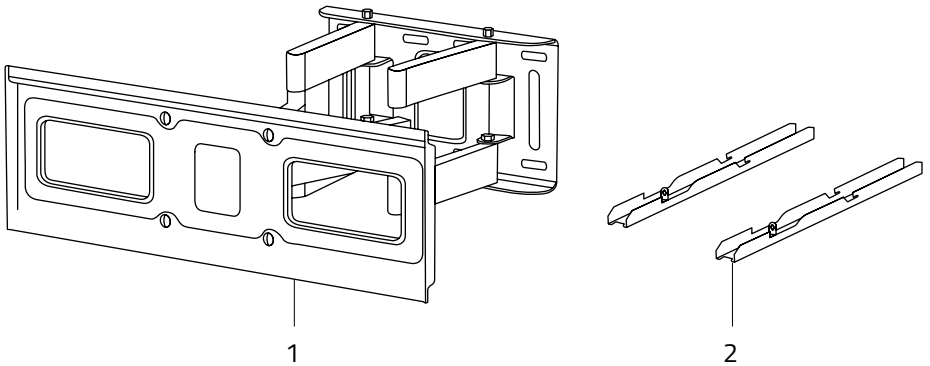

II

1

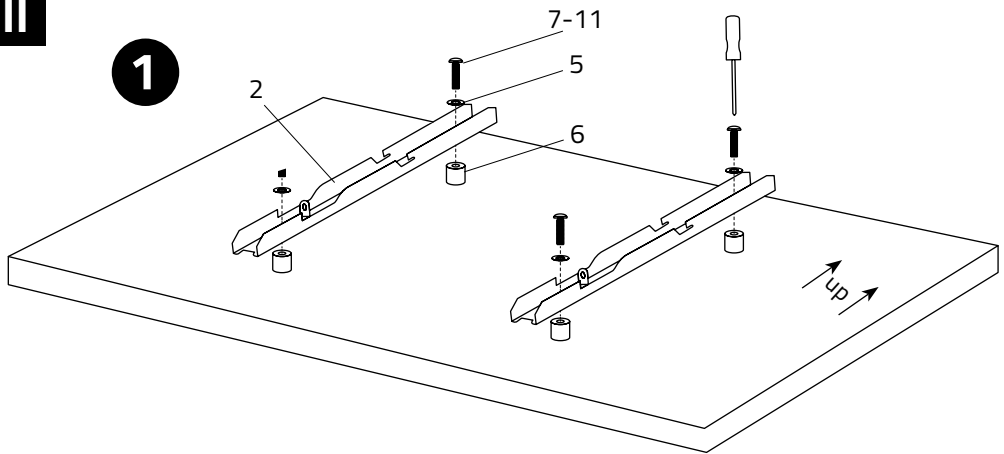

2

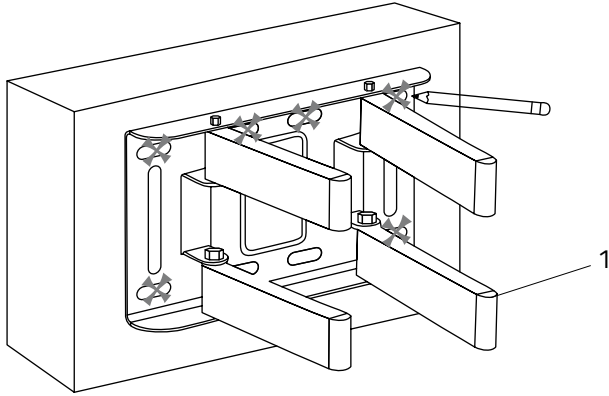

3

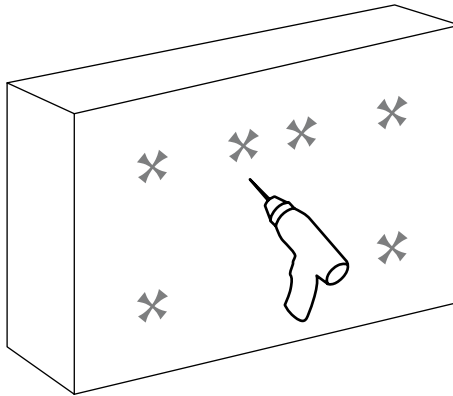

4

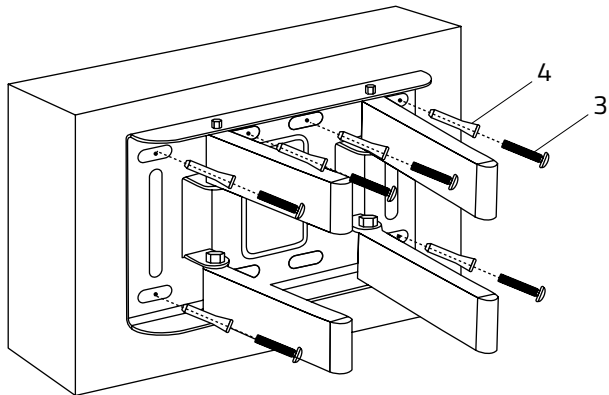

5

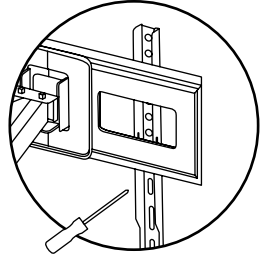
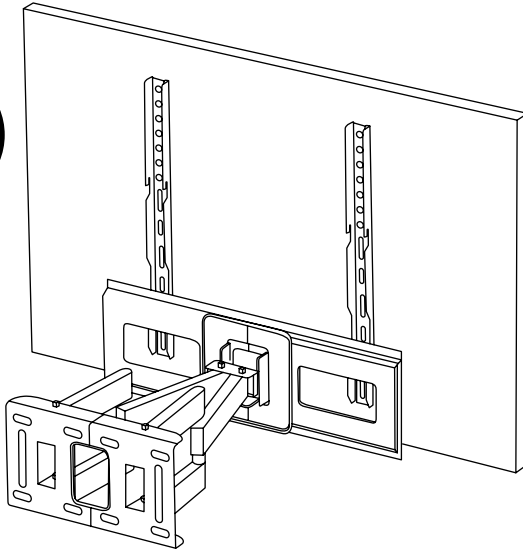

6

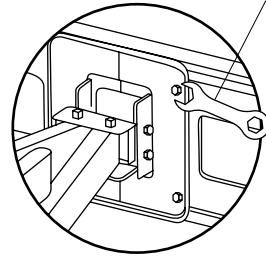
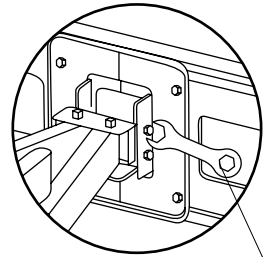
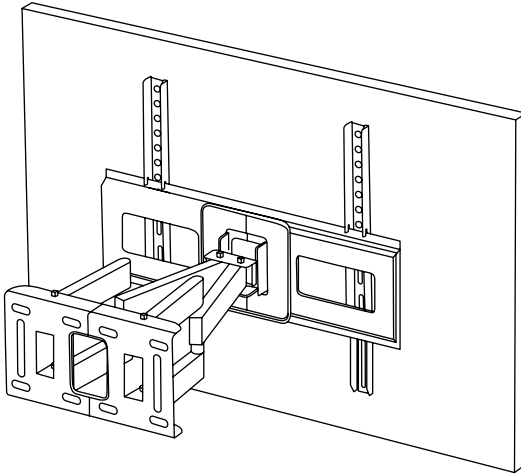

13

Thank you very much for choosing a Humberg product.

This manual contains important safety, usage, and disposal guidelines. Failure to follow safety rules during use may lead to serious health consequences. Before using the device, please read this manual and always adhere to safety instructions. Keep the manual and pass it on to any persons not instructed in the use of the tool.

Warnings!

- Use the device according to its intended purpose and the manufacturer's recommendations.
- Store the device in a dry and safe place. Avoid extreme temperatures and humid conditions to prevent damage to the device and its components.
- Disassembling the device by yourself is strictly prohibited. Any repairs should be performed by an authorized service provider. Failing to comply may result in voiding the warranty and damaging the device.
- Always follow the usage and maintenance instructions. Improper use may lead to device damage, injury, or destruction of the television.
- The device is not intended for use by children or persons with limited physical or mental abilities without supervision.
- Store the device out of the reach of children.
- Do not treat the device as a toy or use it for play.
- Dispose of packaging safely; do not leave it where it could become a toy for children.
- Ensure the wall on which you mount the bracket is strong enough to support the weight of both the television and the bracket. Do not install the bracket on plasterboard walls without appropriate reinforcements.
- The bracket should be mounted on concrete, brick, or wooden beams. Use appropriate anchors or screws for the material type.
- Before installation, ensure that the bracket is suitable for the size and weight of the television. Do not exceed the maximum load specified by the manufacturer.
- Use only tools and screws provided by the manufacturer or recommended in the manual for installation. Incorrect screws may cause damage or improper mounting.
- Before drilling holes, ensure there are no electrical wires, water pipes, or other installations in the wall.
- Ensure the bracket is installed perfectly level to avoid uneven weight distribution of the television.
- Mounting the television on the bracket typically requires the assistance of a second person. Avoid lifting the television alone to prevent dropping it or injuring yourself.
- After installation, periodically check the bracket and television mounting to ensure the screws are tight and the bracket is undamaged.
- After mounting the television on the wall bracket, ensure adequate ventilation space behind the television.
- If the bracket allows tilt or swivel adjustments, make these changes carefully to avoid damaging the mechanism or the television.

Device Structure (Fig. I)

1. Adjustable arm
2. Bracket (×2)
3. Self-tapping screw (×6)
4. Plastic anchor (×6)
5. Washer $\varnothing 6$ (×4)
6. Spacer sleeve (×4)
7. Screw M4×25 (×4)
8. Screw M6×25mm (×4)
9. Screw M8×25mm (×4)
10. Screw M4×15mm (×4)
11. Screw M6×15mm (×4)
12. Level tool
13. Wrench

Installation Instructions (Fig. II)

1. Attach the brackets (2) to the television using the appropriate screws (7-11) with washers (5). If there are issues with the installation, a spacer sleeve (6) can be placed on the screw.
2. Mark the screw positions with a pencil.
3. Drill holes 10 mm in diameter and 95 mm deep.
4. Insert the anchors (4) into the holes and secure the arm using the screws (3).
5. Hang the television on the arm by hooking the brackets onto the arm. Then secure the television using the appropriate screws (7-11).
6. Tighten the arm screws using the wrench (13).

Adjustment

- A. To adjust the distance of the television from the wall, gently push or pull the edges of the television, avoiding pressing/touching the screen. Ensure adequate ventilation space is left behind the television. The adjustment range is 5.3–46 cm.
- B. To adjust the tilt angle vertically, loosen the screws on the arm. The adjustment range is from -5° to 15° . After achieving the desired tilt, tighten the screws.
- C. To adjust the tilt angle horizontally, loosen the screws on the arm. The adjustment range is 160° . After achieving the desired tilt, tighten the screws.

Technical Data

Type of bracket	double-arm
Min./Max. supported screen size	25–70"
Max. load capacity	50kg
Adjustment range from the wall	5,3–46 cm
Horizontal adjustment range	160°
Vertical adjustment range	-5° to 15°
VESA min.	75 × 75
VESA max.	400 × 400

Bardzo dziękujemy za wybór produktu marki Humberg.

Instrukcja zawiera ważne wskazówki dotyczące bezpieczeństwa, użytkowania oraz utylizacji urządzenia. Nieprzestrzeganie zasad bezpieczeństwa podczas pracy może prowadzić do poważnych następstw dla zdrowia. Przed użyciem urządzenia należy przeczytać instrukcję obsługi i zawsze przestrzegać zasad bezpieczeństwa. Zachowaj instrukcję i przekaz ją osobom, które nie zostały poinstruowane przed użyciem narzędzia.



Ostrzeżenia!

- Używaj urządzenia zgodnie z jego przeznaczeniem oraz zaleceniami producenta.
- Przechowuj urządzenie w suchym i bezpiecznym miejscu. Unikaj ekstremalnych temperatur i wilgotnych warunków, aby zapobiec uszkodzeniu urządzenia i jego elementów.
- Samodzielne rozbieranie urządzenia jest surowo zabronione. Każda naprawa powinna być wykonana przez autoryzowany serwis producenta. Nieprzestrzeganie tego zalecenia może spowodować utratę gwarancji i uszkodzenie urządzenia.
- Zawsze postępuj zgodnie z instrukcjami dotyczącymi użytkowania i konserwacji urządzenia. Nieprawidłowe użytkowanie może prowadzić do uszkodzenia urządzenia, obrażeń lub zniszczenia telewizora.
- Urządzenie nie jest przeznaczone do użytku przez dzieci ani osoby o ograniczonych zdolnościach fizycznych lub umysłowych bez nadzoru.
- Przechowuj urządzenie w miejscu niedostępnym dla dzieci.
- Nie traktuj urządzenia jako zabawki i nie używaj go do zabawy.
- Opakowania usuń w sposób bezpieczny; nie pozostawiaj ich, by nie stały się zabawkami dla dzieci.
- Upewnij się, że ściana, na której montujesz uchwyt, jest wystarczająco wytrzymała, by utrzymać ciężar telewizora i uchwytu. Nie instaluj uchwytu na ściankach z płyt kartonowo-gipsowych bez odpowiednich wzmocnień.
- Uchwyt powinien być montowany na ścianach z betonu, cegły lub drewnianych belkach. Użyj odpowiednich kotew lub śrub do danego rodzaju materiału.
- Przed montażem upewnij się, że uchwyt jest odpowiedni do rozmiaru i wagi telewizora. Nie przekraczaj maksymalnego udźwigu określonego przez producenta.
- Do montażu używaj wyłącznie narzędzi i śrub dostarczonych przez producenta lub rekomendowanych w instrukcji. Niewłaściwe śruby mogą prowadzić do uszkodzeń lub nieprawidłowego zamocowania.
- Przed wierceniem otworów upewnij się, że w ścianie nie znajdują się przewody elektryczne, rury wodne czy inne instalacje.
- Upewnij się, że uchwyt jest zamontowany idealnie w poziomie, aby uniknąć nierównomiernego rozkładu ciężaru telewizora.
- Montaż telewizora na uchwycie wymaga zazwyczaj pomocy drugiej osoby. Unikaj podnoszenia telewizora samodzielnie, aby nie ryzykować upuszczenia go lub zranienia się.
- Po zamontowaniu sprawdzaj uchwyt i mocowanie telewizora co jakiś czas, aby upewnić się, że śruby są mocno dokręcone i uchwyt nie uległ uszkodzeniu.
- Po montażu telewizora na uchwycie ściennym, upewnij się, że za telewizorem pozostaje odpowiednia przestrzeń wentylacyjna.
- Jeśli uchwyt ma regulację kąta nachylenia lub obrotu, dokonuj tych zmian ostrożnie, aby nie uszkodzić mechanizmu lub telewizora.

Budowa urządzenia (rys. I)

1. Regulowane ramię
2. Uchwyt (×2)
3. Śruba samogwintująca (×6)
4. Plastikowy kołek (×6)
5. Podkładka $\varnothing 6$ (×4)
6. Tuleja dystansowa (×4)
7. Śruba M4×25 (×4)
8. Śruba M6×25mm (×4)
9. Śruba M8×25mm (×4)
10. Śruba M4×15mm (×4)
11. Śruba M6×15mm (×4)
12. Poziomica
13. Klucz

Instrukcja montażu (rys. II)

1. Przymocuj uchwyty (2) do telewizora dobierając odpowiednie śruby (7-11) z podkładkami (5). W przypadku problemów z montażem istnieje możliwość nałożenia tulei dystansowej (6) na śrubę.
2. Zaznacz miejsca śrub za pomocą ołówka.
3. Wywierć otwory o średnicy 10 mm na głębokość 95 mm.
4. Umieść kołki (4) w otworach oraz zamocuj ramię za pomocą śrub (3).
5. Umieść telewizor na ramieniu zaczepiając uchwyty o ramię. Następnie zabezpiecz telewizor za pomocą dopasowanych śrub (7-11).
6. Dokręć śruby ramienia za pomocą klucza (13).

Regulacja

- A. Aby wyregulować odległość telewizora od ściany delikatnie pchnij lub pociągnij brzegi telewizora unikając naciskania/dotykania ekranu. Pamiętaj, aby pozostawić odpowiednią przestrzeń wentylacyjną dla telewizora. Zakres regulacji wynosi 5,3-46cm.
- B. Aby wyregulować kąt nachylenia w pionie należy poluzować śruby znajdujące się na ramieniu. Zakres regulacji wynosi od -5° do 15°. Po uzyskaniu docelowego pochylenia należy dokręcić śruby.
- C. Aby wyregulować kąt nachylenia w poziomie należy poluzować śruby znajdujące się na ramieniu. Zakres regulacji wynosi 160°. Po uzyskaniu docelowego pochylenia należy dokręcić śruby.

Dane techniczne

Typ uchwytu	dwuramienny
Min./Max. rozmiar obsługiwane go ekranu	25–70"
Max. obciążenie	50kg
Zakres regulacji odległości od ściany	5,3–46 cm
Zakres regulacji w orientacji poziomej	160°
Zakres regulacji w orientacji pionowej	-5° do 15°
VESA min.	75 × 75
VESA max.	400 × 400

Vielen Dank, dass Sie sich für ein Produkt der Marke Humberg entschieden haben.

Diese Anleitung enthält wichtige Hinweise zur Sicherheit, zum Gebrauch und zur Entsorgung des Geräts. Die Nichtbeachtung der Sicherheitsanweisungen während des Betriebs kann zu schweren zu schweren Verletzungen führen. Lesen Sie vor der Verwendung des Geräts die Betriebsanleitung und beachten Sie stets die Sicherheitsregeln. Bewahren Sie die Anleitung auf und geben Sie sie an Personen weiter, die das Gerät verwendet werden.

Warnungen!

- Verwenden Sie das Gerät gemäß seiner Bestimmung und den Empfehlungen des Herstellers.
- Bewahren Sie das Gerät an einem trockenen und sicheren Ort auf. Vermeiden Sie extreme Temperaturen und feuchte Bedingungen, um Schäden am Gerät und seinen Komponenten zu verhindern.
- Es ist verboten, das Gerät selbst zu zerlegen. Jede Reparatur sollte vom autorisierten Service des Herstellers durchgeführt werden. Die Nichtbeachtung dieser Anforderung könnte zum Erlöschen der Garantie und zur Beschädigung des Geräts führen.
- Befolgen Sie immer die Anweisungen zur Verwendung und Wartung des Geräts. Unsachgemäße Verwendung könnte zu Schäden am Gerät, Verletzungen oder Beschädigungen des Fernsehers führen.
- Das Gerät ist nicht für die Benutzung durch Kinder oder Personen mit eingeschränkten physischen oder geistigen Fähigkeiten ohne Aufsicht bestimmt.
- Bewahren Sie das Gerät außerhalb der Reichweite von Kindern auf.
- Betrachten Sie das Gerät nicht als Spielzeug und verwenden Sie es nicht zum Spielen.
- Entsorgen Sie die Verpackungen sicher; lassen Sie diese nicht liegen, um zu verhindern, dass Kinder damit spielen würden.
- Stellen Sie sicher, dass die Wand, an der die Halterung montiert wird, ausreichend stabil ist, um das Gewicht des Fernsehers und der Halterung zu tragen. Montieren Sie die Halterung nicht an Gipskartonwänden ohne entsprechende Verstärkungen.
- Die Halterung sollte an Beton-, Ziegel- oder Holzpfostenwänden montiert werden. Verwenden Sie geeignete Dübel oder Schrauben für das jeweilige Material.
- Vor der Montage stellen Sie sicher, dass die Halterung für die Größe und das Gewicht des Fernsehers geeignet ist. Überschreiten Sie nicht die vom Hersteller angegebene maximale Belastbarkeit.
- Verwenden Sie zur Montage ausschließlich Werkzeuge und Schrauben, die vom Hersteller bereitgestellt oder in der Anleitung empfohlen werden. Ungeeignete Schrauben können zu Schäden oder einer falschen Befestigung führen.
- Bevor Sie Löcher bohren, vergewissern Sie sich, dass sich keine elektrischen Leitungen, Wasserrohre oder andere Installationen in der Wand befinden.
- Stellen Sie sicher, dass die Halterung perfekt horizontal montiert ist, um eine ungleichmäßige Gewichtsverteilung des Fernsehers zu vermeiden.
- Für die Montage des Fernsehers an der Halterung ist in der Regel eine zweite Person erforderlich. Vermeiden Sie es, den Fernseher alleine zu heben, um ein Herunterfallen oder Verletzungen zu vermeiden.
- Nach der Montage überprüfen Sie regelmäßig die Halterung und die Befestigung des Fernsehers, um sicherzustellen, dass die Schrauben fest angezogen sind und die Halterung keine Schäden aufweist.

- Sorgen Sie nach der Montage des Fernsehers an der Wandhalterung dafür, dass hinter dem Fernseher ausreichend Belüftungsraum bleibt.
- Wenn die Halterung über eine Neigungs- oder Schwenkfunktion verfügt, nehmen Sie diese Änderungen vorsichtig vor, um Schäden am Mechanismus oder Fernseher zu vermeiden.

Bau des Geräts (Abb. I)

- | | |
|---|---------------------------|
| 1. Verstellbarer Arm | 8. Schraube M6×25mm (×4) |
| 2. Halterung (×2) | 9. Schraube M8×25mm (×4) |
| 3. Selbstschneidende Schraube (×6) | 10. Schraube M4×15mm (×4) |
| 4. Plastikdübel (×6) | 11. Schraube M8×45mm (×4) |
| 5. Unterlegscheibe $\varnothing 6$ (×4) | 12. Wasserwaage |
| 6. Distanzhülse (×4) | 13. Schraubenschlüssel |
| 7. Schraube M4×25mm (×4) | |

Montageanleitung (Abb. II)

1. Befestigen Sie die Halterungen (2) am Fernseher, indem Sie die passenden Schrauben (7-11) mit Unterlegscheiben (5) verwenden. Bei Montageproblemen können Sie eine Distanzhülse (6) benutzen.
2. Markieren Sie die Schraubenpositionen mit einem Bleistift.
3. Bohren Sie 10-mm-Löcher mit einer Tiefe von 95 mm.
4. Setzen Sie die Dübel (4) in die Löcher und befestigen Sie den Arm mit Schrauben (3).
5. Hängen Sie den Fernseher am Arm auf, indem Sie die Halterungen am Arm befestigen. Sichern Sie den Fernseher anschließend mit passenden Schrauben (7-11).
6. Ziehen Sie die Schrauben des Arms mit dem Schraubenschlüssel (13) fest.

Einstellung

- A. Um den Abstand des Fernsehers von der Wand zu verstellen, schieben oder ziehen Sie sanft an den Kanten des Fernsehers und vermeiden Sie das Drücken oder Berühren des Bildschirms. Achten Sie darauf, einen ausreichenden Belüftungsabstand für den Fernseher zu lassen. Der Einstellbereich beträgt 5,3–46 cm.
- B. Um den vertikalen Neigungswinkel einzustellen, lösen Sie die Schrauben am Arm. Der Einstellbereich beträgt von -5° bis 15° . Nach dem Einstellen ziehen Sie die Schrauben fest an.
- C. Um den horizontalen Neigungswinkel einzustellen, lösen Sie die Schrauben am Arm. Der Einstellbereich beträgt 160° . Nach dem Einstellen ziehen Sie die Schrauben fest an.

Technische Daten

Typ der Halterung	Doppelarmig
Min./Max. Bildschirmgröße	25–70"
Maximale Belastung	50kg
Entfernung zur Wand	5,3–46 cm
Schwenkbar	160°
Neigbar / kippbar	-5° bis 15°
min. Vesa -Größe	75 × 75
max. Vesa -Größe	400 × 400

Děkujeme, že jste si vybrali výrobek značky Humberg.

Návod obsahuje důležité pokyny pro bezpečnost, používání a likvidaci spotřebiče. Před použitím výrobku si prosím přečtěte návod a uschovejte si jej pro budoucí použití.



Varování!

- Spotřebič používejte v souladu s jeho určením a doporučeními výrobce.
- Příklad skladyjte na suchém a bezpečném místě. Vyhněte se extrémním teplotám a vlhkosti, aby nedošlo k poškození zařízení a jeho součástí.
- Samotná demontáž spotřebiče je přísně zakázána. Jakékoli opravy by mělo provádět autorizované servisní středisko výrobce. V opačném případě může dojít ke ztrátě záruky a poškození spotřebiče.
- Vždy dodržujte návod k použití a údržbě spotřebiče. Nesprávné použití může vést k poškození spotřebiče, zranění nebo zničení televizoru.
- Spotřebič není určen pro použití dětmi nebo osobami se sníženými fyzickými nebo duševními schopnostmi bez dozoru.
- Příklad uchovávejte mimo dosah dětí.
- Nepovažujte přístroj za hračku a nepoužívejte jej ke hraní.
- Obaly bezpečně zlikvidujte; nenechávejte je jako hračky pro děti.
- Ujistěte se, že stěna, na kterou držák připevníte, je dostatečně pevná, aby unesla hmotnost televizoru a držáku. Neinstalujte držák na sádkartonové stěny bez odpovídajícího zpevnění.
- Držák by měl být namontován na beton, cihlové zdi nebo dřevěné trámy. Použijte vhodné kotvy nebo šrouby pro daný typ materiálu.
- Před montáží se ujistěte, že je držák vhodný pro velikost a hmotnost televizoru. Nepřekračujte maximální nosnost stanovenou výrobcem.
- K montáži používejte pouze nářadí a šrouby dodané výrobcem nebo doporučené v návodu. Použití nevhodných šroubů může vést k poškození nebo nesprávnému upevnění.
- Před vrtáním otvorů se ujistěte, že ve stěně nejsou elektrické kabely, vodovodní potrubí nebo jiné instalace.
- Ujistěte se, že je držák namontován dokonale vodorovně, aby nedošlo k nerovnoměrnému rozložení hmotnosti televizoru.
- Montáž televizoru na držák obvykle vyžaduje pomoc další osoby. Vyvarujte se zvedání televizoru sami, abyste se vyhnuli riziku jeho pádu nebo zranění.
- Po instalaci držáku televizoru často kontrolujte, zda jsou šrouby pevně utaženy a zda nedošlo k poškození držáku.
- Po upevnění televizoru na nástěnný držák se ujistěte, že za televizorem zůstává dostatečný prostor pro větrání.
- Pokud má držák možnost nastavení náklonu nebo natočení, provádějte tyto změny opatrně, aby nedošlo k poškození mechanismu nebo televizoru.

Konstrukce zařízení (obr. I)

1. Nastavitelné rameno
2. Držák (×2)
3. Samořezný šroub (×6)
4. Plastová hmoždinka (×6)
5. Podložka $\varnothing 6$ (×4)
6. Distanční pouzdro (×4)
7. Šroub M4×25 (×4)
8. Šroub M6×25 mm (×4)
9. Šroub M8×25 mm (×4)
10. Šroub M4×15 mm (×4)
11. Šroub M6×15 mm (×4)
12. Vodováha
13. Klíč

Návod k montáži (obr. II)

1. Připevněte držáky (2) k televizoru výběrem vhodných šroubů (7-11) s podložkami (5). V případě problémů s instalací je možné přes šroub umístit distanční podložku (6).
2. Označte si tužkou umístění šroubů.
3. Vyvrtejte otvory o průměru 10 mm do hloubky 95 mm.
4. Do otvorů umístěte hmoždinky (4) a rameno upevněte pomocí šroubů (3).
5. Umístěte televizor na rameno zaháknutím držáků za rameno. Poté televizor upevněte odpovídajícími šrouby (7-11).
6. Utáhněte šrouby ramene pomocí klíče (13).

Nastavení

- A. Chcete-li nastavit vzdálenost televizoru od stěny, jemně zatlačte nebo zatáhněte za okraje televizoru, abyste se vyhnuli stlačení/dotknutí obrazovky. Nezapomeňte ponechat televizoru dostatečný prostor pro větrání. Rozsah nastavení je 5,3-46 cm.
- B. Chcete-li nastavit svislý úhel, povolte šrouby na rameni. Rozsah nastavení je od -5° do 15° . Po dosažení cílového náklonu šrouby utáhněte.
- C. Chcete-li nastavit horizontální úhel, povolte šrouby na rameni. Rozsah nastavení je 160° . Po dosažení cílového náklonu šrouby utáhněte.

Technické údaje

Typ držáku	dvouramenný
Min./Max. velikost podporované obrazovky	25–70"
Max. zatížení	50 kg
Rozsah nastavení vzdálenosti od stěny	5,3–46 cm
Rozsah nastavení v horizontální orientaci	160°
Rozsah nastavení ve vertikální orientaci	-5° až 15°
VESA min.	75 × 75
VESA max.	400 × 400

Köszönjük, hogy Ön ezt a Humberg terméket választotta.

A használati utasítás fontos információkat tartalmaz a készülék biztonságával, használatával és ártalmatlanításával kapcsolatban. A termék használata előtt kérjük, olvassa el a használati utasítást, és őrizze meg későbbi használatra.



Figyelmeztetések!

- A készüléket a rendeltetésének és a gyártó ajánlásainak megfelelően használja.
- A készüléket tárolja száraz és biztonságos helyen. Kerülje a szélsőséges hőmérsékletet és párás körülményeket, hogy elkerülje a készülék és alkatrészeinek károsodását.
- Szigorúan tilos a készüléket saját kezűleg szétszerelni. Minden javítást a gyártó hivatalos szervízének kell elvégeznie. Ezen ajánlás figyelmen kívül hagyása a garancia elvesztéséhez és a készülék károsodásához vezethet.
- Mindig kövesse a készülék használatára és karbantartására vonatkozó utasításokat. A nem megfelelő használat a készülék károsodását, személyi sérülést vagy a TV tönkremenetelét okozhatja.
- A készüléket nem használhatják személyek felügyelet nélküli gyermekek vagy csökkent fizikai vagy szellemi képességű.
- A készüléket tárolja gyermekektől elzárva.
- Ne kezelje a készüléket játékként, és ne használja szórakozásból.
- Távolítsa el biztonságos módon a csomagolást; ne hagyja magára, hogy ne váljon gyermekek játékvá.
- Győződjön meg arról, hogy a fal, amelyre a konzolt rögzíti, elég erős ahhoz, hogy elbírja a TV és a konzol súlyát. Ne szerelje fel a konzolt gipszkarton falakra megfelelő megerősítés nélkül.
- A konzolt betonra, téglafalra vagy fagerendára kell felszerelni. Használjon az anyagtípusnak megfelelő horgonyokat vagy csavarokat.
- Felszerelés előtt győződjön meg arról, hogy a konzol megfelel a TV méretének és súlyának. Ne lépje túl a gyártó által megadott maximális teherbírást.
- Az összeszereléshez csak a gyártó által biztosított vagy a használati utasításban javasolt szerzőszámokat és csavarokat használja. A nem megfelelő csavarok sérüléshez vagy helytelen rögzítéshez vezethetnek.
- Lyukak fúrása előtt győződjön meg arról, hogy nincs elektromos kábel, vízvezeték vagy egyéb berendezés a falban.
- Győződjön meg arról, hogy a konzol tökéletesen vízszintesen van felszerelve, hogy elkerülje a TV egyenetlen súlyeloszlását.
- A TV konzolra való felszereléséhez általában egy második személy segítségére van szükség. Ne emelje fel saját maga a TV-készüléket, hogy elkerülje a leesés vagy a sérülés kockázatát.
- A felszerelés után rendszeresen ellenőrizze a konzolt és a TV-tartót, hogy megbizonyosodjon arról, hogy a csavarok meg vannak-e húzva, és a tartó nem sérült-e meg.
- Miután a TV-készüléket a fali konzolra szerelte, győződjön meg arról, hogy a TV mögött megfelelő szellőzési hely található.
- Ha a konzol dönthető vagy forgatható, óvatosan hajtsa végre ezeket a módosításokat, hogy elkerülje a mechanizmus vagy a TV károsodását.

A készülék felépítése (I. ábra)

1. Állítható kar
2. Tartó (×2)
3. Önfúró csavar (×6)
4. Műanyag tipli (×6)
5. $\varnothing 6$ alátét (×4)
6. Távtartó hüvely (×4)
7. M4×25 csavar (×4)
8. M6×25 mm csavar (×4)
9. M8×25 mm csavar (×4)
10. M4×15 mm csavar (×4)
11. M6×15 mm csavar (×4)
12. Vízszintező
13. Kulcs

Összeszerelési útmutató (II. ábra))

1. Rögzítse a tartókat (2) a TV-hez a megfelelő csavarokkal (7-11) és alátétekkel (5). Összeszerelési problémák esetén a csavarra távtartó hüvelyt (6) lehet helyezni.
2. Jelölje meg ceruzával a csavarok helyét.
3. Fúrjon 10 mm átmérőjű lyukakat 95 mm mélységig.
4. Helyezze a tipliket (4) a furatokba, és rögzítse a kart a csavarokkal (3).
5. Helyezze a TV-t a karra úgy, hogy a tartóelemeket a karhoz akassza. Ezután rögzítse a TV-t a megfelelő csavarokkal (7-11).
6. Húzza meg a kar csavarjait a kulccsal (13).

Beállítás

- A. A TV és a fal közötti távolság beállításához óvatosan nyomja vagy húzza meg a TV-készülék széleit, elkerülve a képernyő megnyomását/érintését. Ügyeljen arra, hogy megfelelő szellőzőteret hagyjon a TV számára. A beállítási tartomány 5,3-46 cm közötti.
- B. A függőleges dőlésszög beállításához lazítsa meg a kar csavarjait. A beállítási tartomány -5° és 15° között van. A kívánt dőlésszög elérése után húzza meg a csavarokat.
- C. A vízszintes dőlésszög beállításához lazítsa meg a kar csavarjait. A beállítási tartomány 160° . A kívánt dőlésszög elérése után húzza meg a csavarokat.

Műszaki adatok

Konzol típusa	kétkaros
Min./Max. támogatott képernyőméret	25–70"
Max. teherbírás	50 kg
Fal és a konzol közötti távolság állítási tartománya	5,3–46 cm
Vízszintes állítási tartomány	160°
Függőleges állítási tartomány	-5° és 15°
VESA min.	75 x 75
VESA max.	400 x 400

Vă mulțumim că ați ales un produs Humberg.

Manualul conține informații importante privind siguranța, utilizarea și eliminarea dispozitivului. Înainte de a utiliza produsul, vă rugăm să citiți instrucțiunile și să le păstrați pentru referințe ulterioare.



Avertizări!

- Utilizați dispozitivul în conformitate cu scopul propus și cu recomandările producătorului.
- Păstrați dispozitivul într-un loc uscat și sigur. Evitați temperaturile extreme și condițiile umede pentru a preveni deteriorarea dispozitivului și a componentelor acestuia.
- Este strict interzis să dezasamblați singur dispozitivul. Fiecare reparație trebuie efectuată de către service-ul autorizat de producător. Nerespectarea acestei recomandări poate anula garanția și poate deteriora dispozitivul.
- Urmați întotdeauna instrucțiunile de utilizare și întreținere a dispozitivului. Utilizarea necorespunzătoare poate duce la deteriorarea dispozitivului, vătămări corporale sau distrugerea televizorului.
- Aparatul nu este destinat utilizării de către copii sau persoane cu capacități fizice sau mentale reduse fără supraveghere.
- Nu lăsați aparatul la îndemâna copiilor.
- Nu tratați dispozitivul ca pe o jucărie și nu îl folosiți pentru distracție.
- Îndepărtați ambalajul în siguranță; nu le lăsați ca să nu devină jucării pentru copii.
- Asigurați-vă că peretele pe care montați suportul este suficient de puternic pentru a suporta greutatea televizorului și a suportului. Nu instalați suportul pe pereți de gips-carton fără armături adecvate.
- Suportul trebuie montat pe pereți de beton, cărămidă sau grinzi de lemn. Utilizați ancore sau șuruburi adecvate pentru tipul de material.
- Înainte de montare, asigurați-vă că suportul este adecvat pentru dimensiunea și greutatea televizorului dvs. Nu depășiți capacitatea maximă de încărcare specificată de producător.
- Pentru asamblare, utilizați numai unelte și șuruburi furnizate de producător sau recomandate în manual. Șuruburile incorecte pot duce la deteriorarea sau atașarea incorectă.
- Înainte de a găuri, asigurați-vă că nu există cabluri electrice, conducte de apă sau alte instalații în perete.
- Asigurați-vă că suportul este montat perfect orizontal pentru a evita distribuția neuniformă a greutății televizorului.
- Montarea televizorului pe suport necesită de obicei ajutorul unei a doua persoane. Evitați să ridicați singur televizorul pentru a evita riscul de a-l scăpa sau de a vă răni.
- Odată instalat, verificați periodic suportul TV pentru a vă asigura că șuruburile sunt strânse și că suportul nu este deteriorat.
- După montarea televizorului pe suportul de perete, asigurați-vă că în spatele televizorului există spațiu de ventilație adecvat.
- Dacă suportul are reglare de înclinare sau rotire, efectuați aceste modificări cu atenție pentru a evita deteriorarea mecanismului sau a televizorului.

Construcția dispozitivului (fig. I)

1. Braț reglabil
2. Suport (x2)
3. Șurub autofiletant (x6)
4. Diblu din plastic (x6)
5. Șaibă $\varnothing 6$ (x4)
6. Distanțier (x4)
7. Șurub M4x25 (x4)
8. Șurub M6x25 mm (x4)
9. Șurub M8x25 mm (x4)
10. Șurub M4x15 mm (x4)
11. Șurub M6x15 mm (x4)
12. Nivelă
13. Cheie

Instrucțiuni de asamblare (fig. II)

1. Atașați suporturile (2) la televizor folosind șuruburi corespunzătoare (7-11) și șaibe (5). În cazul problemelor de asamblare, este posibil să puneți un manșon distanțier (6) pe șurub.
2. Marcați locațiile șuruburilor cu un creion.
3. Găuriți găuri cu diametrul de 10 mm până la o adâncime de 95 mm.
4. Puneți știfturile (4) în găuri și atașați brațul cu șuruburi (3).
5. Așezați televizorul pe braț prin agățarea suporturilor de braț. Apoi fixați televizorul cu șuruburi potrivite (7-11).
6. Strângeți șuruburile brațului cu cheia (13).

Reglare

- A. Pentru a regla distanța dintre televizor și perete, împingeți sau trageți ușor de marginile televizorului, evitând apăsarea/atingerea ecranului. Asigurați-vă că lăsați spațiu de ventilație adecvat pentru televizor. Intervalul de reglare este de 5,3-46 cm.
- B. Pentru a regla unghiul vertical de înclinare, slăbiți șuruburile de pe braț. Intervalul de reglare este de la -5° la 15° . După atingerea înclinării dorite, strângeți șuruburile.
- C. Pentru a regla unghiul orizontal de înclinare, slăbiți șuruburile de pe braț. Intervalul de reglare este de 160° . După atingerea înclinării dorite, strângeți șuruburile.

Caracteristici tehnice

Tip suport	cu două brațe
Dimensiunea min./max. a ecranului compatibil	25-70"
Capacitate maximă	50 kg
Intervalul de ajustare a distanței față de perete	5,3-46 cm
Interval de reglare pe orizontală	160°
Interval de reglare pe verticală	-5° la 15°
VESA min.	75 x 75
VESA max.	400 x 400

HUMBERG

Manufactured in China for:
Wyprodukowano w Chinach dla:
Hergestellt in China für:

Global Income sp. z o.o.
ul. Chwaszczyńska 135B
81-571 Gdynia, Poland

www.humberg.pl
sklep@humberg.pl