

RICOKIDS

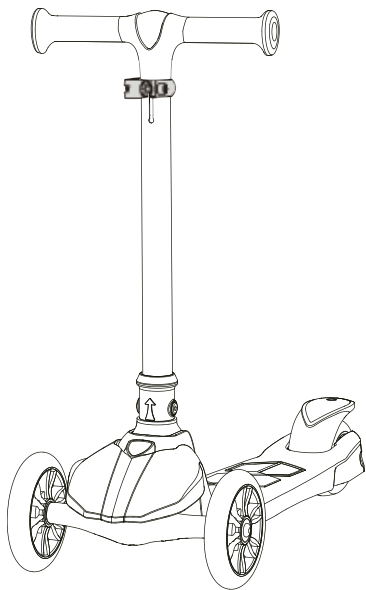

Jelly Light Kids Scooter

PL Hulajnoga dziecięca

DE Faltbarer Kinderroller

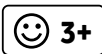

765900 / 765901 / 765902 / v. 3.0

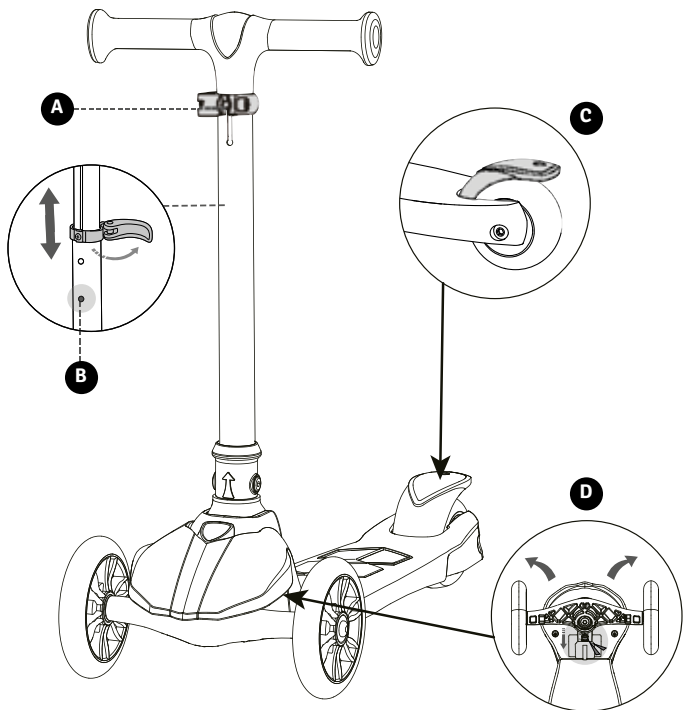
1

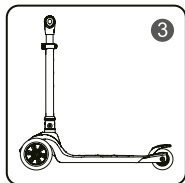
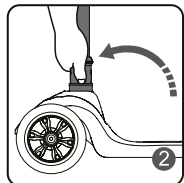
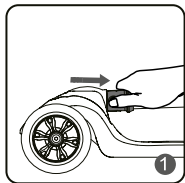
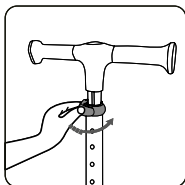
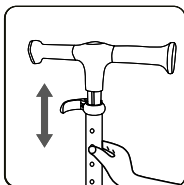
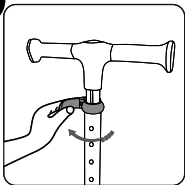
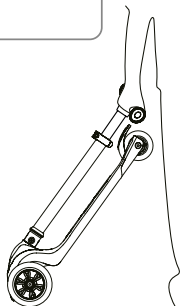
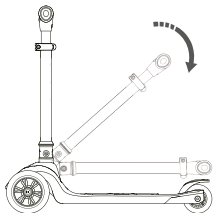
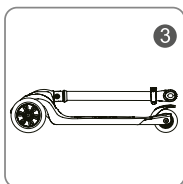
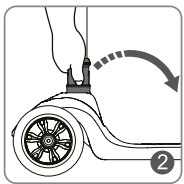
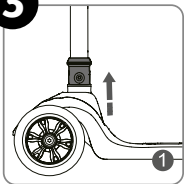
2**3**

Important! Carefully read and follow these instructions before installing the product. Keep this manual for future reference. This product complies with EN 71-1, EN 71-2, EN 71-3.

A parent's permission for a child to use a scooter should depend on the child's developmental level and ability. Ensuring your child's safety is your responsibility. The rules in the manual should be read together with your child. Make sure your child understands all warnings, instructions and safety information provided in the manual.

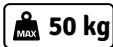

Warnings!

Wear a protective helmet before riding! It is also recommended to use knee and elbow protectors.

- Before using the scooter, read the manual carefully and keep it for future reference.
- Failure to follow the instructions in this manual, loss of control of the scooter, falls and violations may result in personal injury.
- After removing the product from the package, make sure that none of the components are missing.
- After unpacking the product, dispose of the packaging. Suffocation risk.
- Not suitable for children under 3 years of age. For use only under adult supervision.
- Maximum load capacity: 50 kg.
- Assembly and disassembly of the scooter can only be carried out by an adult away from children.
- Improper assembly is a danger to the user and may cause damage to the product.
- Do not use the product on public roads or sidewalks.
- Before using the scooter, make sure the steering bar is securely fastened, the screws are tightened, and the wheels are properly tightened and show no signs of wear. Assembly and inspection of the product before use must be carried out by an adult and in accordance with the instructions.
- Before riding, adjust the height of the handlebars to your height to ensure a safe ride.
- Before each use of the scooter, make sure that the product is assembled properly.
- To use the scooter, the user stands on the platform pushing off the ground with one foot and steering the vehicle using the handlebars.
- Before riding the scooter for the first time, the user should practice steering the vehicle. The style of scooter riding should be adjusted to each user's personal skills.
- The scooter should be used with caution because it requires a high degree of dexterity, steering skills and body balancing to avoid falls and collisions that cause injury to the user and others.

- Never leave a child riding a scooter unattended.
- A child riding a scooter should always wear a helmet and other protective equipment: gloves, wrist, knee and elbow pads.
- When riding, appropriate footwear with slip-resistant soles should always be worn.
- Wear bright, reflective clothing in addition to the recommended safety gear.
- The scooter can only be used by one user at a time.
- For scooter riding, choose surfaces that are flat, clean, dry, and as far away from other road users as possible.
- Do not ride at dusk or at night. Riding in conditions of limited visibility is very dangerous and increases the risk of accidents and injuries.
- Do not use the scooter during bad weather conditions (rain, snow, strong wind).
- The scooter should not be used on a slippery or uneven surface.
- Do not use the scooter on wet, oily, sandy, dirty, icy, rough or uneven surfaces.
- Avoid proximity to stairs and bodies of water.
- To use the brake, apply it with the foot that the user pushes off the ground.
- Never ride down a steep hill. The brake is not designed to brake a vehicle going down a hill at high speed.
- The brake heats up with continuous use which can cause skin burns if the brake is touched
- Do not carry objects on the scooter.
- Under no circumstances should you use the scooter while holding behind moving vehicles such as a car, bicycle, bus, truck, etc.
- Always follow local laws and regulations regarding traffic safety rules when riding a scooter.
- Using a scooter on the street risks an accident and consequent disability or death.
- Regular maintenance of the scooter is important to extend the life of the scooter and thus improve the safety and quality of the ride.
- Do not use the scooter when it is damaged, improperly assembled or missing components. Replace worn or damaged parts immediately.
- Do not wash the wheels under running water. Check the condition of the brakes regularly.
- Replace the wheels if necessary.
- Any changes to the design of the scooter other than those recommended by the manufacturer are prohibited.
- The scooter was not made for acrobatic purposes. It is used for recreational riding only.
- Store the unused product out of the reach of children.

Preparing the scooter

Unpack all items from the packaging. Remove all foam/styrofoam inserts that protect the product during transport. Check that all components are included.

Scooter components (Fig. 1)

- A – Handlebar height adjustment grip
- B – Handlebar height adjustment
- C – Rear foot brake
- D – Front steering mechanism

Unfolding the scooter (Fig. 2)

1. Open the handlebar lock.
2. Press the button and adjust the handlebar to the desired height.
3. Close the handlebar lock.
4. Pull the lever near the rear wheel.
5. Lift the handlebar to an upright position.
6. Check the lock – done!

Folding the scooter (Fig. 3)

1. Pull the lever near the rear wheel.
2. Press the lock button.
3. Fold the scooter.
4. Store or transport.

How to ride

Stand with one foot on the scooter's deck (platform), push off with the other foot, steer. For more efficient cornering, lean your body toward the center of the turn. To brake the scooter, gradually press the rear fender or the brake lever at the handlebars (optional for city scooters). Practice a lot in the open. Get a good feel for the scooter and the braking force at different speeds before moving around other people or obstacles.

Storage and maintenance

In case of dirt, clean the scooter with a damp cloth (you can preliminarily remove dirt with a stiff brush before using the cloth). Note: Do not use strong cleaners, alcohol, gas, kerosene or other corrosive or volatile solvents. This may damage the surface of the scooter.

When the scooter is not in use, it should be stored in a dry and cool place. Avoid leaving the scooter in the open air. Protect the scooter from high temperatures. Do not expose to direct sunlight for long periods of time. Keep away from children under 3 years old.



INFORMATION FOR USERS ON HOW TO DISPOSE OF ELECTRICAL AND ELECTRONIC EQUIPMENT.

If products are labelled with a crossed-out wheeled bin, this means that they are subject to selective collection in accordance with the provisions of Directive 2012/19/EU of the European Parliament and of the Council. Used products should not be disposed of with other household waste and should not be treated as municipal waste. Putting electronic waste in the container can be hazardous for the environment. Used products should be taken to public collection points. By sorting waste electrical and electronic equipment and submitting it for treatment, recovery, recycling and disposal, you protect the environment from pollution and contamination, contribute to the reduction of the level of exploitation of natural resources and lower the costs of production of new equipment. Proper disposal and scrapping help eliminate the negative effects of scrapped products on the environment and human health. For more detailed information about the recyclability of this product, please contact your city office, municipal cleaning services or the store where you purchased the product.

Ważne! Przed przystąpieniem do montażu produktu uważnie przeczytaj instrukcję i stosuj się do jej zasad. Instrukcję należy zachować do wykorzystania w przyszłości. Produkt zgodny z normą EN 71-1, EN 71-2, EN 71-3.

Pozwolenie rodzica na używanie hulajnogi przez dziecko powinno zależeć od poziomu rozwoju i zdolności dziecka. Zapewnienie bezpieczeństwa dziecku jest Twoim obowiązkiem. Zasady podane w instrukcji należy przeczytać razem ze swoim dzieckiem. Upewnij się, że Twoje dziecko rozumie wszystkie ostrzeżenia, instrukcje i informacje dotyczące bezpieczeństwa przedstawione w instrukcji.

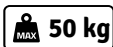

Ostrzeżenia!

Przed jazdą załóż kask ochronny! Zaleca się także używanie ochraniaczy kolan oraz łokci.

- Przed przystąpieniem do korzystania z hulajnogi należy uważnie przeczytać instrukcję i zachować ją do wglądu w przyszłości.
- Niestosowanie się do wskazówek zawartych w tej instrukcji, utrata kontroli nad hulajnogą, upadki oraz pogwałcenie przepisów mogą spowodować obrażenia ciała.
- Po wyjęciu produktu z opakowania upewnij się, że nie brakuje któregokolwiek z elementów.
- Po rozpakowaniu produktu należy zutylizować jego opakowanie. Ryzyko uduszenia.
- Produkt nieodpowiedni dla dzieci poniżej 3 lat. Do użytku wyłącznie pod nadzorem osoby dorosłej.
- Maksymalne obciążenie hulajnogi wynosi: 50 kg.
- Montaż i demontaż hulajnogi może zostać przeprowadzony wyłącznie przez osobę dorosłą z dala od dzieci.
- Nieprawidłowy montaż stanowi zagrożenie dla użytkownika oraz może spowodować uszkodzenie produktu.
- Nie należy używać produktu na drogach publicznych lub na chodnikach.
- Przed użyciem hulajnogi upewnij się, że drążek kierowniczy jest dobrze zamocowany, śruby dokręcone, a koła prawidłowo dokręcone i nie wykazują oznak zużycia. Montaż i kontrola produktu przed użyciem muszą być przeprowadzone przez osobę dorosłą i zgodnie z instrukcją.
- Przed przystąpieniem do jazdy należy dostosować wysokość kierownicy do wzrostu użytkownika, aby zapewnić bezpieczną jazdę.
- Przed każdym użyciem hulajnogi należy upewnić się, że produkt został złożony w sposób właściwy.

- Jazda na hulajnodze polega na staniu na platformie, odpychaniu się jedną nogą od podłoża i kierowaniu pojazdem za pomocą kierownicy.
- Przed pierwszą jazdą na hulajnodze, użytkownik powinien poćwiczyć kierowanie pojazdem. Styl jazdy powinien zostać dostosowany do osobistych umiejętności każdego użytkownika.
- Hulajnoga powinna być używana z ostrożnością, ponieważ wymaga dużej zręczności, umiejętności kierowania oraz balansowania ciałem w celu uniknięcia upadków i kolizji powodujących obrażenia ciała użytkownika oraz innych osób.
- Nigdy nie pozostawiaj dziecka jeżdżącego na hulajnodze bez opieki.
- Dziecko jeżdżące na hulajnodze zawsze powinno mieć założony kask oraz inny sprzęt ochronny: rękawice, ochraniacze na nadgarstki, kolana i łokcie.
- Podczas jazdy należy zawsze mieć nałożone odpowiednie obuwie z podeszwami odpornymi na poślizg.
- Oprócz zalecanego sprzętu ochronnego bezpieczeństwa należy nosić jasne, odblaskowe ubranie.
- Hulajnoga może być używana tylko przez jednego użytkownika na raz.
- Do jazdy na hulajnodze wybieraj powierzchnie płaskie, czyste, suche, i w miarę możliwości z dala od innych użytkowników drogi.
- Nie należy jeździć o zmierzchu lub w nocy. Jazda w warunkach ograniczonej widoczności jest bardzo niebezpieczna i zwiększa ryzyko wypadków oraz obrażeń.
- Hulajnogi nie należy używać podczas złych warunków atmosferycznych (deszcz, śnieg, silny wiatr).
- Hulajnogi nie należy używać na śliskiej lub nierównej powierzchni.
- Hulajnogi nie należy używać na mokrych, oleistych, piaszczystych, brudnych, oblodzonych, szorstkich lub nierównych powierzchniach.
- Unikaj bliskości schodów i zbiorników wodnych.
- Aby użyć hamulca, należy nacisnąć go stopą, którą użytkownik odpycha się od ziemi.
- Nigdy nie należy jeździć w dół stromego wzniesienia. Hamulec nie jest przeznaczony do wyhamowania pojazdu jadącego w dół wzniesienia z dużą prędkością.
- Hamulec nagrzewa się przy ciągłym użyciu, co może powodować oparzenia w przypadku dotknięcia hamulca
- Nie należy wozić przedmiotów na hulajnodze.
- W żadnym wypadku nie wolno korzystać z hulajnogi, trzymając się za pojazdy w ruchu, jak np. samochód, rower, autobus, ciężarówka itp.
- Zawsze postępuj zgodnie z lokalnymi przepisami i regulacjami dotyczącymi zasad bezpieczeństwa w ruchu drogowym podczas jazdy na hulajnodze.
- Korzystanie z hulajnogi na ulicy grozi wypadkiem, a w konsekwencji kalectwem lub śmiercią.
- Regularna konserwacja hulajnogi jest istotna, by wydłużyć jej żywotność, a tym samym poprawić bezpieczeństwo i jakość jazdy.
- Nie należy korzystać z hulajnogi, gdy jest uszkodzona, nieprawidłowo złożona lub brakuje jej elementów. Należy niezwłocznie wymienić zużyte lub uszkodzone części.
- Nie wolno myć kółek pod bieżącą wodą. Należy regularnie sprawdzać stan hamulców.
- W razie potrzeby należy wymienić kółka.
- Wszelkie zmiany w konstrukcji hulajnogi inne niż zalecane przez producenta są zabronione.

- Hulajnoga nie została wykonana do celów akrobatycznych. Służy wyłącznie do jazdy rekreacyjnej.
- Nieużywany produkt należy przechowywać poza zasięgiem dzieci.

Przygotowanie hulajnogi

Wypakuj wszystkie elementy z opakowania. Usuń wszystkie piankowe/styropianowe wkładki, które zabezpieczają produkt na czas transportu. Sprawdź, czy w zestawie są wszystkie elementy.

Elementy hulajnogi (rys. 1)

- A – Uchwyt regulacji wysokości kierownicy
- B – Regulacja wysokości kierownicy
- C – Hamulec nożny tylnego koła
- D – Przedni mechanizm skrętu

Rozkładanie hulajnogi (rys. 2)

1. Otwórz blokadę kierownicy.
2. Wciśnij przycisk i ustaw kierownicę na odpowiednią wysokość.
3. Zamknij blokadę kierownicy.
4. Pociągnij dźwignię przy tylnym kole.
5. Unieś kierownicę do pionu.
6. Sprawdź blokadę – gotowe!

Składanie hulajnogi (rys. 3)

1. Pociągnij dźwignię przy tylnym kole.
2. Wciśnij przycisk blokady.
3. Złóż hulajnogę.
4. Odstaw do przechowywania lub transportu.

Jak jeździć

Stań jedną nogą na decku (platformie) hulajnogi, odpychaj się drugą nogą, kieruj. Dla efektywniejszego pokonywania zakrętów należy pochylić swoje ciało do środka zakrętu. Aby wyhamować hulajnogę, stopniowo naciskaj tylny błotnik lub dźwignię hamulca przy kierownicy (opcja dla hulajnóg miejskich). Dużo ćwicz w otwartej przestrzeni. Dobrze wycyżuj hulajnogę oraz siłę hamowania przy różnych prędkościach, zanim zaczniesz poruszać się w otoczeniu innych osób lub przeszkód.

Przechowywanie i konserwacja

W przypadku zanieczyszczenia należy oczyścić hulajnogę wilgotną ściereczką (przed użyciem ściereczki można wstępnie usunąć zanieczyszczenia sztywną szczotką). Uwaga: Nie wolno używać silnych środków czyszczących, alkoholu, gazu, nafty ani innych korozyjnych lub lotnych rozpuszczalników. Może to spowodować uszkodzenie powierzchni hulajnogi.

Gdy hulajnoga nie jest używana, powinna być przechowywana w suchym i chłodnym miejscu. Należy unikać pozostawiania hulajnogi na otwartej przestrzeni. Należy chronić hulajnogę przez wysokimi temperaturami. Nie wystawiać na bezpośrednie działanie światła słonecznego przez dłuższy czas. Przechowywać z dala od dzieci poniżej 3. roku życia.



INFORMACJA DLA UŻYTKOWNIKÓW O SPOSOBIE POSTĘPOWANIA ZE ZUŻYTYM SPRZĘTEM ELEKTRYCZNYM I ELEKTRONICZNYM.

Jeżeli urządzenie, opakowanie, instrukcja obsługi i tym podobne zostały opatrzone symbolem przekreślonego kołowego kontenera na odpady, oznacza to, że urządzenie podlega selektywnej zbiórce odpadów zgodnie z dyrektywą Parlamentu Europejskiego i Rady 2012/19/EU. Zużytego urządzenia nie należy wyrzucać wraz z pozostałymi odpadami gospodarstwa domowego i nie należy traktować go jako odpad komunalny. Wyrzucając elektrośmieci do kontenera stwarzasz zagrożenie dla środowiska. Zużyte urządzenia należy dostarczyć do punktu zbiórki selektywnej sprzętu elektrycznego i elektronicznego zorganizowanego przez administrację publiczną. Segregując i przekazując do przetworzenia, odzysku, recyklingu oraz utylizacji zużyte urządzenia elektryczne i elektroniczne chronisz środowisko przed zanieczyszczeniem i skażeniem, przyczyniasz się do zmniejszenia stopnia wykorzystania zasobów naturalnych oraz obniżenia kosztów produkcji nowych urządzeń. Właściwa utylizacja i złomowanie pomaga eliminować niekorzystny wpływ złomowanych produktów na środowisko naturalne oraz zdrowie człowieka. Aby uzyskać szczegółowe informacje dotyczące możliwości ponownego przetworzenia niniejszego produktu, należy skontaktować się z miejscowym urzędem miasta, służbami oczyszczania miasta lub sklepem, w którym zakupiono produkt.

Wichtig! Lesen sie vor der montage des produkts die anweisungen sorgfältig durch und befolgen sie diese regeln. Bewahren sie diese anweisungen für den zukünftigen gebrauch auf. Das Produkt entspricht der EU Norm: EN 71-1, EN 71-2, EN 71-3.

Die Elternerlaubnis für ein Kind, den Roller zu benutzen, sollte sich nach dem Entwicklungsstand und nach der Fähigkeit des Kindes richten. Die Sicherheit Ihres Kindes liegt in Ihrer Verantwortung. Die in der Anleitung angegebenen Regeln sollten mit Ihrem Kind gelesen werden. Stellen Sie sicher, dass Ihr Kind alle Warnungen, Anweisungen und Sicherheitshinweise in diesem Handbuch versteht.

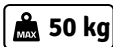

Warnung!

Beim Fahren sollte das Kind immer einen Schutzhelm tragen. Es wird empfohlen Knie-, und Ellenbogenschützer zu verwenden.

- Bevor Sie den Roller benutzen, Lesen Sie das Handbuch sorgfältig durch und bewahren Sie es zum späteren Nachschlagen auf.
- Nichtbeachtung der in diesem Handbuch enthaltenen Anweisungen, Verlust der Kontrolle über den Roller, Stürze und Verstöße gegen die Vorschriften können zu Verletzungen führen.
- Vergewissern Sie sich nach dem Entnehmen des Scooters aus der Verpackung, dass keine seiner Komponenten fehlt.
- Nach dem Entfernen des Produkts aus der Verpackung sollte die Verpackung entsorgt werden. Erstickungsgefahr.
- Nicht geeignet für Kinder unter 3 Jahren. Nur unter Aufsicht eines Erwachsenen verwenden.
- Maximale Belastung: 50 kg.
- Die Montage und Demontage des Scooters darf nur von Erwachsenen durchgeführt werden. Halten Sie bei der Montage des Scooters die Kinder fern.
- Eine falsch durchgeführte Montage kann den Benutzer gefährden und das Produkt beschädigen.
- Verwenden Sie das Produkt nicht auf öffentlichen Straßen oder Gehwegen.
- Vergewissern Sie sich vor der Verwendung des Scooters, dass die Lenkstange fest sitzt, die Schrauben festgezogen wurden, die Räder fest angezogen sind und keine Anzeichen von Verschleiß aufweisen. Die Montage und Kontrolle des Produkts vor dem Gebrauch muss von einem Erwachsenen und in Übereinstimmung mit den Anweisungen durchgeführt werden.

- Passen Sie die Höhe des Lenkers vor dem Fahren an die Körpergröße des Benutzers an, um ein sicheres Fahren zu gewährleisten.
- Vergewissern Sie sich vor dem Gebrauch des Scooters, dass das Produkt korrekt zusammengebaut wurde.
- Um den Roller zu benutzen, steht der Benutzer mit einem Fuß auf der Plattform, stößt sich mit dem anderen Fuß ab und lenkt den Roller mit Hilfe des Lenkers.
- Vor der ersten Fahrt mit dem Roller sollte der Benutzer das Fahren üben. Der Fahrstil sollte an die persönlichen Fähigkeiten des Benutzers angepasst werden.
- Der Scooter sollte mit Vorsicht benutzt werden, da er ein hohes Maß an Geschicklichkeit, Kontrolle und Körperbalance erfordert, um Stürze und Kollisionen zu vermeiden, die zu Verletzungen des Benutzers und anderer Personen führen können.
- Lassen Sie niemals Ihr Kind unbeaufsichtigt auf dem Roller fahren.
- Vergewissern Sie sich immer, dass das Kind beim Fahren immer die richtige Schutzkleidung trägt: einen guten Sicherheitshelm, Handschuhe, Handgelenk-, Knie- und Ellbogenschützer.
- Beim Fahren sollte der Nutzer immer geeignete Schuhe mit rutschfesten Sohlen tragen.
- Zusätzlich zur empfohlenen Sicherheitsausrüstung sollten die Kinder helle, reflektierende Kleidung tragen.
- Der Roller kann jeweils nur von einem Kind zur gleichen Zeit benutzt werden.
- Wählen Sie beim Rollerfahren ebene, saubere und trockene Oberflächen, die möglichst von anderen Verkehrsteilnehmern ferngehalten werden.
- Fahren Sie nicht in der Dämmerung oder in der Nacht. Fahren bei eingeschränkter Sichtbarkeit ist sehr gefährlich und erhöht das Unfall- und Verletzungsrisiko.
- Der Roller sollte nicht bei schlechtem Wetter (Regen, Schnee, starker Wind) benutzt werden.
- Der Roller darf nicht auf rutschigem oder unebenem Untergrund benutzt werden.
- Der Roller sollte nicht auf nassen, öligen, sandigen, schmutzigen, eisigen, rauen oder unebenen Oberflächen benutzt werden.
- Lassen Sie ihr Kind nicht in der Nähe von Treppen und Wasserbehältern fahren.
- Bremsen erfolgt durch Treten auf die Fußbremse am Hinterrad.
- Fahren Sie niemals einen steilen Hügel hinunter. Die Bremse ist nicht dazu gedacht, ein mit hoher Geschwindigkeit fahrendes Fahrzeug zu bremsen.
- Nach längerem Bremsen kann die Bremse warm werden. Lassen Sie sie ausreichend abkühlen, bevor Sie sie berühren.
- Transportieren Sie keine Gegenstände auf dem Scooter.
- Fahren Sie auf dem Roller nicht so, dass Sie sich an sich bewegendem Fahrzeugen wie Autos, Fahrrädern, Bussen, Lastwagen usw. festhalten.
- Befolgen Sie immer die örtlichen Gesetze und Vorschriften zur Verkehrssicherheit, wenn Sie mit Ihrem Roller fahren.
- Wenn Sie einen Roller auf der Straße benutzen, kann dies zu einem Unfall und in der Folge zu einer Behinderung oder zum Tod führen.
- Die regelmäßige Wartung des Rollers ist wichtig, um seine Lebensdauer zu verlängern sowie die Sicherheit des Nutzers und die Fahrqualität zu verbessern.
- Verwenden Sie den Roller nicht, wenn er beschädigt ist, falsch montiert wurde oder wenn seine Komponenten fehlen. Ersetzen Sie abgenutzte oder beschädigte Teile sofort.

- Waschen Sie die Rollen nicht unter fließendem Wasser. Überprüfen Sie regelmäßig den Zustand der Bremsen.
- Bei Bedarf sollten die Rollen gegen neue umgetauscht werden.
- Andere, als die vom Hersteller empfohlenen Änderungen an der Konstruktion des Scooters, sind verboten.
- Der Roller wurde nicht für akrobatische Zwecke hergestellt. Es dient nur zum Fahren in der Freizeit.
- Bewahren Sie den ungenutzten Roller außer Reichweite von Kindern.

Vorbereitung für die Montage

Nehmen Sie alle Teile aus der Verpackung heraus. Entfernen Sie alle Schaumstoff-/ Styroporeinlagen, die das Produkt schützen. Überprüfen Sie, ob alle Teile im Set enthalten sind.

Bestandteile des Rollers (Abb. 1)

- A – Griff zur Lenkerhöhenverstellung
- B – Lenkerhöhenverstellung
- C – Hinterrad-Fußbremse
- D – Vordere Lenkmechanik

Roller aufklappen (Abb. 2)

1. Lenkerverriegelung öffnen.
2. Knopf drücken und Lenker auf gewünschte Höhe einstellen.
3. Lenkerverriegelung schließen.
4. Hebel am Hinterrad ziehen.
5. Lenker nach oben in die Senkrechte bringen.
6. Verriegelung prüfen – fertig!

Roller zusammenklappen (Abb. 3)

1. Hebel am Hinterrad ziehen.
2. Verriegelungsknopf drücken.
3. Roller zusammenklappen.
4. Zur Aufbewahrung oder zum Transport abstellen.

Verwendung

Stellen Sie einen Fuß auf das Deck (Plattform) des Rollers. Stoßen Sie sich mit dem anderen Fuß ab und lenken Sie den Roller. Um eine effizientere Kurvenfahrt zu erzielen, lehnen Sie Ihren Körper in die Mitte der Kurve. Um den Roller abzubremsen, drücken Sie langsam auf das hintere Schutzblech oder die Handbremse (optional für City-Rollers). Üben Sie oft das Fahren im offenen Raum. Üben Sie das Fahren auf dem Roller, lernen Sie dabei, wie Sie die Bremskraft bei unterschiedlichen Geschwindigkeiten anpassen sollten, bevor Sie mit dem Fahren in der Nähe von anderen Personen oder Gegenständen beginnen.

Reinigung und Wartung

Reinigen Sie den Roller mit einem feuchten Tuch (bevor Sie das Tuch verwenden, können Sie die Verschmutzung mit einer steifen Bürste entfernen). Hinweis: Verwenden Sie keine starken Reinigungsmittel, Alkohol, Gas, Petroleum oder andere ätzende oder flüchtige Lösungsmittel. Dies kann die Oberfläche des Scooters beschädigen.

Wenn der Roller nicht benutzt wird, sollte er an einem trockenen und kühlen Ort aufbewahrt werden. Bewahren Sie den Roller nicht im Freien. Schützen Sie den Roller vor hohen Temperaturen. Nicht längere Zeit direkter Sonneneinstrahlung aussetzen. Das Produkt darf nicht in die Hände von Kindern unter 3 Jahren gelangen.



AN ALLE EINWOHNER DER EUROPÄISCHEN UNION. WICHTIGE UMWELTINFORMATIONEN ÜBER DIESER PRODUKT.

Wenn das Gerät, die Verpackung, das Benutzerhandbuch und dergleichen das Symbol eines durchgestrichenen Abfallbehälters auf Rädern tragen, bedeutet dies, dass das Gerät einer getrennten Sammlung gemäß der Richtlinie 2012/19/EU des Europäischen Parlaments und des Rates unterliegt. Das gebrauchte Gerät darf nicht mit dem Hausmüll entsorgt werden und sollte nicht als Haushaltsmüll behandelt werden. Elektroschrott in einen Container zu werfen, ist eine Bedrohung für die Umwelt. Dank der ordnungsgemäßen Entsorgung den gebrauchten elektrischen und elektronischen Geräte, schützen Sie den Umwelt und tragen dazu bei, die Nutzung natürlicher Ressourcen zu verringern, sowie helfen die Produktionskosten neuer Geräte zu senken. Eine ordnungsgemäße Entsorgung und Abwrackung trägt dazu bei, die negativen Auswirkungen von verschrotteten Produkten auf die natürliche Umwelt und die menschliche Gesundheit zu beseitigen. Um weitere Informationen zur Recyclingfähigkeit dieses Produkts zu erhalten, wenden Sie sich bitte an Ihr örtliches Stadtbüro, den Stadtreinigungsdienst oder das Geschäft, in dem Sie das Produkt gekauft haben.

RICOKIDS

Manufactured in China for:
Wyprodukowano w Chinach dla:
Hergestellt in China für:

Global Income sp. z o.o.
ul. Chwaszczyńska 135B
81-571 Gdynia
Poland

www.ricokids.pl
sklep@ricokids.pl