

nukido®

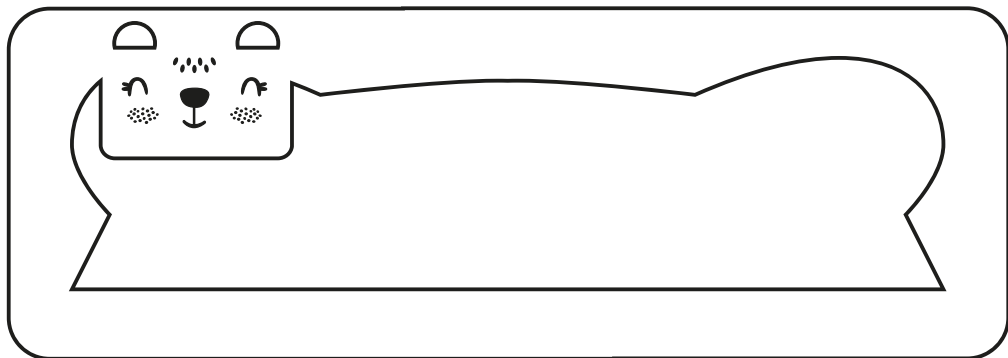

Safety Bedrail

NK-222 150 x 35 x 42 cm

- EN Safety bedrail
- PL Bariierka zabezpieczająca
- DE Bettschutzgitter
- FR Barrière de lit
- IT Sponda di protezione per il letto
- ES Protector para la cama
- CZ Bezpečnostní zábrana na postel
- HU Védőburkolat ágyhoz
- RO Barieră de protecție pat

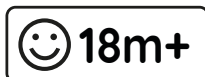

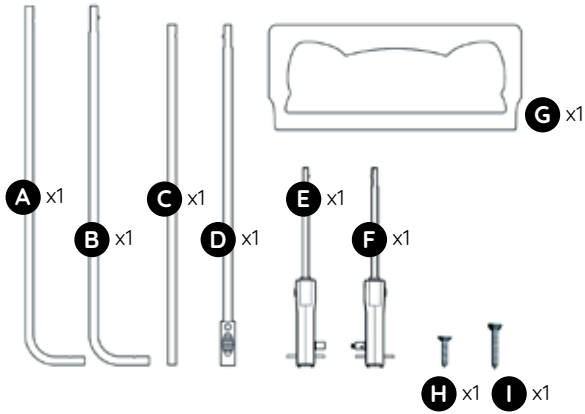

1

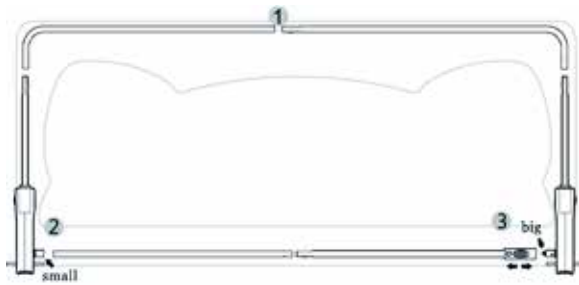

2

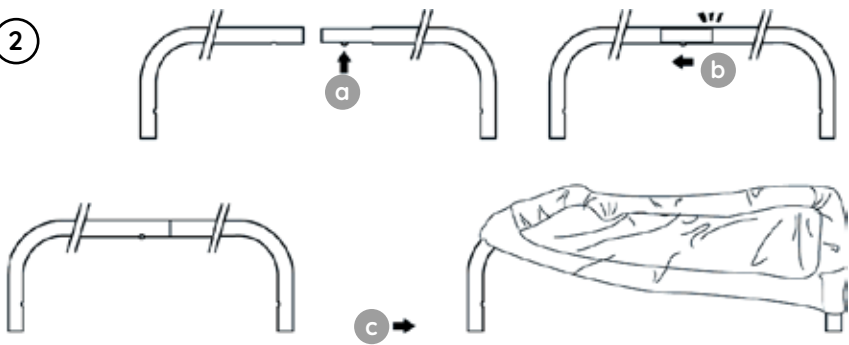



3

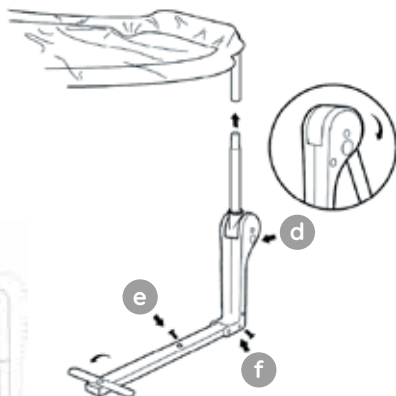

4



5

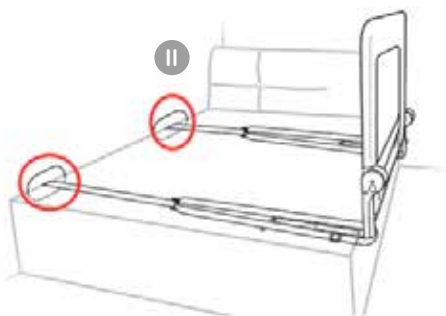

6



7

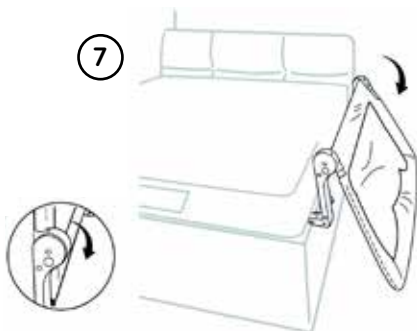

IMPORTANT: KEEP FOR FUTURE REFERENCE

Thank you for purchasing this Nukido product, designed with your child's safety in mind. To ensure a safe and trouble-free use, please read the following warnings and instructions, and store them for future reference.

Product complies with BS 7972:2001+A1:2009.



List of components

Unpack all the product components, making sure nothing is missing.



Assembly instructions

1. Stretch the net for easier installation.
2. Press the protruding button on profile B and connect profile A with profile B. The button should fit into the hole in profile B. Pull the fabric element G onto the profile from one side and slide it over the entire frame.
 - a - press the button
 - b - connect the tubes
 - c - pull the fabric in, starting from one side
3. Position base E and secure it with the longer screw I in the bend. Extend the profiles upwards. Make sure the red button is on the outside of the hinge. Repeat this step for the second base F. Place the bed cover assembled in step 1 on the profiles from the two bases E and F.
 - d - red button on the outside of the hinge
 - e - short screw (H)
 - f - longer screw (I)
4. Connect the two metal pieces C and D together. Then fit the assembled pieces C and D into bases E and F. Assemble as shown in Figure 3.
5. There are two methods of fitting the bed cover.
 - I - Lift the mattress up, then put the cover in position and screw it directly to the bed base or to the mattress retaining bar with a screw.
 - II - Use the provided securing straps. Hook the strap to the base of the cover, pull the straps through the base of the bed and place the mattress on the bed. Make sure the metal plate at the end of the straps is in a horizontal position, hooked to the bed frame. Adjust the length of the strap to the width of the bed, making sure the cover fits tightly to the mattress.
6. After assembly, place the mattress on the barrier bases.
7. Press the two red buttons on each side of the mechanism to fold the barrier down.



Warnings!

- The bedguard is not recommended for children under 18 months or over 5 years of age. It should only be used when the child can climb in and out of bed unaided.
- The bedguard is not a substitute for a cot, as it does not provide the same level of safety as a cot.
- The mattress thickness for which the bedguard is suitable ranges from 5 to 22 cm. Verify compatibility with the bedguard height.
- Fit the bedguard so that, when in the locked or fitted position, it touches the side of the mattress, minimizing the gap between the bed frame and the mattress.
- Do not use the bedguard if any component is damaged or missing. Contact the manufacturer for replacement parts.
- Follow the instructions and diagrams for correct and safe assembly and fitting of the bedguard.
- If the bedguard is designed to be fixed to the bed or mattress, do not use it unless the fixings are securely attached to both the bed and/or mattress.
- Once fitted, check that the bedguard is properly installed and secure. Periodically inspect the bedguard's condition, particularly the security of any locking mechanism and/or hinges.
- Follow the instructions for washing and replacing the mesh.
- Additional and replacement parts should be obtained only from the manufacturer.
- Do not use the bedguard on a sleeping surface more than 600 mm from the floor.
- **WARNING:** To prevent the risk of strangulation, ensure a gap of at least 250 mm (10 in) between each end of the bedguard and the corresponding end of the bed.
- Incorrect installation can pose a danger to the child. Always install the bedguard on a flat and sturdy surface.
- Do not use the bedguard on inflatable beds or in cots.
- Do not allow the child to climb on the bedguard – risk of falling.
- The product is for domestic use only under adult supervision.
- Before each use, ensure the bedguard is properly closed, securely fastened, and the mattress is not displaced.
- The distance between the top of the bed frame and the mattress must not be less than 160 mm. If less, adjust the mattress thickness.
- Do not place objects such as chairs or bins near the bed's exit point to prevent the risk of falling.



Cleaning and maintenance

Wipe all components with a dry cloth. The product is not suitable for cleaning with water or other cleaning agents.

WAŻNE: ZACHOWAJ NA PRZYSZŁOŚĆ

Dziękujemy za zakup produktu Nukido, który został zaprojektowany z myślą o bezpieczeństwie Twojego dziecka. W celu zapewnienia bezpieczeństwa i bezproblemowego użytku należy zapoznać się z poniższymi ostrzeżeniami i instrukcją użytkowania, oraz zachować je do wglądu w przyszłości.

Produkt zgodny z normą BS 7972:2001+A1:2009.



Lista elementów

Wypakuj wszystkie elementy produktu. Upewnij się, że niczego nie brakuje.



Instrukcja montażu

- Rozciągnij siatkę w celu łatwiejszej instalacji.
- Naciśnij wystający przycisk na profilu B i połącz profil A z B. Przycisk powinien wpasować się w otwór w profilu B. Wciągnij element materiałowy G na profil od jednego boku i wsuń na cały stelarz.
 - naciśnij przycisk
 - połącz rurki
 - wsuń materiał zaczynając od jednej strony
- Ustaw bazę E i zabezpiecz dłuższą śrubą I w zagięciu. Rozłóż profile w górę. Upewnij się, że czerwony przycisk jest na zewnątrz zawiasu. Powtórz krok dla drugiej podstawy F. Na profile od dwóch podstaw E i F nałóż osłonę łóżka zmontowaną w kroku 1.
 - czerwony przycisk na zewnątrz zawiasu
 - krótka śruba (H)
 - dłuższa śruba (I)
- Połącz dwa metalowe elementy C i D ze sobą. Następnie zamontuj złożone ze sobą elementy C i D w obie podstawy E i F. Złóż zgodnie z rysunkiem 3.
- Istnieją dwie metody montażu osłony na łóżko.
 - Unieś materac w górę, następnie ustaw w odpowiednim miejscu osłonę i przykręć ją za pomocą śruby bezpośrednio do podstawy łóżka lub do listwy przytrzymującej materac.
 - Użyj doreczonych pasów zabezpieczających. Zaczep pas o podstawę osłonki, przeciągnij pasy przez podstawę łóżka i połóż materac na łóżko. Upewnij się, że metalowa płytką na końcu pasków jest w pozycji poziomej, zahaczona o ramę łóżka. Dostosuj długość paska do szerokości łóżka, upewnij się że osłona ściśle przylega do materaca.
- Po montażu połóż materac na podstawach barierki.
- Naciśnij dwa czerwone przyciski po dwóch stronach mechanizmu, aby złożyć barierkę w dół.



Ostrzeżenia!

- Barierka łóżkowa nie jest zalecana dla dzieci poniżej 18 miesięcy ani dla dzieci powyżej 5 lat. Powinna być używana tylko wtedy, gdy dziecko potrafi samodzielnie wchodzić i wychodzić z łóżka.
- Barierka łóżkowa nie zastępuje łóżeczka dziecięcego, ponieważ nie zapewnia tego samego poziomu bezpieczeństwa co łóżeczko.
- Grubość materaca, dla której barierka jest odpowiednia, wynosi 5-22 cm. Sprawdź zgodność wysokości barierki z materacem.
- Zamontuj barierkę tak, aby w pozycji zablokowanej lub zamocowanej przylegała do boku materaca, minimalizując przerwę między ramą łóżka a materacem.
- Nie używaj barierki, jeśli jakikolwiek komponent jest uszkodzony lub brakuje go. Skontaktuj się z producentem w celu uzyskania części zamiennych.
- Postępuj zgodnie z instrukcjami i schematami montażu, aby zapewnić prawidłowe i bezpieczne zamocowanie barierki.
- Jeśli barierka jest zaprojektowana do mocowania do łóżka lub materaca, nie używaj jej, jeśli mocowania nie są prawidłowo zamocowane do łóżka i/lub materaca.
- Po zamontowaniu barierki sprawdź, czy jest prawidłowo zamocowana i bezpieczna. Regularnie kontroluj stan barierki, zwracając szczególną uwagę na mechanizm blokujący i/lub zawiasy.
- Postępuj zgodnie z instrukcjami prania i wymiany siatki.
- Dodatkowe i zamienne części należy pozyskiwać wyłącznie od producenta.
- Nie używaj barierki na powierzchni spania znajdującej się powyżej 600 mm od podłogi.
- **OSTRZEŻENIE:** Aby zapobiec ryzyku uduszenia, zapewnij odstęp co najmniej 250 mm (10 cali) między każdym końcem barierki a odpowiadającym mu końcem łóżka.
- Nieprawidłowa instalacja może stwarzać niebezpieczeństwo dla dziecka. Zawsze instaluj barierkę na równej i wytrzymałej powierzchni.
- Nie używaj barierki na łóżkach dmuchanych ani w łóżeczkach dziecięcych.
- Nie pozwalaj dziecku wspinać się na barierkę – istnieje ryzyko upadku.
- Produkt przeznaczony wyłącznie do użytku domowego pod nadzorem osoby dorosłej.
- Przed każdym użyciem sprawdzaj, czy barierka jest prawidłowo zamknięta, dobrze dokręcona i czy materac nie jest przesunięty.
- Odległość między górną częścią ramy łóżka a materacem nie może być mniejsza niż 160 mm. Jeśli jest mniejsza, dostosuj grubość materaca.
- Nie umieszczaj przedmiotów, takich jak krzesła czy pojemniki, w pobliżu miejsca zejścia z łóżka, aby zapobiec ryzyku upadku.



Czyszczenie i konserwacja

Wszystkie elementy przecieraj suchą ściereczką. Produkt nie nadaje się do czyszczenia za pomocą wody lub innych środków czyszczących.

WICHTIG: FÜR ZUKÜNFTIGE REFERENZ AUFBEWAHREN

Vielen Dank für Ihren Kauf des Produkts von Nukido, der mit dem Gedanken an Sicherheit Ihres Kindes hergestellt wurde. Lesen Sie folgenden Warnungen und Anweisungen in dieser Anleitung, um die Sicherheit und problemlose Verwendung des Produkts zu gewährleisten und bewahren Sie sie zum späteren Nachschlagen auf.

Das Produkt entspricht der BS 7972:2001+A1:2009.



Teileübersicht

Nehmen Sie alle Teile aus dem Karton aus und prüfen Sie, ob alle Teile vorhanden sind.



Aufbau

- Für einen unkomplizierten Aufbau, ziehen Sie das Tuch eng.
- Drücken Sie den Knopf am Rahmen B und verbinden Sie das Rohr A mit dem Rohr B. Ziehen Sie das Bezug G von einer Seite auf den Rahmen, und ziehen Sie es über das ganze Gestell.
 - Drücken Sie den Knopf.
 - Verbinden Sie das Rohr A mit dem Rohr B.
 - Für einen unkomplizierten Aufbau, ziehen Sie das Tuch eng.
- Stellen Sie den Rahmen E und sichern Sie sie mit der längeren Schraube in dem Scharnier. Ziehen Sie das Rohr nach oben. Stellen Sie sicher, dass sich der rote Knopf an der Außenseite des Scharniers befindet. Wiederholen Sie den Schritt für den zweiten Rahmen F. Befestigen Sie den Teil, die in dem Schritt 1 montiert wurde, an die Rohre der Rahmen E i F.
 - roter Knopf
 - Schraube (H)
 - längere Schraube (I)
- Verbinden Sie die zwei Metallteile C und D. Danach verbinden Sie die Teile C und D mit dem Rahmen E und F, wie in Abbildung 4 gezeigt.
- Befestigen Sie das Bettschutzgitter an das Bett mit den kurzen Schrauben.
 - Heben Sie die Matratze und stellen Sie das Bettschutzgitter an die Bettkante. Schrauben Sie das Bettschutzgitter mit den kurzen Schrauben an die Bettbasis oder an die Matratzenhalterung.
 - erwenden Sie die mitgelieferten Sicherheitsgurte. Befestigen Sie die Gürtel an das Bettschutzgitter, ziehen Sie die Gürtel durch die Bettbasis und legen Sie die Matratze auf das Bett. Stellen Sie sicher, dass sich die Metallplatte am Ende der Gurte in horizontaler Position befindet. Passen Sie die Länge der Gürtel an die Breite des Bettes an. Stellen Sie sicher, dass der Bezug fest an die Matratze anlehnt.
- Danach legen Sie die Matratze auf die Basis des Bettschutzgitters.
- Drücken Sie die beiden roten Knöpfe an den beiden Seiten des Bettgitters, um das Bettgitter herunterzuklappen.



Warnung!

- Die Barriere ist nicht für Kinder unter 18 Monaten oder über 5 Jahren geeignet. Sie sollte nur verwendet werden, wenn das Kind selbstständig ins Bett ein- und aussteigen kann.
- Die Barriere ersetzt kein Kinderbett, da sie nicht den gleichen Sicherheitsstandard wie ein Kinderbett bietet.
- Die Matratzendicke, für die die Barriere geeignet ist, liegt im Bereich von 5 bis 22 cm. Überprüfen Sie die Kompatibilität mit der Höhe der Barriere.
- Befestigen Sie die Barriere so, dass sie in der verriegelten oder befestigten Position die Seite der Matratze berührt und den Abstand zwischen dem Bettrahmen und der Matratze minimiert.
- Verwenden Sie die Barriere nicht, wenn ein Bestandteil beschädigt oder fehlend ist. Kontaktieren Sie den Hersteller für Ersatzteile.
- Befolgen Sie die Anweisungen und Diagramme für die korrekte und sichere Montage und Befestigung der Barriere.
- Wenn die Barriere an das Bett oder die Matratze befestigt werden soll, verwenden Sie sie nicht, es sei denn, die Befestigungen sind sicher an sowohl dem Bett als auch der Matratze angebracht.
- Überprüfen Sie nach der Montage, ob die Barriere ordnungsgemäß installiert und sicher ist. Überprüfen Sie regelmäßig den Zustand der Barriere, insbesondere die Sicherheit des Verriegelungsmechanismus und/oder der Scharniere.
- Befolgen Sie die Anweisungen zum Waschen und Austauschen des Netzes.
- Zusatz- und Ersatzteile sollten nur vom Hersteller bezogen werden.
- Verwenden Sie die Barriere nicht auf einer Schlafoberfläche, die mehr als 600 mm vom Boden entfernt ist.
- **WARNUNG:** Um das Risiko der Erstickung zu vermeiden, stellen Sie sicher, dass zwischen jedem Ende der Barriere und dem entsprechenden Ende des Bettes ein Abstand von mindestens 250 mm (10 Zoll) besteht.
- Eine falsche Installation kann eine Gefahr für das Kind darstellen. Installieren Sie die Barriere immer auf einer flachen und stabilen Oberfläche.
- Verwenden Sie die Barriere nicht auf Luftbetten oder in Kinderbetten.
- Lassen Sie das Kind nicht auf der Barriere klettern – Sturzgefahr.
- Das Produkt ist nur für den häuslichen Gebrauch unter Aufsicht eines Erwachsenen bestimmt.
- Überprüfen Sie vor jeder Benutzung, ob die Barriere richtig geschlossen, sicher befestigt und die Matratze nicht verschoben ist.
- Der Abstand zwischen der Oberkante des Bettrahmens und der Matratze darf nicht weniger als 160 mm betragen. Wenn er kleiner ist, passen Sie die Matratzenhöhe an.
- Stellen Sie keine Gegenstände wie Stühle oder Behälter in der Nähe des Bett-Ausgangsbereichs auf, um das Risiko eines Sturzes zu vermeiden.



Reinigung und Pflege

Reinigen Sie das Bezug mit einem feuchten Tuch. Wischen Sie die anderen Teile mit einem trockenen Tuch ab. Verwenden Sie keinen groben Schwamm, Chemikalien und Lösungsmittel.

IMPORTANT : À CONSERVER POUR RÉFÉRENCE FUTURE

Merci pour votre achat. Ce produit Nukido a été créé pour assurer la sécurité à votre enfant. Il convient de lire et de respecter scrupuleusement les avertissements et les conseils d'utilisation se trouvant plus bas afin de garantir une utilisation sûre et correcte. De plus, nous vous recommandons de les conserver pour une consultation ultérieure.

Produit conforme à la norme BS 7972:2001+A1:2009.



Éléments

Vérifiez que rien ne manque lors du déballage du produit.



Notice

- Étirez le filet de la barrière pour faciliter le montage.
- Appuyez sur le bouton de l'élément B et joignez-le avec l'élément A. Le bouton doit rentrer dans l'orifice destiné à cet effet dans l'élément B. Faites passer le filet G par un côté puis insérez-le sur toute la structure.
 - appuyer sur le bouton
 - joindre les tubes
 - insérer le filet par un côté
- Installez la base E et fixez-la à l'aide de la plus grande vis I. Déployer les éléments. Vérifiez que le bouton rouge soit bien à l'extérieur de la charnière. Faites la même chose pour la base F. Fixez la barrière de lit, montée à la première étape, sur les éléments des deux bases E et F.
 - bouton rouge à l'extérieur de la charnière
 - petite vis (H)
 - grande vis (I)
- Assemblez les deux éléments en métal C i D entre eux. Ensuite, fixez ces deux éléments joints C et D dans les deux bases E et F selon le schéma 3.
- La barrière de lit peut être installée de deux façons.
 - Soulevez le matelas, mettez la barrière en place et visez-la directement sur le sommier ou sur les lattes.
 - Utilisez les sangles d'attache fournies. Fixez les sangles aux bases de la barrière, tirez-les à travers le sommier et posez le matelas dessus. Faites attention que les disques en métal se trouvant au bout des sangles soient bien à l'horizontal et bloqués par le rebord du lit. Adaptez la longueur des sangles en fonction de la largeur du lit de façon à que la barrière soit parfaitement collée au matelas.
- Après avoir installé la barrière posez-y le matelas.
- Appuyez sur les deux boutons rouges des deux côtés du mécanisme pour abaisser la barrière.



Avertissement!

- La barrière de lit n'est pas recommandée pour les enfants de moins de 18 mois ou de plus de 5 ans. Elle ne doit être utilisée que lorsque l'enfant peut monter et descendre du lit sans aide.
- La barrière de lit ne remplace pas un lit de bébé, car elle ne garantit pas le même niveau de sécurité qu'un lit de bébé.
- L'épaisseur du matelas pour laquelle la barrière est adaptée est comprise entre 5 et 22 cm. Vérifiez la compatibilité avec la hauteur de la barrière.
- Installez la barrière de manière à ce que, lorsqu'elle est verrouillée ou installée, elle touche le côté du matelas, minimisant ainsi l'écart entre le cadre du lit et le matelas.
- N'utilisez pas la barrière si un composant est endommagé ou manquant. Contactez le fabricant pour les pièces de rechange.
- Suivez les instructions et les diagrammes pour un montage et un ajustement corrects et sûrs de la barrière de lit.
- Si la barrière de lit est conçue pour être fixée au lit ou au matelas, ne l'utilisez pas à moins que les fixations ne soient solidement attachées au lit et/ou au matelas.
- Une fois installée, vérifiez que la barrière est correctement installée et sécurisée. Inspectez régulièrement l'état de la barrière, en particulier la sécurité du mécanisme de verrouillage et/ou des charnières.
- Suivez les instructions pour le lavage et le remplacement du filet.
- Les pièces supplémentaires et de remplacement doivent être obtenues uniquement auprès du fabricant.
- N'utilisez pas la barrière sur une surface de sommeil située à plus de 600 mm du sol.
- **AVERTISSEMENT** : Pour éviter le risque de strangulation, assurez-vous qu'il y a un écart d'au moins 250 mm (10 pouces) entre chaque extrémité de la barrière et l'extrémité correspondante du lit.
- Une installation incorrecte peut présenter un danger pour l'enfant. Installez toujours la barrière sur une surface plate et stable.
- Ne pas utiliser la barrière sur des lits gonflables ou dans des lits pour bébés.
- Ne laissez pas l'enfant grimper sur la barrière – risque de chute.
- Le produit est destiné uniquement à un usage domestique sous la surveillance d'un adulte.
- Avant chaque utilisation, assurez-vous que la barrière est correctement fermée, bien fixée et que le matelas n'est pas déplacé.
- La distance entre le dessus du cadre du lit et le matelas ne doit pas être inférieure à 160 mm. Si elle est plus petite, ajustez l'épaisseur du matelas.
- Ne placez pas d'objets tels que des chaises ou des bacs près du point de sortie du lit afin d'éviter tout risque de chute.



Conseils d'entretien

Tous les éléments doivent être nettoyés avec un chiffon sec. N'utilisez pas d'eau ou de détergents.

IMPORTANTE: CONSERVARE PER FUTURE RIFERIMENTI

Grazie per aver acquistato un prodotto Nukido, progettato pensando alla sicurezza del tuo bambino. Per garantire la sicurezza e un utilizzo agevole, leggere le seguenti avvertenze e istruzioni per l'uso e conservarle per riferimento futuro.

Prodotto conforme alla norma BS 7972:2001+A1:2009.



Elenco degli elementi

Disimballare tutti gli elementi del prodotto, assicurandosi che non manchi nulla.



Istruzioni di montaggio

1. Per un'installazione più semplice, stendi la rete.
2. Premere il pulsante sporgente sul profilo B e collegare il profilo A al B. Il pulsante deve inserirsi nel foro del profilo B. Tirare l'elemento in tessuto G sul profilo da un lato e farlo scorrere sull'intera intelaiatura.
 - a - premere il pulsante
 - b - collegare i tubicini
 - c - inserire il tessuto partendo da un lato
3. Posizionare la base E e fissarla con la vite lunga I nella piega. Piegare i profili verso l'alto. Assicurarsi che il pulsante rosso si trovi all'esterno della cerniera. Ripetere il passaggio per la seconda base F. Posizionare la sponda montata nel passaggio 1 sui profili delle due basi E ed F.
 - d - pulsante rosso esterno alla cerniera
 - e - vite corta (H)
 - f - vite lunga (I)
4. Unire i due elementi in metallo C e D. Quindi montare gli elementi C e D uniti in entrambe le basi E ed F. Assemblare come mostrato in figura 3.
5. Esistono due metodi per fissare la sponda al letto.
 - I - Sollevare il materasso, quindi posizionare la sponda nel punto opportuno e avvitare con una vite direttamente alla base del letto o a una doga della rete.
 - II - Utilizzare le cinghie di fissaggio in dotazione. Agganciare le cinghie alla base della sponda, infilare le cinghie attraverso la base del letto e adagiare il materasso sul letto. Assicurarsi che la piastra metallica all'estremità delle cinghie sia in posizione orizzontale, agganciata al giroletto. Regolare la lunghezza della cinghia in base alla larghezza del letto, assicurarsi che la sponda sia ben aderente al materasso.
6. Dopo il montaggio, adagiare il materasso sulle basi della sponda.
7. Premi i due pulsanti rossi su entrambi i lati del meccanismo per abbassare la barriera.



Avvertenze!

- La barriera del letto non è raccomandata per bambini al di sotto dei 18 mesi o al di sopra dei 5 anni di età. Deve essere utilizzata solo quando il bambino è in grado di salire e scendere dal letto autonomamente.
- La barriera del letto non sostituisce una culla, poiché non offre lo stesso livello di sicurezza di una culla.
- Lo spessore del materasso per il quale la barriera è adatta varia da 5 a 22 cm. Verifica la compatibilità con l'altezza della barriera.
- Installa la barriera in modo che, quando è bloccata o fissata, tocchi il lato del materasso, riducendo al minimo il divario tra la struttura del letto e il materasso.
- Non utilizzare la barriera se qualche componente è danneggiato o mancante. Contatta il produttore per pezzi di ricambio.
- Segui le istruzioni e i diagrammi per un corretto e sicuro assemblaggio e fissaggio della barriera.
- Se la barriera è progettata per essere fissata al letto o al materasso, non utilizzarla a meno che le fissazioni non siano saldamente attaccate sia al letto che al materasso.
- Una volta montata, verifica che la barriera sia installata correttamente e sicura. Controlla periodicamente lo stato della barriera, in particolare la sicurezza di qualsiasi meccanismo di bloccaggio e/o cerniere.
- Segui le istruzioni per il lavaggio e la sostituzione della rete.
- Le parti aggiuntive e di ricambio devono essere ottenute solo dal produttore.
- Non utilizzare la barriera su una superficie da letto che sia più alta di 600 mm dal pavimento.
- **AVVISO:** Per prevenire il rischio di strangolamento, assicurarsi che ci sia uno spazio di almeno 250 mm (10 pollici) tra ciascuna estremità della barriera e la corrispondente estremità del letto.
- Una installazione errata può rappresentare un pericolo per il bambino. Installa sempre la barriera su una superficie piatta e stabile.
- Non utilizzare la barriera su letti gonfiabili o in culle.
- Non consentire al bambino di arrampicarsi sulla barriera - rischio di caduta.
- Il prodotto è destinato esclusivamente a un uso domestico sotto la supervisione di un adulto.
- Prima di ogni utilizzo, assicurati che la barriera sia correttamente chiusa, ben fissata e che il materasso non sia spostato.
- La distanza tra la parte superiore della struttura del letto e il materasso non deve essere inferiore a 160 mm. Se inferiore, regola lo spessore del materasso.
- Non posizionare oggetti come sedie o contenitori vicino al punto di uscita dal letto per evitare il rischio di caduta.



Pulizia e manutenzione

Pulire tutte gli elementi con un panno asciutto. Il prodotto non è adatto per la pulizia con acqua o altri detersivi.

IMPORTANTE: CONSERVAR PARA REFERENCIA FUTURA

Gracias por comprar un producto Nukido que ha sido diseñado pensando en la seguridad de su hijo. Para su seguridad y uso sin problemas, lea las siguientes advertencias e instrucciones de uso y consérvelas para futuras consultas.

El producto cumple con las normas BS 7972:2001+A1:2009.



Lista de elementos

Desempaque todos los elementos del producto. Asegúrese de que no falte nada.



Instrucciones de montaje

1. Estire la malla para facilitar la instalación.
2. Presione el botón sobresaliente en el perfil B y conecte el perfil A con B. El botón debe encajar en el agujero del perfil B. Pase el material G sobre el perfil desde un lado y deslícelo sobre todo el armazón.
 - a - presione el botón
 - b - conecte los tubos
 - c - deslice el material comenzando desde un lado
3. Coloque la base E y asegúrela con el tornillo largo I en la curvatura. Extienda los perfiles hacia arriba. Asegúrese de que el botón rojo quede en el exterior de la bisagra. Repita el paso para la segunda base F. En los perfiles de las dos bases E y F, coloque la protección de la cama ensamblada en el paso 1.
 - d - botón rojo en el exterior de la bisagra
 - e - tornillo corto (H)
 - f - tornillo largo (I)
4. Conecte los dos elementos metálicos C y D entre sí. Luego, monte los elementos C y D ensamblados en ambas bases E y F. Dóblelos según el dibujo 3.
5. Existen dos métodos para montar la protección para la cama:
 - I - Levante el colchón hacia arriba, luego coloque la protección en el lugar adecuado y atórnillela directamente a la base de la cama o a la tira que sujeta el colchón.
 - II - Use las correas de seguridad proporcionadas. Enganche la correa a la base de la protección, pase las correas por la base de la cama y coloque el colchón en la cama. Asegúrese de que la placa metálica en el extremo de las correas esté en posición horizontal, enganchada al marco de la cama. Ajuste la longitud de la correa según el ancho de la cama, asegurándose de que la protección quede bien ajustada al colchón.
6. Después de la instalación, coloque el colchón sobre las bases de la barrera.
7. Presione los dos botones rojos a ambos lados del mecanismo para plegar la barrera hacia abajo.



Advertencias

- La barrera para la cama no se recomienda para niños menores de 18 meses o mayores de 5 años. Solo debe usarse cuando el niño pueda subir y bajar de la cama sin ayuda.
- La barrera para la cama no sustituye una cuna, ya que no proporciona el mismo nivel de seguridad que una cuna.
- El grosor del colchón para el que la barrera es adecuada varía entre 5 y 22 cm. Verifique la compatibilidad con la altura de la barrera.
- Coloque la barrera de manera que, cuando esté bloqueada o instalada, toque el lado del colchón, minimizando el espacio entre el marco de la cama y el colchón.
- No use la barrera si algún componente está dañado o falta. Contacte con el fabricante para obtener piezas de repuesto.
- Siga las instrucciones y los diagramas para un ensamblaje y montaje correcto y seguro de la barrera.
- Si la barrera está diseñada para fijarse a la cama o al colchón, no la use a menos que las fijaciones estén firmemente sujetas tanto a la cama como al colchón.
- Una vez montada, verifique que la barrera esté correctamente instalada y segura. Inspeccione periódicamente el estado de la barrera, en particular la seguridad de cualquier mecanismo de bloqueo y/o bisagras.
- Siga las instrucciones para el lavado y reemplazo de la malla.
- Las piezas adicionales y de repuesto deben obtenerse únicamente del fabricante.
- No use la barrera en una superficie de cama a más de 600 mm del suelo.
- ADVERTENCIA: Para evitar el riesgo de estrangulamiento, asegúrese de que haya un espacio de al menos 250 mm (10 pulgadas) entre cada extremo de la barrera y el extremo correspondiente de la cama.
- Una instalación incorrecta puede representar un peligro para el niño. Siempre instale la barrera sobre una superficie plana y estable.
- No use la barrera en camas inflables ni en cunas.
- No permita que el niño suba a la barrera – riesgo de caída.
- El producto es solo para uso doméstico bajo la supervisión de un adulto.
- Antes de cada uso, asegúrese de que la barrera esté correctamente cerrada, bien sujeta y que el colchón no esté desplazado.
- La distancia entre la parte superior del marco de la cama y el colchón no debe ser inferior a 160 mm. Si es menor, ajuste el grosor del colchón.
- No coloque objetos como sillas o contenedores cerca del punto de salida de la cama para evitar el riesgo de caída.



Limpieza y mantenimiento

Limpie todos los elementos con un paño seco. El producto no es apto para ser limpiado con agua ni otros productos de limpieza.

DŮLEŽITÉ: USCHOVAT PRO BUDOUCÍ REFERENCE

Děkujeme za nákup produktu značky Nukido, který byl navržen s ohledem na bezpečnost vašeho dítěte. Pro zajištění bezpečnosti a bezproblémového používání si prosím přečtete následující pokyny a návod k použití, který si raději uschovejte pro další případné použití.

Uvedený výrobek odpovídá normě BS 7972:2001+A1:2009.



Balení obsahuje

Nevybalujte všechny části produktu, dokud vše předem nezkontrolujete.



Montážní návod

1. Vybalte celé balení výrobku a ujistěte se, že nic nechybí.
2. Stiskněte vyčnívající tlačítko na profilu B a spojte profil A s profilem B. Tlačítko by mělo zapadnout do otvoru v profilu B. Natáhněte materiálový prvek G z jedné strany na profil a nasuňte jej přes celý rám.
 - a - stiskněte tlačítko
 - b - připojte trubky
 - c - natáhněte materiál, tak že začnete z jedné strany
3. Umístěte podstavcovou část E a zajistěte ji delším šroubem I v záhybu. Rozložte profily směrem nahoru. Ujistěte se, že červené tlačítko je na vnější straně pantu. Opakujte krok i pro druhou podstavcovou část F. Naložte zábranu sestavenou v kroku 1 na profily ze dvou podstavců E a F.
 - d - červené tlačítko na vnitřní straně závěsu
4.
 - e - krátký šroub (H)
 - f - delší šroub (I)
5. Spojte dva kovové kusy C a D dohromady. Poté sestavte prvky C a D dohromady v obou podstavcích E a F. Sestavte podle obrázku 3.
6. Existují dva způsoby na připevnění zábrany k posteli.
 - I - Nadzvedněte matraci, poté umístěte zábranu na správné místo a přišroubujte ji šroubem přímo k základně postele nebo k držáku matrace.
 - II - Použijte dodané bezpečnostní pásy. Zahákněte pásy na podstavcovou část příkrývky, provlékněte popruhy podstavcové části postele a položte matraci na postel. Ujistěte se, že kovová deska na konci pásů je vodorovná a zaháknutá přes rám postele. Délku pásu přizpůsobte šířce postele, ujistěte se, že zábrana těsně přiléhá k matraci.
7. Po sestavení položte matraci na základnu zábrany.
8. Stisknutím dvou červených tlačítek na obou stranách mechanismu zábranu složíte.



Upozornění!

- Zábрана na postel není doporučena pro děti mladší než 18 měsíců nebo starší než 5 let. Měla by být používána pouze tehdy, když dítě dokáže samostatně vylézt a vylézt z postele.
- Zábрана na postel nenahrazuje dětskou postýlku, protože neposkytuje stejnou úroveň bezpečnosti jako dětská postýlka.
- Tloušťka matrace, pro kterou je zábрана vhodná, je v rozmezí 5-22 cm. Ověřte kompatibilitu s výškou zábrany.
- Nainstalujte zábранu tak, aby při zablokování nebo umístění na matraci přiléhala k boční straně matrace, minimalizující mezeru mezi rámem postele a matrací.
- Nepoužívejte zábранu, pokud je nějaká součást poškozená nebo chybí. Kontaktujte výrobce pro náhradní díly.
- Postupujte podle pokynů a diagramů pro správnou a bezpečnou montáž a umístění zábrany.
- Pokud je zábрана navržena k upevnění na postel nebo matraci, nepoužívejte ji, pokud upevnění nejsou bezpečně připojena k posteli a/nebo matraci.
- Po instalaci zkontrolujte, zda je zábрана správně namontována a bezpečná. Pravidelně kontrolujte stav zábrany, zejména bezpečnost jakéhokoli zámkového mechanismu a/nebo pantů.
- Postupujte podle pokynů pro praní a výměnu sítě.
- Další a náhradní díly by měly být získány pouze od výrobce.
- Nepoužívejte zábранu na spací ploše, která je více než 600 mm od podlahy.
- VAROVÁNÍ: Aby se předešlo riziku udušení, zajistěte, že mezi každým koncem zábrany a odpovídajícím koncem postele bude mezera alespoň 250 mm (10 palců).
- Nesprávná instalace může představovat nebezpečí pro dítě. Zábранu vždy instalujte na rovnou a stabilní plochu.
- Nepoužívejte zábранu na nafukovacích postelích ani v dětských postýlkách.
- Nedovolte dítěti lézt po zábraně – riziko pádu.
- Produkt je určen pouze pro domácí použití pod dohledem dospělé osoby.
- Před každým použitím zkontrolujte, zda je zábрана správně uzavřena, pevně připevněna a matrace není posunutá.
- Vzdálenost mezi horní částí rámu postele a matrací nesmí být menší než 160 mm. Pokud je menší, upravte tloušťku matrace.
- Nedávejte předměty, jako jsou židle nebo kontejnery, blízko místa výstupu z postele, aby se předešlo riziku pádu.



Čištění a údržba

Všechny části otřete suchým hadříkem. Výrobek není vhodný na čištění vodou nebo jinými čisticími prostředky.

FONTOS: TARTSA MEG JÖVŐBELI HIVATKOZÁSKÉNT

Köszönjük, hogy olyan Nukido terméket vásárolt, amelyet gyermeke biztonságának szem előtt tartásával terveztek. A biztonságos és a problémamentes használat érdekében kérjük, olvassa el a következő figyelmeztetéseket és használati utasítást, és őrizze meg őket későbbi használatra.

A termék megfelel az BS 7972:2001+A1:2009 szabványnak.



Elemek listája

Csomagolja ki a termék összes alkatrészét, ügyelve arra, hogy semmi se hiányzik-e.



Telepítési útmutató

- Húzza ki a hálót a könnyebb felszerelés érdekében.
- Nyomja meg a kiálló gombot a B profilon és kapcsolja össze az A profilt a B-vel. A gombnak illeszkednie kell a B profilon lévő furatba. Húzza rá a G anyagelemet az egyik oldalról a profilra és csúsztassa rá a teljes keretre.
 - nyomja meg a gombot
 - csatlakoztassa a csöveket
 - helyezze fel az anyagot az egyik oldalról kezdve
- Állítsa be az E alapot, és rögzítse a hosszabb I csavarral a hajlatban. Hajtsa fel a profilokat. Győződjön meg arról, hogy a piros gomb a zsanér külső oldalán van. Ismétlje meg a lépést a második F alapnál. Helyezze az 1. lépésben összeállított védőburkolatot a két E és F alap profiljára.
 - a piros gomb a zsanéron kívül
 - rövid csavar (H)
 - hosszabb csavar (I)
- Csatlakoztassa egymáshoz a két C és D fémdarabot. Ezután szerelje be a C és D elemeket mindkét E és F alapba. Szerelje össze a 3. képen látható módon.
- A védőburkolat rögzítésének két módja van.
 - Emelje fel a matracot, majd helyezze a védőburkolatot a megfelelő helyre, és csavarral csavarja rá közvetlenül az ágy aljához vagy a matractartó rúdjára.
 - Használja a mellékelt biztonsági öveket. Akassza a pántot a védőburkolat aljára, fűzze át a pántokat az ágy alján, és fektesse le a matracot az ágyra. Ügyeljen arra, hogy a szalagok végén lévő fémlemez vízszintes legyen, az ágykeretre akasztva. A pánt hosszát igazítsa az ágy szélességéhez, ügyeljen arra, hogy a védőburkolat szorosan illeszkedjen a matrachoz.
- Összeszerelés után helyezze a matracot a védőburkolat aljára.
- Nyomja meg a két piros gombot a mechanizmus mindkét oldalán az oldalsó védőburkolat lehajtásához.



Figyelmeztetések!

- A fekvőbetét nem ajánlott 18 hónapnál fiatalabb, illetve 5 évnél idősebb gyermekek számára. Csak akkor használja, ha a gyermek képes önállóan fel- és lejutni az ágyról.
- A fekvőbetét nem helyettesíti a kiságyat, mivel nem biztosít ugyanazt a biztonsági szintet, mint egy kiságy.
- A fekvőbetéthez megfelelő matrac vastagsága 5-22 cm között van. Ellenőrizze a fekvőbetét magasságával való kompatibilitást.
- A fekvőbetétet úgy helyezze el, hogy a záró vagy felszerelt helyzetben érintkezzen a matrac oldalával, minimalizálva az ágykeret és a matrac közötti rést.
- Ne használja a fekvőbetétet, ha valamelyik alkatrész sérült vagy hiányzik. Vegye fel a kapcsolatot a gyártóval a pótalkatrészekért.
- Kövesse az összeszerelési és illesztési utasításokat és diagrammokat a fekvőbetét helyes és biztonságos felszereléséhez.
- Ha a fekvőbetétet az ágyhoz vagy matrakra kell rögzíteni, ne használja, ha a rögzítések nem vannak biztonságosan rögzítve az ágyhoz és/vagy matrchoz.
- Rendszeresen ellenőrizze a fekvőbetét állapotát, különösen a zárrendszer és/vagy a zsanérok biztonságát.
- Kövesse a háló mosási és cserélési utasításait.
- A pótalkatrészeket és cserealkatrészeket csak a gyártótól kell beszerezni.
- Ne használja a fekvőbetétet olyan alvófelületen, amely 600 mm-nél magasabban van a padlótól.
- FIGYELEM: A fulladás kockázatának elkerülése érdekében ügyeljen arra, hogy a fekvőbetét végénél és az ágy végénél legalább 250 mm (10 hüvelyk) rés legyen.
- A nem megfelelő telepítés veszélyt jelenthet a gyermek számára. Mindig telepítse a fekvőbetétet sík és stabil felületre.
- Ne használja a fekvőbetétet felfújható ágyon vagy kiságyban.
- Ne engedje, hogy a gyermek a fekvőbetéten mászkáljon – esésveszély.
- A termék kizárólag háztartási használatra alkalmas, felnőtt felügyelete mellett.
- Minden használat előtt győződjön meg róla, hogy a fekvőbetét megfelelően van zárva, biztonságosan rögzítve, és hogy a matrac nincs elmozdulva.
- Az ágykeret teteje és a matrac közötti távolság nem lehet kevesebb, mint 160 mm. Ha kisebb, állítsa be a matrac vastagságát.
- Ne helyezzen olyan tárgyakat, mint székek vagy edények az ágy kijáratához közeli helyekre, hogy elkerülje a leesés veszélyét.



Tisztítás és karbantartás

Törölje le az összes alkatrészt száraz ruhával. A termék vízzel vagy más tisztítószerrel való tisztításra nem alkalmas.

IMPORTANT: PĂSTRAȚI PENTRU REFERINȚE VIITOARE

Vă mulțumim pentru achiziționarea produsului brandului Nukido care a fost proiectat pentru siguranța copilului dumneavoastră. Pentru a asigura siguranța și utilizarea fără probleme, vă rugăm să citiți următoarele avertismente și instrucțiuni de utilizare și păstrați-le pentru referințe ulterioare.

Produs în conformitate cu standardul BS 7972:2001+A1:2009.



Lista elementelor

Scoateți toate elementele produsului, asigurându-vă că nu lipsește nimic.



Instrucțiuni de montare

- Întindeți plasa în scopul unei montări mai ușoare.
- Apăsați butonul pe profilul B și cuplați profilul A cu B. Butonul ar trebui să se încadreze în orificiul din profil B. Trageți elementul din material G pe profil dintr-o parte și introduceți peste întregul cadru.
 - a - apăsați butonul
 - b - cuplați tuburile
 - c - introduceți materialul începând cu o parte
- Poziționați baza E și fixați cu șurubul mai lung I în pliu. Desfășurați profilele în sus. Asigurați-vă că butonul roșu este în exteriorul balamalei. Repetați pași pentru baza F. Pe profilele de la cele două baze E și F puneți bariera de protecție pat asamblată în pasul 1.
 - d - butonul roșu în exteriorul balamalei
 - e - șurubul scurt (H)
 - f - șurubul lung (I)
- Cuplați cele două piese metalice C și D împreună. Apoi montați elementele C și D cuplate împreună în ambele baze E și F. Montați conform desenului 3.
- Există două metode de montare a barierei de protecție pat.
 - I - Ridicați salteaua, apoi puneți bariera în locul potrivit și înșurubați-o cu un șurub direct la baza patului sau la bara de susținere a saltei.
 - II - Folosiți centurile de siguranță furnizate. Agățați centura de baza barierei, treceți centurile prin baza patului și așezați salteaua peste pat. Asigurați-vă că placa metalică de la capătul centurilor este în poziția orizontală, agățată peste cadrul patului. Reglați lungimea centurii la lățimea patului, asigurați-vă că bariera de protecție se potrivește bine pe saltea.
- După montare, așezați salteaua pe baza barierei.
- Apăsați pe cele două butoane roșii de pe ambele părți ale mecanismului pentru a plia bariera.



Avertizări!

- Barierea pentru pat nu este recomandată copiilor sub 18 luni sau peste 5 ani. Trebuie utilizată doar atunci când copilul poate urca și coborî din pat fără ajutor.
- Barierea pentru pat nu înlocuiește pătuțul, deoarece nu oferă același nivel de siguranță ca pătuțul.
- Grosimea saltelei pentru care bariera este potrivită este între 5 și 22 cm. Verificați compatibilitatea cu înălțimea barierei.
- Instalați bariera astfel încât, atunci când este blocată sau fixată, să atingă latura saltelei, minimizând spațiul dintre rama patului și saltea.
- Nu utilizați bariera dacă vreun component este deteriorat sau lipsă. Contactați producătorul pentru piese de schimb.
- Urmați instrucțiunile și diagramele pentru asamblarea și montarea corectă și sigură a barierei.
- Dacă bariera este proiectată pentru a fi fixată la pat sau la saltea, nu o utilizați decât dacă fixările sunt atașate ferm atât la pat, cât și la saltea.
- După instalare, verificați dacă bariera este montată corect și sigură. Inspectați periodic starea barierei, în special siguranța mecanismului de blocare și/sau a balamalelor.
- Urmați instrucțiunile pentru spălarea și înlocuirea plaselor.
- Piese suplimentare și de schimb trebuie obținute numai de la producător.
- Nu utilizați bariera pe o suprafață de dormit aflată la mai mult de 600 mm de la podea.
- AVERTISMENT: Pentru a preveni riscul de strangulare, asigurați-vă că există un spațiu de cel puțin 250 mm (10 inci) între fiecare capăt al barierei și capătul corespunzător al patului.
- O instalare incorectă poate prezenta un pericol pentru copil. Instalați întotdeauna bariera pe o suprafață plată și stabilă.
- Nu utilizați bariera pe paturi gonflabile sau în pătuțuri.
- Nu permiteți copilului să urce pe barieră – risc de cădere.
- Produsul este destinat doar utilizării domestice sub supravegherea unui adult.
- Înainte de fiecare utilizare, asigurați-vă că bariera este corect închisă, fixată corespunzător și că saltea nu este deplasată.
- Distanța dintre partea superioară a ramei patului și saltea nu trebuie să fie mai mică de 160 mm. Dacă este mai mică, ajustați grosimea saltelei.
- Nu plasați obiecte, cum ar fi scaune sau containere, aproape de punctul de ieșire al patului pentru a preveni riscul de cădere.



Curățare și întreținere

Curățați toate piesele cu o cârpă uscată. Produsul nu este potrivit pentru curățarea cu apă sau alți agenți de curățare.



Manufactured in China for:
Wyprodukowano w Chinach dla:

Global Income sp. z o.o.
ul. Chwaszczyńska 135B
81-571 Gdynia
Poland

nukido.pl

V. 2.0
722200 / 722201 / 722202

We do not agree to copy, reproduce and/or distribute this manual, in whole or in part.
© All rights reserved by Global Income.

Nie zgadzamy się na kopiowanie, powielanie i/lub rozpowszechnianie niniejszej instrukcji, w całości lub w częściach.
© Wszystkie prawa zastrzeżone przez Global Income.