

# RICOKIDS

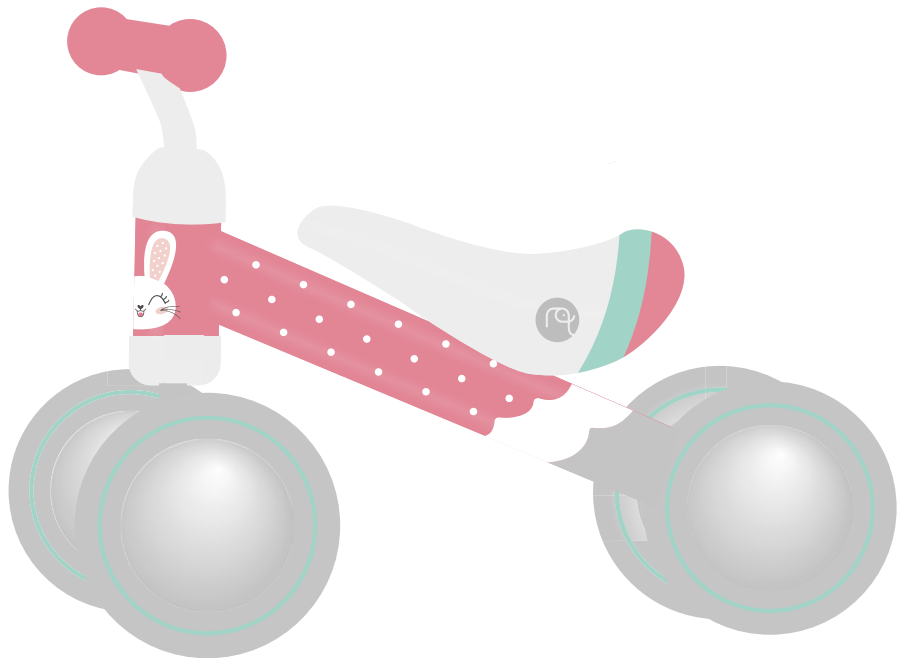

## Balance Bike

**RK-606**

- |                                   |   |
|-----------------------------------|---|
| <b>EN</b> Balance Bike            | <b>HU</b> Futóbicikli                         |
| <b>PL</b> Rowerek biegowy         | <b>RO</b> Bicicletă de echilibru pentru copii |
| <b>DE</b> Kinderlaufrad           | <b>SK</b> Odrážací detský bycikel             |
| <b>FR</b> Vélo draisienne         | <b>LT</b> Balansinis dviratukas               |
| <b>IT</b> Bicicletta senza pedali | <b>UA</b> Біговел дитячий                     |
| <b>ES</b> Bicicleta sin pedales   | <b>BG</b> Велосипед за баланс                 |
| <b>CZ</b> Běžecí kolo             | <b>GR</b> Ποδήλατο ισορροπίας                 |

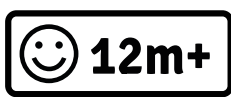

760600 / 760601  
760602 / 760603 / v. 1.0

[www.ricokids.pl](http://www.ricokids.pl)

I

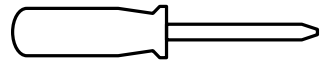
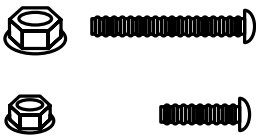
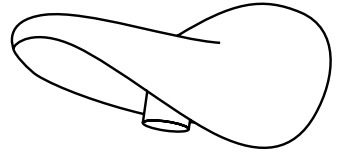
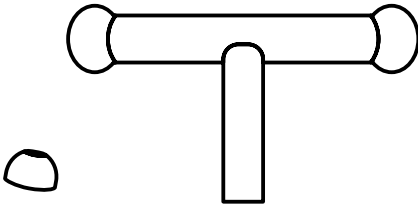
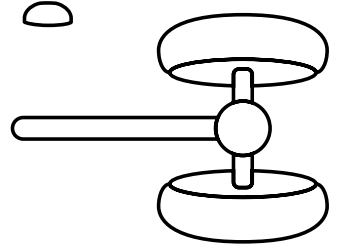
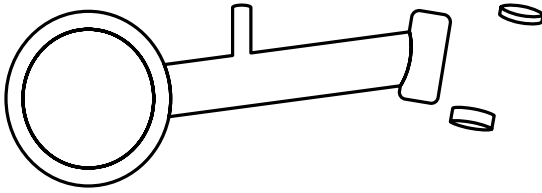

II

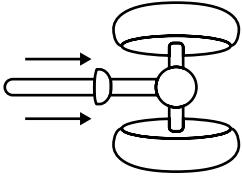

1

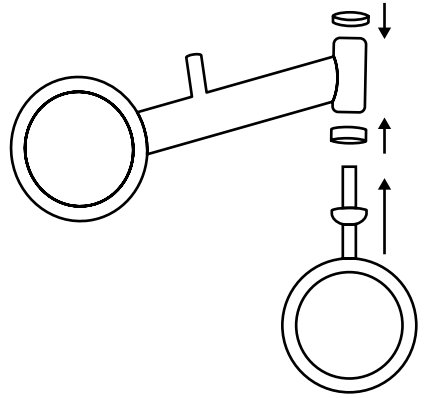

2

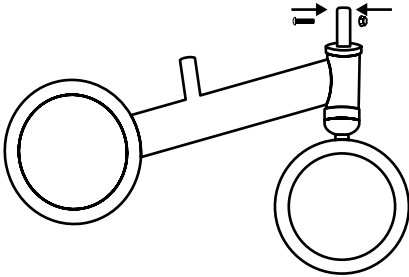

3

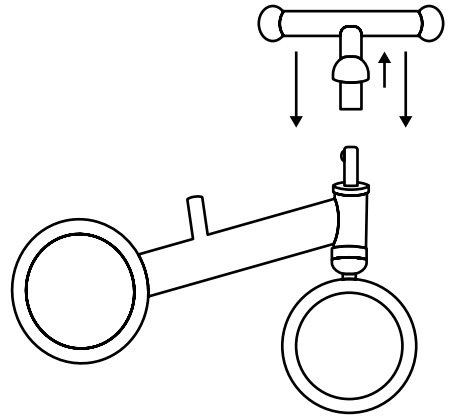

4

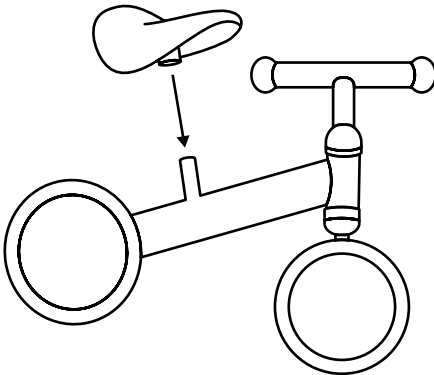

5

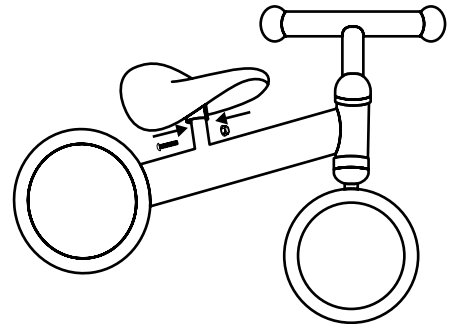

6

**Thank you for purchasing this Ricokids product, designed with your child's safety in mind. To ensure a safe and trouble-free use, please read the following warnings and instructions, and store them for future reference.**

**Product compliant with the following standards: EN 71-1:2014+A1:2018 | EN 71-2:2020 | EN 71-3:2019+A1:2021**

## **WARNINGS!**

- This balance bike is suitable for children older than 12 months and up to 50 kg.
- To be operated only under the supervision of an adult, always keep your child within sight of an adult.
- Assembly, disassembly and maintenance of the balance bike should be performed by an adult, keep children away.
- During assembly, keep all components out of the reach of children.
- Store this manual for future reference.
- Choking hazard! Strangulation hazard! The packaging and balance bike may contain both small and plastic parts (bags, film) which pose a hazard to children. Keep these out of the reach of children. Plastic bags and other materials should be disposed of.
- Your child should be instructed on how to use the balance bike properly. Make sure that your child is physically able to control the balance bike, and understands how to slow down and stop.
- This balance bike should be operated with caution. Riding it requires certain skills in order to avoid falls or collisions causing injuries to the user or third parties.
- This product can only be used by one child at a time.
- Always wear protective equipment: a helmet, knee pads and elbow pads.
- Do not use this product in traffic or on public roads.
- This balance bike can only be used on flat and dry surface, without obstructions. It should not be operated on hills, inclines, roads with traffic, wet surfaces and gravel.
- This balance bike does not have brakes, so caution should be exercised.
- Do not use this product in the vicinity of water reservoirs (rivers, pools etc.) or other obstructions.
- Do not use this product in the dark or in bad weather (rain, snow).
- Do not use this balance bike in the vicinity of stairs or steps.
- Do not tow this balance bike with a car or any other vehicle.
- Make sure that the child wears proper shoes, a properly fitted helmet and other protective equipment (knee pads, elbow pads, gloves etc.). make sure that the shoes fit properly and do not have loose elements (e.g. shoelaces) that may snag on the bike components.
- Make sure that the child keeps both hands on the handlebar. Riding with no hands on the handlebar can cause an accident and would pose a serious threat to the child's health and life.
- Regularly check the product and carry out necessary maintenance. Before each ride make sure that the balance bike is not damaged, nothing is missing and the components are not loose.
- Before each ride make sure that all screws are tightened securely and components are properly installed.
- Do not use the balance bike if any component is damaged or missing. Use only genuine spare parts.

## **PARTS (FIG. I)**

The parts needed for assembly and their initial placement are shown in Fig. I.

## **ASSEMBLY (FIG. II)**

Follow the steps shown in Fig. II.

## **INSTRUCTION FOR USE**

To be ridden only with an adult or caregiver present to supervise and ensure safety. Sit on the saddle, grip the handlebar tightly with both hands and push feet alternately against the ground. After developing higher speed, raise the legs up to ride freely. In order to turn, move the handlebar in the direction of the turn and balance your body. Put your feet onto the ground to stop the balance bike.

## **CLEANING AND MAINTENANCE**

- Regularly check the condition of the balance bike.
- Cleaning and maintenance should only be performed by an adult.
- Lubricate the moving parts only if necessary, with a light application of a silicone based lubricant. Wipe off excess lubricant with a clean cloth.
- Periodically check the balance bike for loose screws and other parts. Replace or repair the parts as needed. Use only certified spare parts.
- In order to avoid friction which may cause the balance bike to work improperly, ensure that all plastic parts placed along the metal frame are free of dust, dirt or sand.
- Store the balance bike in a dry place. Prolonged exposure to direct sunlight may cause degradation of the plastic parts.
- Before each ride, make sure that the product is not damaged and all screws are securely tightened.
- Replace worn or damaged parts, or stop using the product.
- Clean the balance bike with a damp cloth and then wipe it dry. Do not use caustic or abrasive cleaning agents.

**Dziękujemy za zakup produktu Ricokids, który został zaprojektowany z myślą o bezpieczeństwie Twojego dziecka. W celu zapewnienia bezpieczeństwa i bezproblemowego użytku należy zapoznać się z poniższymi ostrzeżeniami i instrukcją użytkowania, oraz zachować je do wglądu w przyszłości.**

**Produkt zgodny z normami: EN 71-1:2014+A1:2018 | EN 71-2:2020 | EN 71-3:2019+A1:2021**

## **⚠ OSTRZEŻENIA!**

- Rowerek przeznaczony jest dla dzieci powyżej 12 miesięcy życia oraz o wadze do 50 kg.
- Do użytku tylko pod nadzorem osoby dorosłej, zawsze należy utrzymywać dziecko w zasięgu wzroku osoby dorosłej.
- Montaż, demontaż i konserwacja rowerka muszą być przeprowadzone wyłącznie przez osobę dorosłą, z dala od dzieci.
- Podczas montażu trzymaj wszystkie części poza zasięgiem dzieci. Zachowaj niniejszą instrukcję do wglądu w przyszłości.
- Ryzyko uduszenia! Ryzyko udławienia! Opakowanie oraz rowerek przed złożeniem zawiera małe części oraz plastikowe elementy (w tym torby, folie), które mogą być niebezpieczne dla małych dzieci. Trzymaj je z dala. Plastikowe worki i inne materiały opakowania należy zutylizować.
- Dziecko powinno być poinstruowane, w jaki sposób prawidłowo korzystać z rowerka. Należy upewnić się, że dziecko jest fizycznie w stanie kontrolować rowerek, że rozumie i potrafi zwalniać oraz zatrzymywać się.
- Rowerek musi być używany z zachowaniem ostrożności, ponieważ jazda na rowerze wymaga odpowiednich umiejętności, w celu uniknięcia upadków lub zderzeń powodujących zranienie użytkownika lub osób trzecich.
- Rowerek przeznaczony jest dla jednego dziecka. Z rowerka w jednym czasie może korzystać tylko jedno dziecko.
- Podczas użytkowania należy korzystać ze sprzętu ochronnego: kasku, ochraniaczy kolan oraz łokci.
- Nie wolno używać pojazdu w ruchu ulicznym i na drogach publicznych.
- Rowerek przeznaczony jest do użytku wyłącznie na płaskiej i suchej powierzchni bez przeszkód. Nie należy używać go na podjazdach lub spadkach oraz w pobliżu ruchu pojazdów silnikowych, na powierzchniach mokrych lub zwirowych.
- Rowerek nie posiada hamulca, należy zachować szczególną ostrożność.
- Nie używać pojazdu w pobliżu zbiorników wodnych (rzek, basenów itp.) oraz innych przeszkód.
- Nie używać pojazdu w ciemności oraz podczas złych warunków atmosferycznych (deszcz, śnieg).
- Nie używać rowerka w pobliżu schodów i stopni.
- Zabronione jest ciągnięcie rowerka za samochodem lub innym pojazdem.
- Należy upewnić się, że dziecko nosi właściwe obuwie oraz odpowiednio dopasowany kask i inne ochraniacze (ochraniacze na łokcie, kolana rękawiczki itp.). Upewnij się, że obuwie zostało właściwie ubrane oraz nie posiada luźnych elementów (np. sznurowadeł), które mogłyby zahaczyć o elementy rowerka.
- Należy pilnować, aby dziecko w trakcie jazdy nie zdejmowało rąk z kierownicy. Jazda bez trzymania kierownicy może być przyczyną wypadku i stanowi poważne zagrożenie dla zdrowia i życia dziecka.

- Rowerek należy regularnie sprawdzać i konserwować. Przed każdym użyciem rowerka upewnij się, że nie jest on uszkodzony oraz, że nie brakuje żadnych części lub nie są one luźne.
- Przed każdym użyciem rowerka upewnij się, że wszystkie śruby są mocno dokręcone, a komponenty właściwie zamontowane.
- Nie należy używać rowerka, jeśli brakuje którejkolwiek części lub jakakolwiek część jest uszkodzona. Należy używać wyłącznie oryginalnych części zamiennych.

## CZĘŚCI (RYS. I)

Części potrzebne do montażu i ich wstępne umiejscowienie pokazane są na rysunku I.

## MONTAŻ (RYS. II)

Postępuj zgodnie z krokami przedstawionymi na rysunku II.

## INSTRUKCJA UŻYTKOWANIA

Wymagana jest obecność rodzica lub opiekuna w celu asekuracji i zapewnienia bezpieczeństwa. Aby rozpocząć jazdę należy usiąść na siodelku, mocno chwycić obie rączki kierownicy a następnie ruszyć poprzez naprzemienne odpychanie się stopami od podłoża. Po nabraniu rozpędu należy unieść stopy aby jechać swobodnie. W celu skręcenia, należy przekręcić kierownicę w kierunku skrętu oraz balansować ciałem. Hamowanie następuje poprzez dotknięcie stopami podłoża.

## CZYSZCZENIE I KONSERWACJA

- Stan rowerka należy regularnie sprawdzać.
- Czyszczenie i konserwacja rowerka musi być wykonywana wyłącznie przez osobę dorosłą.
- Smarować ruchome części tylko wtedy, gdy jest to konieczne z zastosowaniem smaru na bazie silikonu. Nadmiar smarów usunąć przy pomocy czystej ściereczki.
- Okresowo sprawdzić dokręcenie śrub i pozostałych części. Wymienić lub naprawić części tylko, gdy zachodzi taka potrzeba. Używaj tylko certyfikowanych części zamiennych.
- Aby uniknąć tarcia, które może uniemożliwić prawidłowe działanie rowerka, upewnij się, że wszystkie ruchome części plastikowe umieszczone wzdłuż metalowej ramy są czyste od kurzu, brudu lub piasku.
- Produkt należy trzymać w suchym miejscu. Długotrwałe narażenie na bezpośrednie działanie promieni słonecznych może spowodować wygięcie części z tworzyw sztucznych.
- Przed każdym użyciem rowerka, należy dokładnie sprawdzić, czy rowerek nie jest uszkodzony i czy wszystkie śruby mocujące poszczególne elementy są odpowiednio dokręcone.
- Zużyte lub uszkodzone elementy należy wymienić na nowe lub zaprzestać korzystania z produktu.
- Rowerek należy czyścić przy pomocy wilgotnej szmatki, następnie wycierając go do sucha. Nie należy używać żrących lub ściernych środków czyszczących.

**Vielen Dank, dass Sie sich für ein Ricokids-Produkt entschieden haben, das für die Sicherheit Ihres Kindes entwickelt wurde. Um eine sichere und störungsfreie Verwendung zu gewährleisten, lesen Sie bitte die folgenden Warnhinweise und die Gebrauchsanweisung und bewahren Sie die Anleitung für späteres Nachschlagen auf.**

**Das Laufrad erfüllt die Anforderungen der europäischen Richtlinie EN 71-1:2014+A1:2018 | EN 71-2:2020 | EN 71-3:2019+A1:2021**

## **WARNUNGEN!**

- Das Produkt ist für Kinder über 12 Monaten und mit einer Körpergewicht bis zu 50 kg geeignet.
- Das Laufrad darf nur unter Aufsicht eines Erwachsenen verwendet werden.
- Der Zusammen-/Abbau, sowie Wartung des Laufrades darf nur von einem Erwachsenen durchgeführt werden.
- Bewahren Sie alle Teile während der Montage außerhalb der Reichweite von Kindern auf. Halten Sie dieses Handbuch zum späteren Nachschlagen bereit.
- Erstickungsgefahr! Vor der Montage enthalten die Verpackung sowie das Produkt Kleinteile und Plastikelemente(einschließlich Folien), die gefährlich für Kleinkinder sind. Halten Sie die Kleinteile und Plastikelemente außer Reichweite von Kindern fern. Plastikfolie sowie andere Verpackungsmaterialien sollten entsorgt werden.
- Das Kind sollte Anweisungen erhalten, wie man das Fahrrad richtig benutzt. Stellen Sie sicher, dass Ihr Kind imstande ist selbständig und bewusst das Laufrad zu steuern, sowie dass es das Laufrad verlangsamen und stoppen kann.
- Das Fahrrad muss mit Vorsicht verwendet werden. Das Radfahren erfordert von dem Benutzer die richtigen Fähigkeiten, damit Stürze oder Kollisionen, vermieden werden können.
- Das Fahrrad ist für eine Person ausgelegt. Nur ein Kind kann das Fahrrad gleichzeitig benutzen. Zur gleichen Zeit darf das Laufrad nur durch ein Kind benutzt werden.
- Während des Gebrauchs des Laufrades verwenden Sie die Schutzausrüstung: Helm, Knie- und Ellbogenschützer.
- Das Laufrad darf nicht am öffentlichen Straßenverkehr teilnehmen.
- Das Laufrad ist nur auf einer flachen, trockenen und hürdenfreien Oberfläche benutzt werden. Das Laufrad darf nicht benutzt werden: auf Zufahrtswegen, steilen Grundflächen, in der Nähe von Kraftfahrzeugverkehr, auf nassen Kiesoberflächen.
- Das Fahrrad hat keine Bremse, seien Sie besonders vorsichtig, wenn Ihr Kind mit dem Laufrad fährt.
- Das Fahrrad darf in der Nähe von Wasserbehältern (Flüssen, Schwimmbädern usw.) oder anderen Hindernissen verwendet werden.
- Benutzen Sie das Fahrrad bei Dunkelheit oder Unwetter nicht.
- Verwenden Sie das Fahrrad nicht in der Nähe von Treppen und Stufen.
- Es ist verboten, das Dreirad hinter einem Auto oder einem anderen Fahrzeug zu ziehen.
- Stellen Sie sicher, dass Ihr Kind das richtige Schuhwerk sowie einen richtig angepassten Helm und andere Schützer trägt (Ellbogenschutz, Kniehandschuhe usw.). Vergewissern Sie sich, dass die Schuhe richtig angezogen wurden und keine losen Elemente (wie Schnürsenkel) haben, die sich während der Fahrt in dem Fahrrad verfangen könnten.
- Stellen Sie sicher, dass Ihr Kind während der Fahrt nicht die Hände vom Lenker nimmt. Fahren ohne das Lenker zu halten, kann einen Unfall verursachen und die Gesundheit und das Leben des Kindes ernsthaft gefährden.

- Das Laufrad sollte regelmäßig überprüft und gewartet werden. Vergewissern Sie sich vor jedem Gebrauch des Fahrrads, dass es nicht beschädigt ist und dass keine Teile fehlen oder dass diese nicht lose sind.
- Stellen Sie sicher, dass alle Schrauben fest angezogen sind und dass die Laufradteile ordnungsgemäß montiert wurden.
- Das Laufrad darf nicht benutzt werden, wenn ein Teil bzw. mehrere fehlen und/oder die Teile defekt sind. Verwenden Sie ausschließlich Originalersatzteile.

## TEILE (ABB. I)

Die für die Montage benötigten Teile und ihre anfängliche Platzierung sind in Abb. I dargestellt.

## MONTAGE (ABB. II)

Folgen Sie den in Abb. II gezeigten Schritten.

## BEDIENUNGSANLEITUNG

Das Kind sollte das Laufrad unter der Aufsicht von Elternteil oder Erziehungsberechtigte benutzen. Um die Fahrt zu beginnen, sollte sich das Kind auf den Sattel setzen, beide Griffe des Lenkers fest umfassen und dann die Fahrt beginnen, indem das Kind abwechselnd seine Füße vom Boden abhebt. Nachdem das Kind die richtige Geschwindigkeit erreicht hat, sollte es seine Füße anheben, um frei zu fahren. Um die Fahrtrichtung zu ändern, sollte das Kind das Lenker in Richtung der Kurve drehen und den Körper ausbalancieren. Das Bremsen erfolgt durch Bodenkontakt mit den Füßen.

## REINIGUNG UND WARTUNG

- Das Produkt muss regelmäßig kontrolliert werden.
- Die Reinigung und Wartung des Laufrads darf ausschließlich nur durch einen Erwachsenen vorgenommen werden.
- Die beweglichen Teile sollten nur mit einem Fett auf Silikonbasis geschmiert werden. Schmierstoffreste sollten mit einem sauberen Putzlappen entfernt werden.
- Vergewissern Sie sich vor jeder Benutzung des Fahrrads, dass alle Schrauben, mit denen die einzelnen Fahrradkomponenten befestigt sind, fest angezogen sind. Abgenutzte oder beschädigte Komponenten sollten in einem autorisierten Servicecenter durch neue ersetzt werden.
- Vergewissern Sie sich, dass alle beweglichen Plastikteile des Laufrads sauber vom Staub, Schmutz oder Sand sind, damit keine Reibung entsteht.
- Bewahren Sie das Laufrad an einem trockenen Ort auf. Dauerhafte direkte Sonneneinstrahlung kann zum Verbiegen von Kunststoffteilen führen.
- Vergewissern Sie sich vor jeder Benutzung des Fahrrads, dass das Fahrrad nicht beschädigt ist und dass alle Schrauben, mit denen die einzelnen Fahrradkomponenten befestigt sind, fest angezogen sind.
- Abgenutzte oder beschädigte Komponenten sollten in einem autorisierten Servicecenter durch neue ersetzt werden.
- Das Laufrad sollte mit einem feuchten Tuch gereinigt und anschließend trocken gewischt werden. Verwenden Sie keine ätzenden oder scheuernden Reinigungsmittel.

**Nous vous remercions d'avoir acheté un produit Ricokids qui a été conçu en tenant compte de la sécurité de votre enfant. Pour garantir la sécurité et une utilisation sans problème, veuillez lire les avertissements et les instructions d'utilisation suivants et les conserver pour référence ultérieure. Le produit est conforme aux normes: EN 71-1:2014+A1:2018 | EN 71-2:2020 | EN 71-3:2019+A1:2021**

**⚠ ATTENTION!**

- Le vélo est destiné aux enfants de plus de 1 ans et pesant jusqu'à 50 kg.
- Pour une utilisation uniquement sous la surveillance d'un adulte, gardez toujours votre enfant en vue d'un adulte.
- Le montage, le démontage et l'entretien du vélo doivent être effectués uniquement par un adulte, loin des enfants.
- Gardez toutes les pièces hors de portée des enfants pendant le montage. Conservez ce manuel pour référence ultérieure.
- Risque d'asphyxie ! Risque d'étouffement ! L'emballage et le vélo avant pliage contiennent de petites pièces et des éléments en plastique (y compris des sacs, des films) qui peuvent être dangereux pour les jeunes enfants. Tenez les enfants à distance. Les sacs en plastique et autres matériaux d'emballage doivent être recyclés.
- L'enfant doit être formé à l'utilisation correcte du vélo. Assurez-vous que votre enfant est physiquement capable de contrôler le vélo, qu'il comprend et qu'il est capable de ralentir et de s'arrêter.
- Le vélo doit être utilisé avec prudence, car le cyclisme nécessite une habileté appropriée afin d'éviter les chutes ou les collisions causant des blessures à l'utilisateur ou à des tiers.
- Le vélo est destiné à un enfant. Un seul enfant peut utiliser le vélo à la fois.
- Lors de l'utilisation, utiliser des équipements de protection : casque, genouillères et coudières.
- Il est interdit d'utiliser le véhicule dans la circulation et sur la voie publique.
- Le vélo est destiné à être utilisé uniquement sur une surface plane et sèche sans aucun obstacle. Ne l'utilisez pas le vélo sur des allées ou des pentes ou à proximité de la circulation de véhicules à moteur, sur des surfaces humides ou en gravier.
- Le vélo n'a pas de frein, soyez particulièrement prudent.
- Ne pas utiliser le vélo à proximité de plans d'eau (rivières, piscines...) et autres obstacles.
- Ne pas utiliser le vélo dans l'obscurité ou par mauvais temps (pluie, neige).
- N'utilisez pas le vélo à proximité d'escaliers et de marches.
- Il est interdit de remorquer le vélo derrière une voiture ou un autre véhicule.
- Assurez-vous que votre enfant porte des chaussures appropriées et un casque bien ajusté et d'autres protections (coudières, genouillères, gants, etc.). Assurez-vous que les chaussures sont correctement habillées et qu'elles ne comportent aucun élément lâche (par exemple des lacets) qui pourrait s'accrocher aux éléments du vélo.
- Assurez-vous que votre enfant ne retire pas ses mains du guidon pendant la conduite. Conduire sans tenir le volant peut provoquer un accident et constituer une grave menace pour la santé et la vie de l'enfant.
- Le vélo doit être contrôlé et entretenu régulièrement. Avant chaque utilisation du vélo, assurez-vous qu'il n'est pas endommagé et qu'aucune pièce n'est manquante ou desserrée.
- Avant chaque utilisation du vélo, assurez-vous que toutes les vis sont bien serrées et que les composants sont correctement installés.

- N'utilisez pas le vélo si des pièces manquent ou sont endommagées. Utilisez uniquement des pièces de rechange d'origine.

## PIÈCES (FIG. I)

Les pièces nécessaires pour l'assemblage et leur emplacement initial sont indiqués sur la Fig. I.

## ASSEMBLAGE (FIG. II)

Suivez les étapes indiquées sur la Fig. II.

## MANUEL D'UTILISATION

Pour assurer la sécurité, la présence d'un parent ou d'un tuteur est requise. Pour démarrer le trajet, vous devez vous asseoir sur la selle, saisir fermement les deux poignées du guidon, puis commencer à vous déplacer en poussant alternativement vos pieds sur le sol. Après avoir pris de l'élan, soulevez vos pieds pour rouler librement. Pour tourner, tournez le guidon dans le sens du virage et équilibrez votre corps. Le freinage s'effectue en touchant le sol avec les pieds.

## NETTOYAGE ET ENTRETIEN

- L'état du vélo doit être vérifié régulièrement.
- Le nettoyage et l'entretien du vélo doivent être effectués uniquement par un adulte.
- Lubrifiez les pièces mobiles uniquement lorsque cela est nécessaire avec un lubrifiant à base de silicone. Enlevez l'excès de graisse avec un chiffon propre.
- Vérifiez périodiquement le serrage des vis et des autres pièces. Remplacez ou réparez les pièces uniquement lorsque cela est nécessaire. Utilisez uniquement des pièces de rechange certifiées.
- Pour éviter les frottements qui peuvent empêcher votre vélo de fonctionner correctement, assurez-vous que toutes les pièces mobiles en plastique le long du cadre métallique sont exemptes de poussière, de saleté ou de sable.
- Conserver le produit dans un endroit sec. Une exposition prolongée à la lumière directe du soleil peut faire plier les pièces en plastique.
- Avant chaque utilisation, vérifiez soigneusement que le vélo n'est pas endommagé et que toutes les vis fixant les différents composants sont correctement serrées.
- Les éléments usés ou endommagés doivent être remplacés par des neufs ou le produit doit être arrêté.
- Le vélo doit être nettoyé avec un chiffon humide puis essuyé. N'utilisez pas de produits de nettoyage corrosifs ou abrasifs.

**Grazie per aver acquistato un prodotto Ricokids, progettato pensando alla sicurezza del tuo bambino. Per garantire la sicurezza e un utilizzo agevole, leggere le seguenti avvertenze e istruzioni per l'uso e conservarle per riferimento futuro.**

**Prodotto conforme alle norme: EN 71-1:2014+A1:2018 | EN 71-2:2020 | EN 71-3:2019+A1:2021**

## **AVVERTENZE!**

- La bicicletta è destinata a bambini di età superiore ai 1 anni e fino a 50 kg di peso.
- Da utilizzare solo sotto la sorveglianza di un adulto, tenere sempre il bambino a contatto visivo con un adulto.
- Il montaggio, lo smontaggio e la manutenzione della bicicletta vanno eseguiti solo da un adulto, lontano dai bambini.
- Durante il montaggio tenere tutte le parti fuori dalla portata dei bambini. Conservare queste istruzioni per riferimento futuro.
- Rischio di strangolamento! Rischio di soffocamento! Prima dell'assemblaggio, l'imballaggio e la bicicletta contengono piccole parti ed elementi di plastica (tra cui sacchetti e pellicole) che possono risultare pericolosi per i bambini piccoli. Tienili fuori dalla loro portata. I sacchetti di plastica e gli altri materiali di imballaggio vanno riciclati.
- Il bambino deve essere istruito su come utilizzare correttamente la bicicletta. Assicurarsi che il bambino sia fisicamente in grado di controllare la bicicletta, che capisca e sia capace di rallentare e fermarsi.
- La bicicletta va utilizzata con cautela, poiché richiede abilità adeguate al fine di evitare cadute o collisioni che causino lesioni all'utilizzatore o a terzi.
- La bicicletta è destinata all'uso da parte di un solo bambino. Solo un bambino alla volta può utilizzare la bicicletta.
- Durante l'uso, indossare dispositivi di protezione: casco, ginocchiere e gomitiere.
- Non è consentito utilizzare il veicolo nel traffico stradale e su strade pubbliche.
- La bicicletta è destinata all'uso esclusivamente su una superficie piana e asciutta priva di ostacoli. Non utilizzarla su salite o discese, in prossimità di traffico di autoveicoli, su superfici bagnate o ghiaiose.
- La bicicletta non è munita di freno, prestare particolare attenzione.
- Non utilizzare il veicolo in prossimità di bacini d'acqua (fiumi, piscine, ecc.) e altri ostacoli.
- Non utilizzare il veicolo al buio o in condizioni meteorologiche avverse (pioggia, neve).
- Non utilizzare la bicicletta in prossimità di scale e gradini.
- È vietato trascinare la bicicletta dietro un'auto o un altro veicolo.
- Assicurarsi che il bambino indossi calzature adeguate, un casco delle giuste dimensioni e altre protezioni (gomitiere, ginocchiere, guanti, ecc.). Assicurarsi che le calzature siano state indossate correttamente e non presentino elementi allentati (es. lacci delle scarpe) che potrebbero impigliarsi negli elementi della bicicletta.
- Fare attenzione che il bambino non tolga le mani dal manubrio durante la corsa. La corsa senza tenere il manubrio può causare un incidente e rappresentare un serio pericolo per la salute e la vita del bambino.
- Controllare ed effettuare la manutenzione della bicicletta con regolarità. Prima di ogni utilizzo della bicicletta assicurarsi che non sia danneggiata e che nessuna parte sia allentata o mancante.

- Prima di ogni utilizzo della bicicletta, assicurarsi che tutte le viti siano serrate saldamente e che i componenti siano installati correttamente.
- Non utilizzare la bicicletta in caso di parti danneggiate o mancanti. Utilizzare solo parti di ricambio originali.

## **PARTI (FIG. I)**

Le parti necessarie per il montaggio e la loro posizione iniziale sono mostrate nella Fig. I.

## **MONTAGGIO (FIG. II)**

Segui i passaggi mostrati nella Fig. II.

## **ISTRUZIONI D'USO**

Per garantire la protezione e la sicurezza è richiesta la presenza di un genitore o di un accompagnatore. Per iniziare la corsa, sedersi sulla sella, afferrare saldamente entrambe le manopole del manubrio, quindi iniziare a muoversi spingendo alternativamente i piedi a terra. Dopo aver preso slancio, sollevare i piedi per procedere liberamente. Per svoltare, girare il volante nella direzione della svolta e bilanciare il corpo. Per frenare, toccare il suolo con i piedi.

## **PULIZIA E MANUTENZIONE**

- Controllare regolarmente le condizioni della bicicletta.
- La pulizia e la manutenzione della bicicletta vanno eseguiti solo da un adulto.
- Lubrificare le parti mobili solo quando necessario con un lubrificante a base di silicone. Rimuovere il lubrificante in eccesso con un panno pulito.
- Controllare periodicamente il serraggio delle viti e delle altre parti. Sostituire o riparare le parti solo quando necessario. Utilizzare solo parti di ricambio certificate.
- Per evitare attriti che potrebbero impedire il corretto funzionamento della bicicletta, assicurarsi che tutte le parti mobili in plastica collocate lungo il telaio metallico siano prive di polvere, sporco o sabbia.
- Mantenere il prodotto in un luogo asciutto. L'esposizione prolungata alla luce solare diretta può causare la piegatura delle parti in plastica.
- Prima di ogni utilizzo della bicicletta, controllare attentamente che la bicicletta non sia danneggiata e che tutte le viti che fissano i singoli elementi siano adeguatamente serrati.
- Sostituire gli elementi usurati o danneggiati con altri nuovi oppure sospendere l'utilizzo del prodotto.
- Pulire la bicicletta con un panno umido e poi strofinarla fino ad asciugarla. Non utilizzare detergenti corrosivi o abrasivi.

**Gracias por comprar un producto Ricokids que ha sido diseñado pensando en la seguridad de su hijo. Para su seguridad y uso sin problemas, lea las siguientes advertencias e instrucciones de uso y consérvelas para futuras consultas.**

**Producto conforme a las normas: EN 71-1:2014+A1:2018 | EN 71-2:2020 | EN 71-3:2019+A1:2021**

## ¡ADVERTENCIA!

- La bicicleta está destinada a niños de más de 1 años y hasta 50 kg.
- Para uso exclusivo bajo la supervisión de un adulto y mantener siempre al niño al alcance de un adulto.
- El montaje, el desmontaje y el mantenimiento de la bicicleta deben ser realizados únicamente por un adulto y no por niños.
- Durante el montaje mantenga todas las piezas fuera del alcance de los niños. Conserve el presente manual para futuras consultas.
- ¡Riesgo de asfixia! ¡Riesgo de ahogamiento! El embalaje y la bicicleta antes del montaje contienen piezas pequeñas y de plástico (incluyendo bolsas, láminas) que pueden ser peligrosas para los niños pequeños. Manténgalas alejadas de los niños. Deseche las bolsas de plástico y otros materiales de embalaje.
- El niño debería ser instruido en el uso correcto de la bicicleta. Asegúrese de que su hijo es físicamente capaz de controlar la bicicleta y entiende y puede reducir la velocidad y parar.
- La bicicleta debe usarse con precaución, ya que el ciclismo requiere de habilidades adecuadas para evitar caídas o colisiones que causen lesiones al usuario o a terceros.
- La bicicleta está pensada para su uso por parte de un niño. En la bicicleta solo puede montarse un niño a la vez.
- Debe usarse equipo de protección durante el uso: casco, rodilleras y coderas.
- No utilice la bicicleta en el tráfico o en la vía pública.
- La bicicleta está diseñada para ser utilizada únicamente en una superficie plana y seca sin obstáculos. No la utilice en pendientes ascendentes o descendentes, ni cerca del tráfico de vehículos a motor, ni en superficies húmedas o con grava.
- La moto no dispone de frenos, extreme la precaución.
- No utilice el vehículo cerca de masas de agua (ríos, piscinas, etc.) u otros obstáculos.
- No utilice la bicicleta en la oscuridad o con mal tiempo (lluvia, nieve).
- No utilice la bicicleta cerca de escaleras o escalones.
- No remolque la bicicleta detrás de un coche u otro vehículo.
- Asegúrese de que su hijo lleve un calzado adecuado y un casco bien ajustado, así como el resto de equipo de protección (coderas, rodilleras, guantes, etc.). Asegúrese de que lleve el calzado bien puesto y no tenga partes sueltas (por ejemplo, cordones) que puedan engancharse en los elementos de la bicicleta.
- Asegúrese de que su hijo no retire las manos del manillar mientras conduce. Conducir sin sujetar el manillar puede provocar un accidente y supone graves riesgos para la salud y la vida del niño.
- Compruebe y mantenga la bicicleta con regularidad. Antes de cada uso, asegúrese de que la bicicleta no esté dañada y de que no falte ninguna pieza o esté suelta.
- Antes de cada uso, asegúrese de que todos los tornillos estén bien apretados y que los elementos estén bien montados.
- No utilice la bicicleta si falta o alguna de las piezas está dañada. Utilice únicamente piezas de recambio originales.

## PIEZAS (FIG. I)

Las piezas necesarias para el montaje y su ubicación inicial están indicadas en la Fig. I.

## MONTAJE (FIG. II)

Siga los pasos indicados en la Fig. II.

## INSTRUCCIONES DE USO

Se requiere la presencia de un padre o tutor para garantizar asistencia y la seguridad del niño. Para empezar a montar, siente al niño en el sillín, agarre con firmeza las dos empuñaduras del manillar y, a continuación, póngase en marcha levantando alternativamente los pies del suelo. Tras tomar impulso, levante los pies para montar libremente. Para girar, gira el manillar en la dirección del giro y equilibre el cuerpo. Frene tocando el suelo con los pies.

## LIMPIEZA Y MANTENIMIENTO

- Compruebe regularmente el estado de la bicicleta.
- La limpieza y mantenimiento de la bicicleta debe ser realizada por una persona adulta.
- Lubrique las piezas móviles solo cuando sea necesario, utilizando grasa a base de silicona. Elimine el exceso de lubricante con un paño limpio.
- Compruebe periódicamente el apriete de los tornillos y demás piezas. Sustituya o repare las piezas solo cuando sea necesario. Utilice únicamente piezas de recambio certificadas.
- Para evitar roces que puedan impedir el buen funcionamiento de la bicicleta, asegúrese de que todas las piezas de plástico móviles a lo largo del cuadro metálico estén limpias de polvo, suciedad o arena.
- Mantenga el producto en un lugar seco. La exposición prolongada a la luz solar directa puede provocar la deformación de las piezas de plástico.
- Antes de cada uso, compruebe cuidadosamente que la bicicleta no esté dañada y que todos los tornillos que fijan los componentes estén bien apretados.
- Sustituya los elementos desgastados o dañados o deje de utilizarlos.
- Limpie la bicicleta con un paño húmedo, a continuación, séquela. No utilice productos de limpieza cáusticos o abrasivos.

Děkujeme za nákup produktu značky Ricokids, který byl navržen s ohledem na bezpečnost vašeho dítěte. Pro zajištění bezpečnosti a bezproblémového používání si prosím přečtete následující pokyny a návod k použití, který si raději uschovejte pro další případné použití.

Výrobek je v souladu s normami: EN 71-1:2014+A1:2018 | EN 71-2:2020 | EN 71-3:2019+A1:2021

## UPOZORNĚNÍ!

- Odrážedlo je určeno pro děti od 1 let s hmotností do 50 kg.
- Pro použití je nutné, aby bylo dítě vždy pod dohledem dospělé osoby.
- Montáž, demontáž a údržbu odrážedla smí provádět pouze dospělá osoba. Tato činnost není vhodná pro děti.
- Během montáže uchovávejte všechny díly mimo dosah dětí. Uschovejte si tento návod k obsluze pro možné budoucí použití.
- Hrozí riziko udušení! Hrozí riziko zadrhnutí! Myslete na to, že obal i odrážedlo obsahují malé díly a plastové prvky (včetně sáčků, fólií), které mohou být pro malé děti nebezpečné. Držte je od toho, co nejdál. Plastové sáčky a další obalový materiál by měly být recyklovány.
- Dítěti by mělo být vysvětleno, jak se správně odrážedlo používá. Ujistěte se, že vaše dítě je fyzicky schopno odrážedlo ovládat a že ví, jak správně zpomalit nebo zastavit.
- Dětské odrážedlo musí být používáno v souladu s návodem k obsluze, protože jízda na odrážedle vyžaduje odpovídající dovednosti, které zamezí pádům nebo srážkám způsobujícím zranění uživatele nebo třetích stran.
- Odrážedlo je určeno pouze pro jedno dítě. Odrážedlo smí používat vždy jen jedno dítě.
- Při používání by vaše dítě mělo mít ochranné pomůcky: helmu, chrániče kolen a loktů.
- Není dovoleno používat odrážedlo v provozu a na veřejných komunikacích.
- Dětské odrážedlo je určeno pro jízdu pouze na rovném a suchém povrchu bez jakýchkoliv překážek. Nemělo by se s ním jezdit po různých prudkých sjezdech svazích, v blízkosti provozu motorových vozidel nebo na mokřím nebo šterkovém povrchu.
- Odrážedlo nemá brzdy, takže je nutné, aby dítě bylo při jízdě velice opatrné.
- Nemělo by se s odrážedlem jezdit v blízkosti vodních ploch (řek, bazénů atd.) a dalších překážek.
- Nemělo by se s odrážedlem jezdit po tmě nebo během špatných povětrnostních podmínek (déšť, sníh).
- Nemělo by se s odrážedlem jezdit v blízkosti schodů a stupňů.
- Je zakázáno tahat odrážedlo za automobilem nebo jiným vozidlem.
- Ujistěte se, že vaše dítě nosí vhodnou obuv, má správně nasazenou helmu a další chrániče (chrániče loktů, kolen, rukavice atd.). Ujistěte se, že vaše dítě má kvalitní obuv, správné oblečení a také, že nemá na sobě žádné volné vlající věci (např. tkaničky), které by se mohly zachytit o prvky kola.
- Ujistěte se, že vaše dítě během jízdy drží ruce pevně na řídicích. Jízda bez držení řídicích může způsobit nehodu a vážně ohrozit zdraví i život dítěte.
- Kolo by mělo být pravidelně kontrolováno a udržováno. Před každým použitím odrážedla se přesvědčte, že není poškozeno a že žádné díly nechybí nebo nejsou uvolněné.
- Před každým použitím odrážedla se ujistěte, že jsou všechny šrouby pevně dotaženy a jednotlivé díly jsou správně smontovány.
- Odrážedlo nepoužívejte, pokud některé díly chybí nebo jsou poškozené. Používejte pouze originální náhradní díly.

## ČÁSTI (OBR. I)

Části potřebné k montáži a jejich předběžné umístění jsou zobrazeny na obr. I.

## MONTÁŽ (OBR. II)

Postupujte podle kroků uvedených na obr. II.

## NÁVOD K POUŽITÍ

Pro zajištění bezpečnosti je nutná přítomnost rodiče nebo opatrovníka. Pro zahájení jízdy je nutné, aby dítě sedělo na sedlu. Následně musí pevně uchopit řídítka a poté se rozjet střídavým odrážením nohou od země. Jakmile se dítě rozjede, může nohy dát nahoru a užívat si jízdu. Pro zatočení je nutné, otočit volantem ve směru zatáčky a udržet tělo v rovnováze. Brzdí se pomocí nohou. Stačí položit nohy na zem.

## ČIŠTĚNÍ A ÚDRŽBA

- Technický stav odrážedla je nutné pravidelně kontrolovat.
- Čištění a údržbu odrážedla smí provádět pouze dospělá osoba.
- Pohyblivé části mažte pouze v případě potřeby a používejte různé silikony nebo mazací prostředky. Přebytečný mazivo odstraňte čistým hadříkem.
- Pravidelně kontrolujte dotažení šroubů a dalších dílů. Vyměňujte nebo opravujte díly pouze v případě potřeby. Používejte pouze certifikované náhradní díly.
- Pro zabránění tření o sebe různých částí kola, které by mohlo nějakým způsobem omezovat fungování kola, ujistěte se, že všechny pohyblivé plastové díly podél kovového rámu jsou bez prachu, nečistot nebo písku.
- Produkt by měl být skladován na suchém místě. Dlouhodobé vystavení přímému slunečnímu záření může způsobit postupné ohýbání plastových dílů.
- Před každým použitím odrážedla je nutné pečlivě zkontrolovat, zda není poškozeno a zda jsou řádně dotaženy všechny šrouby zabezpečující jednotlivé díly.
- Opatřované nebo poškozené díly by měly být nahrazeny novými nebo by se výrobek už neměl používat.
- Odrážedlo by se mělo čistit vlhkým hadříkem a poté suchým otřít. Nepoužívejte korozivní nebo abrazivní čisticí prostředky.

**Köszönjük, hogy olyan Ricokids terméket vásárolt, amelyet gyermeke biztonságának szem előtt tartásával terveztek. A biztonságos és a problémamentes használat érdekében kérjük, olvassa el a következő figyelmeztetéseket és használati utasítást, és őrizze meg őket későbbi használatra. A termék megfelel a EN 71-1:2014+A1:2018 | EN 71-2:2020 | EN 71-3:2019+A1:2021 szabványoknak.**

## FIGYELMEZTETÉSEK!

- A kerékpár 1 éven felüli és 50 kg-ig terjedő testsúlyú gyermekek számára készült.
- Csakis felnőtt felügyelete mellett használható, mindig tartsa a gyermeket egy felnőtt látótávolságán belül.
- A kerékpár összeszerelését, szétszerelését és karbantartását csakis felnőtt végezheti, amikor gyermekek nem tartózkodnak a közelben.
- Az összeszerelés során minden alkatrészt tartson távol a gyerekektől. Őrizze meg ezt a használati utasítást a későbbi használatra.
- Fulladásveszély! Fulladást okozhat! Az összeszerelés előtt a csomagolás és a kerékpár apró alkatrészeket és műanyag elemeket (beleértve zacskókat, fóliákat) tartalmaznak, amelyek veszélyesek lehetnek a kisgyermekekre. Tartsa távol őket. A műanyag zacskókat és egyéb csomagolóanyagokat újra kell hasznosítani.
- A gyermeket meg kell tanítani a kerékpár helyes használatára. Győződjön meg arról, hogy gyermeke fizikailag tudja irányítani a kerékpárt, érti a használat szabályait, és képes lassítani és megállni.
- A kerékpárt óvatosan kell használni, mivel a kerékpározás megfelelő készségeket igényel, hogy elkerülje a felborulást, vagy a felhasználó illetve egy harmadik személy sérülését okozó ütközéseket.
- A kerékpár egy gyermek számára készült. A kerékpárt egyszerre csak egy gyermek használhatja.
- Használat közben használjon védőfelszerelést: sisakot, térd- és könyökvédőt.
- A járművet forgalomban és közutakon használni tilos.
- A kerékpárt kizárólag sík és száraz, akadálymentes felületen használható. Ne használja rámpákon vagy lejtőkön, gépjárműforgalom közelében, illetve nedves vagy kavicsos felületeken.
- A kerékpáron nincs fék, ezért legyen különösen óvatos.
- Ne használja víztetek (folyók, úszómedencék stb.) és egyéb akadályok közelében.
- Ne használja sötétben vagy rossz időjárási körülmények között (eső, hó).
- Ne használja a kerékpárt lépcsők és lépcsőfokok közelében.
- Tilos a kerékpárt autóval vagy más járművel vontatni.
- Győződjön meg arról, hogy gyermeke megfelelő lábbelit és megfelelően illeszkedő sisakot és egyéb védőeszközöket (könyökvédő, térdvédő, kesztyű stb.) visel. Ügyeljen arra, hogy a lábbeli megfelelően legyen felhúzva, és ne legyen rajta olyan laza elem (pl. fűző), amely beleakadhat a kerékpár elemeibe.
- Ügyeljen arra, hogy a gyermek vezetés közben ne vegye le a kezét a kormányról. A kormány megfogása nélkül történő vezetés balesetet okozhat, és komoly veszélyt jelenthet a gyermek egészségére és életére nézve.

- Rendszeresen ellenőrizze és tartsa karban a kerékpárt. A kerékpár minden egyes használata előtt győződjön meg arról, hogy nem sérült-e meg, és hogy nem hiányzik-e vagy nincs rajta laza alkatrész.
- A kerékpár minden egyes használata előtt győződjön meg arról, hogy minden csavar jól meg van húzva, és az alkatrészek megfelelően vannak-e felszerelve.
- Ne használja a kerékpárt, ha valamelyik alkatrésze hiányzik vagy sérült. Csakis eredeti alkatrészeket használjon.

## ALKATRÉSZEK (ÁBRA I)

Az összeszereléshez szükséges alkatrészek és azok előzetes elhelyezése az I. ábrán láthatók.

## ÖSSZESZERELÉS (ÁBRA II)

Kövesse a II. ábrán bemutatott lépéseket.

## HASZNÁLATI ÚTMUTATÓ

A biztonság biztosításának érdekében a szülő vagy gondviselő jelenléte szükséges. Az utazás megkezdéséhez rá kell ülni a nyeregre, erősen meg kell fogni a kormány mindkét fogantyúját, majd el kell kezdeni a gurulást úgy, hogy a gyermek felváltva rugaszkodik el lábával a talajtól. Miután lendületet vett, emelje fel a lábát, hogy szabadon gurulhasson. Az irányváltáshoz fordítsa el a kormányt a kanyarodás irányába, és egyensúlyozzon a testével. A fékezés úgy történik, hogy a lábával megérinti a talajt.

## TISZTÍTÁS ÉS KARBANTARTÁS

- A kerékpár állapotát rendszeresen ellenőrizni kell.
- A kerékpár tisztítását és karbantartását csakis felnőtt végezheti.
- A mozgó alkatrészeket csak szükség esetén kenje meg szilikon alapú kenőanyaggal. A felesleges zsírt egy tiszta ruhával távolítsa el.
- Rendszeresen ellenőrizze a csavarok és egyéb alkatrészek meghúzását. Csak szükség esetén cserélje ki vagy javítsa az alkatrészeket. Csakis eredeti pótalkatrészeket használjon.
- A kerékpár megfelelő működését akadályozó súrlódás elkerülése érdekében ügyeljen arra, hogy a fémváz mentén minden mozgó műanyag alkatrész mentes legyen a portól, szennyeződéstől vagy homoktól.
- Tartsa a terméket száraz helyen. Ha hosszan tartó közvetlen napfénynek van kitéve, a műanyag alkatrészek deformálódhatnak.
- A kerékpár használata előtt gondosan ellenőrizze, hogy a kerékpár nem sérült-e, és hogy az egyes elemeket rögzítő csavarok megfelelően meg vannak-e húzva.
- A kopott vagy sérült alkatrészeket újakra kell cserélni, vagy pedig abba kell hagyni a termék használatát.
- Tisztítsa meg a kerékpárt nedves ruhával, majd törölje szárazra. Ne használjon maró vagy súroló hatású tisztítószeret.

Vă mulțumim pentru achiziționarea produsului brandului Ricokids care a fost proiectat pentru siguranța copilului dumneavoastră. Pentru a asigura siguranța și utilizarea fără probleme, vă rugăm să citiți următoarele avertismente și instrucțiuni de utilizare și păstrați-le pentru referințe ulterioare.

Produs în conformitate cu standardele: EN 71-1:2014+A1:2018 | EN 71-2:2020 | EN 71-3:2019+A1:2021

## AVERTIZĂRI!

- Bicicleta este destinată copiilor cu vârsta peste un an și cu o greutate de până la 50 kg.
- Pentru utilizare numai sub supravegherea unui adult, întotdeauna copilul trebuie să fie în raza de vedere a unui adult.
- Asamblarea, demontarea și întreținerea bicicletei trebuie efectuate numai de un adult, departe de copii.
- În timpul montării țineți toate elementele departe de copii. Păstrați aceste instrucțiuni pentru referințe viitoare.
- Pericol de strangulare! Pericol de sufocare! Ambalajul și bicicleta înainte de asamblare conțin piese mici și elemente din plastic (inclusiv pungă, folii) care pot fi periculoase pentru copiii mici. A nu se lasă la îndemâna copiilor. Pungile de plastic și alte materiale de ambalare trebuie reciclate.
- Copilul trebuie să fie instruit despre cum să se folosească bicicleta în mod corect. Asigurați-vă că, copilul dumneavoastră este capabil fizic să controleze bicicleta, că înțelege și este capabil să încetinească și să oprească.
- Bicicleta trebuie utilizată cu prudență, deoarece ciclismul necesită abilități adecvate pentru a evita căderile sau coliziunile care cauzează rănirea utilizatorului sau a terților.
- Bicicleta este destinată numai pentru utilizarea de un copil. Bicicleta poate fi folosită în același timp numai de către un copil.
- În timpul folosirii, trebuie să se folosească echipamentele de protecție: cască, genunchiere, cotiere.
- Nu este permisă folosirea bicicletei în trafic și pe drumurile publice.
- Bicicleta este destinată utilizării numai pe o suprafață plană și uscată, fără obstacole. Este interzisă utilizarea pe rampe sau pante și în apropierea traficului auto, pe suprafețe umede sau pietriș.
- Bicicleta nu are frână, trebuie păstrată prudență.
- Este interzisă utilizarea bicicletei în apropierea rezervoarelor cu apă (râuri, piscine etc.) și alte obstacole.
- Nu folosiți vehiculul în întuneric și în condiții meteorologice nefavorabile (ploaie, zăpadă).
- Este interzisă utilizarea bicicletei în apropierea scârilor și treptelor.
- Este interzisă tragerea bicicletei în spatele unei mașini sau altui vehicul.
- Asigurați-vă că copilul dumneavoastră poartă încălțăminte adecvată și are o cască potrivită și alte dispozitive de protecție (cotiere, genunchiere, mănuși etc.). Asigurați-vă că încălțăminte este încălțată corect și nu are elemente lejere (de ex. șireturi) care ar putea fi prinse de elementele bicicletei.
- Asigurați-vă că copilul dumneavoastră să nu va ridica mâinile de pe ghidon în timpul mersului. Mersul fără ținerea ghidonului poate cauza accident și este o amenințare gravă pentru sănătatea și viața copilului.

- Bicicleta trebuie verificată și întreținută în mod regulat. Înainte de fiecare utilizare a bicicletei, asigurați-vă că aceasta nu este deteriorată și că nu lipsește nici-o piesă sau nu este slăbită.
- Înainte de fiecare utilizare a bicicletei, asigurați-vă că toate șuruburile sunt strânse bine și că componentele sunt instalate corect.
- Este interzisă folosirea bicicletei dacă vreo piesă lipsește sau este deteriorată. Trebuie folosite numai piesele de schimb originale.

## PIESE (FIG. I)

Piesele necesare pentru asamblare și poziționarea lor inițială sunt prezentate în fig. I.

## ASAMBLARE (FIG. II)

Urmați pașii prezentați în fig. II.

## INSTRUCȚIUNI DE UTILIZARE

Se recomandă prezența părintelui sau unui tutore pentru asigurarea protecției. Pentru a începe mersul pe bicicletă, copilul trebuie să se așeze pe șa, să prindă ferm ambele mânere ale ghidonului, apoi începe mersul prin a împinge alternativ picioarele de pe sol. După ce a luat avânt, trebuie ridicate picioarele pentru deplasare lejeră. Pentru a vira, se rotește ghidonul în direcția virajului și se balansează corpul. Se frânează cu ajutorul picioarelor atingând solul.

## CURĂȚARE ȘI ÎNTREȚINERE

- Starea bicicletei trebuie verificată cu regularitate.
- Curățarea și întreținerea bicicletei trebuie efectuată numai de un adult.
- Lubrifiați piesele mobile numai atunci când este necesar cu un lubrifiant pe bază de silicon. Îndepărtați excesul de lubrifiant cu o cârpă curată.
- Verificați periodic strângerea șuruburilor și a altor piese. Înlocuiți sau reparați piesele numai atunci când este necesar. Folosiți numai piese de schimb certificate.
- Pentru a evita frecarea care poate împiedica funcționarea corectă a bicicletei, asigurați-vă că toate piesele mobile din plastic de-a lungul cadrului metalic nu au praf, murdărie sau nisip.
- Păstrați produsul într-un loc uscat. Expunerea prelungită la lumina directă a soarelui poate duce la îndoirea pieselor din plastic
- Înainte de fiecare utilizare a bicicletei, trebuie să verificați cu atenție dacă bicicleta nu este deteriorată și dacă toate șuruburile care fixează elementele individuale sunt strânse corespunzător.
- Elementele uzate sau deteriorate trebuie înlocuite cu altele noi sau oprțiți utilizarea produsului.
- Bicicleta trebuie curățată cu o cârpă umedă, și ștersă până la uscare. Nu utilizați produse de curățare caustice sau abrazive.

Ďakujeme za nákup produktu značky Ricokids, ktorý bol navrhnutý s ohľadom na bezpečnosť Vášho dieťaťa. Pre zaistenie bezpečnosti a bezproblémového používania si prosím prečítajte nasledujúce pokyny a návod na použitie, ktorý si radšej uschovajte pre ďalšie prípadné použitie.

Výrobok je v súlade s normami: EN 71-1:2014+A1:2018 | EN 71-2:2020 | EN 71-3:2019+A1:2021

## VAROVANIA!

- Odrážadlo je určené pre deti od 1 rokov s hmotnosťou do 50 kg.
- Na použitie je nutné, aby bolo dieťa vždy pod dohľadom dospelšej osoby.
- Montáž, demontáž a údržbu odrážadla smie vykonávať iba dospelá osoba. Táto činnosť nie je vhodná pre deti.
- Počas montáže uchovávajte všetky diely mimo dosahu detí. Uschovajte si tento návod na obsluhu pre možné budúce použitie.
- Hrozí riziko udusenía! Hrozí riziko zadrhnutia! Myslite na to, že obal aj odrážadlo obsahujú malé diely a plastové prvky (vrátane sáčkov, fólií), ktoré môžu byť pre malé deti nebezpečné. Držte ich od nich čo najďalej. Plastové vrecká a ďalší obalový materiál je potrebné recyklovať.
- Dieťaťu by malo byť vysvetlené, ako sa správne odrážadlo používa. Uistite sa, že Vaše dieťa je fyzicky schopné odrážadlo ovládať a že vie, ako správne spomaliť alebo zastaviť.
- Detské odrážadlo musí byť používané v súlade s návodom na obsluhu, pretože jazda na odrážadle vyžaduje zodpovedajúce zručnosti, ktoré zamedzia pádom alebo zrážkam spôsobujúcim zranenie užívateľa alebo tretích strán.
- Odrážadlo je určené iba pre jedno dieťa. Odrážadlo smie aktuálne používať len jedno dieťa.
- Pri používaní by Vaše dieťa malo mať ochranné pomôcky: helmu, chrániče kolien a lakťov.
- Nie je dovolené používať odrážadlo v cestnej premávke a na verejných komunikáciách.
- Detské odrážadlo je určené pre jazdu iba na rovnom a suchom povrchu bez akýchkoľvek prekážok. Nemalo by sa s ním jazdiť po rôznych prudkých zjazdoch, svahoch, v blízkosti premávky motorových vozidiel alebo na mokrom či štrkovom povrchu.
- Odrážadlo nemá brzdy, takže je nutné, aby dieťa bolo pri jazde veľmi opatrné.
- S odrážadlom by sa nemalo jazdiť v blízkosti vodných plôch (riek, bazénov atď.) a ďalších prekážok.
- S odrážadlom by sa nemalo jazdiť po tme alebo počas zlých poveternostných podmienok (dážď, sneh).
- S odrážadlom by sa nemalo jazdiť v blízkosti schodov a stupňov.
- Je zakázané ťahať odrážadlo za automobilom alebo iným vozidlom.
- Uistite sa, že Vaše dieťa nosí vhodnú obuv, má správne nasadenú helmu a ďalšie chrániče (chrániče lakťov, kolien, rukavice atď.). Uistite sa, že Vaše dieťa má kvalitnú obuv, správne oblečenie a tiež, že nemá na sebe žiadne voľné veci (napr. šnúrky), ktoré by sa mohli zachytiť o prvky bicykla.
- Uistite sa, že Vaše dieťa počas jazdy drží ruky pevne na riadidlách. Jazda bez držania riadidiel môže spôsobiť nehodu a vážne ohroziť zdravie aj život dieťaťa.
- Bicykel by mal byť pravidelne kontrolovaný a udržiavaný. Pred každým použitím odrážadla sa presvedčte, že nie je poškodené a že žiadne diely nechýbajú alebo nie sú uvoľnené.
- Pred každým použitím odrážadla sa uistite, že sú všetky skrutky pevne dotiahnuté a jednotlivé diely sú správne zmontované.
- Odrážadlo nepoužívajte, ak niektoré diely chýbajú alebo sú poškodené. Používajte iba originálne náhradné diely.

## ČASTI (OBR. I)

Časti potrebné na montáž a ich predbežné umiestnenie sú zobrazené na obr. I.

## MONTÁŽ (OBR. II)

Postupujte podľa krokov uvedených na obr. II.

## NÁVOD NA POUŽITIE

Pre zaistenie bezpečnosti je nutná prítomnosť rodiča alebo opatrovníka. Na začatie jazdy je nutné, aby dieťa sedelo na sedle. Následne musí pevne uchopiť riadidlá a potom sa rozbehnúť striedavým odrážaním nôh od zeme. Akonáhle sa dieťa rozbehne, môže zdvihnúť nohy a užívať si jazdu. Na zatočenie je nutné, otočiť volantom v požadovanom smere a udržať telo v rovnováhe. Brzdí sa pomocou nôh. Stačí položiť nohy na zem.

## ČISTENIE A ÚDRŽBA

- Technický stav odrážadla je nutné pravidelne kontrolovať.
- Čistenie a údržbu odrážadla smie vykonávať iba dospelá osoba.
- Pohyblivé časti mažte iba v prípade potreby a používajte rôzne silikóny alebo mazacie prostriedky. Prebytočný mazivo odstráňte čistou handričkou.
- Pravidelne kontrolujte dotiahnutie skrutiek a ďalších dielov. Vymieňajte alebo opravujte diely iba v prípade potreby. Používajte iba certifikované náhradné diely.
- Pre zabránenie treniu o seba rôznych častí kolesa, ktoré by mohlo nejakým spôsobom obmedzovať fungovanie kolesa, uistite sa, že všetky pohyblivé plastové diely pozdĺž kovového rámu sú bez prachu, nečistôt alebo piesku.
- Produkt by mal byť skladovaný na suchom mieste. Dlhodobé vystavenie priamemu slnečnému žiareniu môže spôsobiť postupné ohýbanie plastových dielov.
- Pred každým použitím odrážadla je nutné starostlivo skontrolovať, či nie je poškodené a či sú riadne dotiahnuté všetky skrutky zabezpečujúce jednotlivé diely.
- Opotrebované alebo poškodené diely by mali byť nahradené novými alebo by sa výrobok už nemal používať.
- Odrážadlo by sa malo čistiť vlhkou handričkou a potom utrieť do sucha. Nepoužívajte korozívne alebo abrazívne čistiace prostriedky.

Ačiū, kad įsigijote „Ricokids“ gaminį, kuris suprojektuotas, kad Jūsų vaikas būtų saugus. Siekiant užtikrinti saugą ir netrikdomą naudojimą, būtina susipažinti su toliau pateikiamais įspėjimais ir naudojimo instrukcija bei išsaugoti juos, kad būtų galima vėliau pasižiūrėti.

Gaminys atitinka šiuos standartus: EN 71-1:2014+A1:2018 | EN 71-2:2020 | EN 71-3:2019+A1:2021

## ĮSPĖJIMAI!

- Dviratukas skirtas vaikams, vyresniems nei 1 metai ir sveriantiems iki 50 kg.
- Naudoti tik prižiūrint suaugusiam asmeniui, visada vaikas turi būti suaugusio asmens akių akiraityje.
- Dviratuką surinkti, ardyti ir prižiūrėti gali tik suaugęs asmuo, atokiau nuo vaikų.
- Surenkant visas dalis laikyti vaikams nepasiekiamoje vietoje. Išsaugoti šią instrukciją, kad būtų galima ją pasižiūrėti ateityje.
- Galima uždusti! Galima užspringti! Pakuotėje ir nesurinktame dviratuke yra mažų dalių ir plastikinių elementų (įskaitant maišelius, plėveles), kurie gali kelti pavojų mažiems vaikams. Laikyti juos atokiau. Plastikinius maišelius ir kitas pakuotės medžiagas būtina utilizuoti.
- Vaikui būtina paaiškinti, kaip teisingai naudoti dviratuką. Būtina įsitikinti, kad vaikas fiziškai geba valdyti dviratuką, supranta ir moka lėtinti ir sustoti.
- Dviratuką galima naudoti laikantis atsargumo, nes važiuojant dviračiu būtini tam tikri gebėjimai, kad būtų išvengta kritimo ar smūgių, kurie gali sužaloti naudotoją arba trečiuosius asmenis.
- Dviratukas skirtas tik vienam vaikui. Vienu metu dviratuką gali naudoti tik vienas vaikas.
- Naudojant būtina dėvėti apsaugos priemones: šalmą, kelią ir alkūnių apsaugus.
- Draudžiama važiuoti gatvėmis ir viešojo naudojimo keliais.
- Dviratukas skirtas naudoti tik ant plokščio ir sauso paviršiaus be kliūčių. Nenaudoti įkalnėse arba nuokalnėse ir šalia važiuojančių variklinių transporto priemonių, ant šlapio arba žvyruoto pagrindo.
- Dviratukas neturi stabdžių, būtina būti ypač atsargiam.
- Nenaudoti dviratuko šalia vandens telkinių (upių, baseinų ir pan.) ir kitų kliūčių.
- Nenaudoti dviratuko sutemus ir esant prastoms orų sąlygoms (lyjant, snigant).
- Nenaudoti dviratuko šalia laiptų ir pakopų.
- Draudžiama tempti dviratuką paskui automobilį ar kitas transporto priemones.
- Būtina įsitikinti, kad vaikas avi tinkamą avalynę bei dėvi tinkamai priderintą šalmą ir kitus apsaugus (alkūnių, kelių apsaugus, pirštines ir pan.) Įsitikinti, kad avalynei tinkamai apauta ir nėra laisvų elementų (pvz., batraiščių), kurie galėtų užsikabinti už dviratuko elementų.
- Būtina žiūrėti, kad važiuodamas vaikas nepaleistų iš rankų vairo. Važiuojant nelaiikant rankomis vairo gali kilti nelaimingas įvykis ir sukelti rimtą pavojų vaiko sveikatai ir gyvybei.
- Dviratuką būtina reguliariai tikrinti ir prižiūrėti. Kiekvieną kartą prieš naudojant įsitikinti, kad dviratukas nėra pažeistas ir netruksta jokių dalių arba jos nėra atsilaisvinusios.
- Kiekvieną kartą prieš naudojant įsitikinti, kad visi varžtai yra tvirtai priveržti ir elementai tinkamai sumontuoti.
- Nenaudoti dviratuko, jeigu trūksta kurios nors dalies arba kuri nors dalis yra pažeista. Naudoti tik originalias atsargines dalis.

## DALYS (PAV. I)

Surinkimui reikalingos dalys ir jų preliminari vieta parodyta pav. I.

## SURINKIMAS (PAV. II)

Vykdykite pav. II pateiktus veiksmus.

## NAUDOJIMO INSTRUKCIJA

Būtina, kad vienas iš tėvų arba globėjas prižiūrėtų ir užtikrintų saugą. Norint pradėti važiuoti, būtina atsisėsti ant balnelio, stipriai sugriebti abi vairo rankenėles, paskiau pajudėti pakaitomis atsispiriant pėdomis nuo pagrindo. Įsibėgėjus pakelti pėdas, kad būtų galima laisvai važiuoti. Norint pasukti, vairą sukti posūkio kryptimi ir balansuoti kūnu. Stabdoma pėdomis palietus pagrindą.

## VALYMAS IR PRIEŽIŪRA

- Būtina reguliariai tikrinti dviratuko būklę.
- Dviratuką valyti ir prižiūrėti gali tik suaugę asmenys.
- Judamas dalis tepti tik tada, kai tai būtina, naudojant tepalą silikono pagrindu. Tepalo perteklių pašalinti švari skudurėliu.
- Periodiškai tikrinti, ar varžtai ir kitos dalys priveržtos. Dalis keisti arba taisyti tik prireikus. Naudoti tik sertifikuotas atsargines dalis.
- Siekiant išvengti trinties, kuri gali neleisti, kad tinkamai veiktų dviratukas, įsitikinti, kad visos judamos plastikinės dalys, esančios prie metalinio rėmo, nėra dulketos, purvinos ar smėlėtos.
- Gaminį laikyti sausoje vietoje. Dėl ilgalaikio saulės spindulių poveikio gali sulinkti plastikinės dalys.
- Kiekvieną kartą prieš naudojant dviratuką būtina patikrinti, ar dviratukas nėra pažeistas ir visi atskirų elementų tvirtinimo varžtai yra tinkamai priveržti.
- Nusidėvėjusius ar pažeistus elementus būtina pakeisti naujais arba liautis naudoti gaminį.
- Dviratuką valyti drėgnu skudurėliu, paskiau nuvalyti jį, kad būtų sausas. Nenaudoti šerdinančių arba švitrinųjų valiklių.

**Дякуємо за придбання виробу Ricokids, розробленого з думкою про безпеку вашої дитини! Для гарантування безпеки і зручної експлуатації ознайомтеся з застереженнями і вказівками, наведеними в інструкції з експлуатації, та збережіть її для можливого використання у майбутньому.**

**Виріб відповідає стандартам EN 71-1:2014+A1:2018 | EN 71-2:2020 | EN 71-3:2019+A1:2021**

## **⚠ ЗАСТЕРЕЖЕННЯ!**

- Біговел призначений для дітей віком понад 1 роки та вагою до 50 кг.
- Використовувати лише під наглядом дорослого. Дитина повинна постійно знаходитися у полі зору дорослого.
- Збирати, розбирати та доглядати за виробом повинен лише дорослий, подалі від дітей.
- Під час збирання усі деталі слід зберігати у недоступному для дітей місці. Збережіть інструкцію для можливого використання у майбутньому.
- Небезпека задихнутися! Небезпека подавитися! Пакування і біговел у розібраному стані містять дрібні та пластикові деталі (зокрема, пакети, плівку), які можуть бути небезпечними для маленьких дітей. Їх слід тримати у місці, недоступному для дітей. Пластикові пакети та інші матеріали пакування необхідно утилізувати.
- Розповісти дитині, як правильно користуватися біговелом. Переконайтеся у тому, що дитина має фізичну можливість контролювати біговел, а також розуміє і може гальмувати і зупинятися.
- Біговелом слід користуватися обережно, оскільки їзда на велосипеді вимагає відповідних навичок, та уникати нещасних випадків і зіткнень, що можуть спричинити травмування дитини або третіх осіб.
- Біговел призначений для одної дитини. Одночасно біговелом може користуватися лише одна дитина.
- Під час користування необхідно застосовувати захисне спорядження: шолом, наколінники та налокітники.
- Забороняється використовувати біговел у дорожньому русі та на автомобільних дорогах.
- Біговел призначений для руху виключно по пласкій і сухій поверхні без перешкод. Не використовувати біговел на підйомах і спусках, поблизу автодоріг та на мокрих або гравійних дорогах.
- Біговел не має гальма - користуватися обережно!
- Не використовувати біговел поблизу водойм (річок, басейнів тощо) та інших перешкод.
- Не використовувати біговел у темряві та за поганих погодних умов (дощ, сніг).
- Не використовувати біговел поблизу сходів і сходинок.
- Забороняється тягнути біговел за машиною або іншим транспортним засобом.
- Переконайтеся у тому, що дитина має відповідне взуття, шолом належного розміру та інше захисне спорядження (налокітники, наколінники, рукавички тощо). Переконайтеся у тому, що взуття добре застібнуте та не має деталей (наприклад, шнурівок), які можуть зачепитися за елементи біговелу.
- Слідкувати за тим, щоб під час руху дитина постійно трималася за кермо. Рух, не тримаючись керма, може призвести до нещасного випадку і створює значну небезпеку для здоров'я і життя дитини.
- Біговел слід регулярно оглядати і доглядати за ним. Щоразу перед використанням переконайтеся у тому, що біговел не має пошкоджень, усі деталі на місці і надійно закріплені.

- Щоразу перед використанням переконатися у тому, що усі гвинти надійно закручені, а всі елементи встановлені правильно.
- Не використовувати біговел за відсутності або пошкодження якихось деталей. Використовувати лише оригінальні запчастини.

## ДЕТАЛІ (РИС. I)

Деталі, необхідні для збирання, та їх початкове розташування показані на рис. I.

## ЗБИРАННЯ (РИС. II)

Дотримуйтеся кроків, показаних на рис. II.

## ІНСТРУКЦІЯ З ВИКОРИСТАННЯ

Для забезпечення безпеки дитини обов'язкова присутність батьків або опікунів. Щоб розпочати рух, слід сісти на сидіння, міцно взятися за обидві ручки керма та рухатися вперед, поперемінно відштовхуючись ногами від землі. Набравши швидкість, підняти ноги та їхати далі. Щоб повернути в бік, слід відповідно повернути кермо та збалансувати вагу тіла. Щоб загальмувати, необхідно опустити ноги та торкнутися ними землі.

## ЧИЩЕННЯ І ДОГЛЯД

- Регулярно перевіряти технічний стан біговелу.
- Чистити і доглядати за біговелом повинні лише дорослі.
- За потреби рухомі деталі змащувати силіконовим мастилом. Надлишок мастила усунути за допомогою чистої тканини.
- Періодично перевіряти і закручувати гвинти та інші деталі. Міняти і ремонтувати деталі лише за потреби. Використовувати лише сертифіковані запчастини.
- Задля уникнення тертя, яке може унеможливити нормальне функціонування біговелу, слід переконатися у тому, що усі рухомі пластикові деталі, розташовані вздовж металевої рами, є чистими і не мають на собі пилу, бруду або піску.
- Зберігати виріб у сухому місці. Довготривалий вплив прямих сонячних променів може спричинити деформацію пластикових деталей.
- Щоразу перед використанням перевірити, чи біговел не має пошкоджень і чи надійно закручені усі гвинти, якими кріпляться окремі елементи.
- Зношені або пошкоджені деталі замінити на нові або припинити використання біговелу.
- Біговел чистити вологою тканиною та витирати насухо. Не застосовувати їдкі та абразивні засоби для чищення.

Благодарим ви, че закупихте продукта Ricokids, който е проектиран с мисъл за безопасността на вашето дете. За да осигурите безопасност и безпроблемна употреба, моля, прочетете следните предупреждения и инструкции за експлоатация и ги запазете за бъдещи справки.

Продуктът съответства на нормите: EN 71-1:2014+A1:2018 | EN 71-2:2020 | EN 71-3:2019+A1:2021,

## ПРЕДУПРЕЖДЕНИЯ!

- Велосипедът е подходящ за деца на възраст от 12 месеца до 50 кг.
- За използване само под наблюдение на възрастен, винаги дръжте детето в ползрението на възрастен.
- Монтажът, демонтажът и поддръжката на велосипеда трябва да се извършват само от възрастен, далеч от деца.
- По време на сглобяването дръжте всички части далеч от деца. Запазете това ръководство за бъдещи справки.
- Опасност от задушаване! Опасност от задавяне! Опаковката и велосипедът преди сглобяване съдържат малки части и пластмасови елементи (включително торбички, фолиа), които могат да бъдат опасни за малки деца. Дръжте ги далеч. Найлоновите торбички и други опаковъчни материали трябва да се изхвърлят.
- Детето трябва да бъде инструктирано как да използва правилно велосипеда. Уверете се, че детето ви е физически в състояние да контролира велосипеда и разбира и знае как да намали и спре.
- Велосипедът трябва да се използва внимателно, тъй като колоезденето изисква подходящи умения, за да се избегнат падания или сблъсъци, водещи до нараняване на потребителя или трети лица.
- Велосипедът е предназначен за едно дете. Само едно дете може да използва велосипеда.
- По време на употреба използвайте защитно оборудване: каска, протектори за колене и лакти.
- Превозното средство не трябва да се използва в условия на улично движение или по обществени пътища.
- Велосипедът е предназначен за използване само върху равна и суха повърхност без препятствия. Не трябва да се използва по склонове нагоре или надолу, в близост до движение на моторни превозни средства или върху мокри или чакълести повърхности.
- Велосипедът няма спиращка, така че бъдете особено внимателни.
- Не използвайте велосипеда в близост до водни басейни (реки, плавни басейни и др.) и други препятствия.
- Не използвайте велосипеда на тъмно или при лоши метеорологични условия (дъжд, сняг).
- Не използвайте велосипеда близо до стълби или стъпала.
- Забранено е тегленето на велосипеда зад автомобил или друго превозно средство.
- Моля, уверете се, че детето ви носи подходящи обувки и подходяща каска и други предпазни средства (налакътници, наколенки, ръкавици и др.). Уверете се, че обувките са обути правилно и нямат разхлабени елементи (напр. връзки), които биха могли да се закачат за частите на велосипеда.
- Уверете се, че детето ви не сваля ръцете си от кормилото, докато кара. Карането без да се държи кормилото може да причини злополука и да представлява сериозна заплаха за здравето и живота на детето.

- Велосипедът трябва да се проверява и поддържа редовно. Преди всяка употреба се уверете, че велосипедът не е повреден и няма липсващи или разхлабени части.
- Преди всяко използване на велосипеда се уверете, че всички винтове са затегнати и компонентите са правилно монтирани.
- Не използвайте велосипеда, ако някоя част липсва или е повредена. Трябва да се използват само оригинални резервни части.

## ЧАСТИ (ФИГ. I)

Частите, необходими за сглобяване, и тяхното предварително разположение са показани на фиг. I.

## СГЛОБЯВАНЕ (ФИГ. II)

Следвайте стъпките, показани на фиг. II.

## ИНСТРУКЦИИ ЗА УПОТРЕБА

За защита и безопасност е необходимо присъствието на родител или настойник. За да се започне карането, се сяда на седлото, хватат се здраво двете дръжки на кормилото и след това се започва движението, като се каращият се оттласква от земята с краката си последователно. След като се набере инерция, краката се вдигат, за да се осъществи свободно движение. За да се завие, кормилото се завърта в посоката на завиване и се балансира с тялото. Спирането става чрез поставянето на краката на земята.

## ПОЧИСТВАНЕ И ПОДДРЪЖКА

- Състоянието на велосипеда трябва да се проверява редовно.
- Почистването и поддръжката на велосипеда трябва да се извършва само от възрастен.
- Смазвайте движещите се части само когато е необходимо, като използвате смазка на силиконова основа. Отстранете излишната смазка с чиста кърпа.
- Периодично проверявайте затягането на винтовете и другите части. Сменяйте или ремонтирайте части само когато е необходимо. Използвайте само сертифицирани резервни части.
- За да избегнете триене, което може да попречи на велосипеда да функционира правилно, уверете се, че всички движещи се пластмасови части по металната рамка са почистени от прах, мръсотия или пясък.
- Продуктът трябва да се съхранява на сухо място. Продължителното излагане на пряка слънчева светлина може да доведе до огъване на пластмасовите части.
- Преди всяко използване на велосипеда внимателно проверявайте дали не е повреден и дали всички винтове, закрепващи отделните елементи, са добре затегнати.
- Износените или повредени компоненти трябва да се сменят с нови или да се преустанови използването на продукта.
- Велосипедът трябва да се почиства с влажна кърпа и след това да се избърше до сухо. Не използвайте корозивни или абразивни почистващи препарати.

Ευχαριστούμε για την αγορά του προϊόντος Ricokids που έχει σχεδιαστεί με γνώμονα την ασφάλεια του παιδιού σας. Για να διασφαλιστεί η ασφαλής και χωρίς προβλήματα χρήση του προϊόντος θα πρέπει να διαβάσετε τις ακόλουθες προειδοποιήσεις και οδηγίες χρήσης και να τις φυλάξετε για μελλοντική αναφορά.

Το προϊόν συμμορφώνεται με τα πρότυπα: EN 71-1:2014+A1:2018 | EN 71-2:2020 | EN 71-3:2019+A1:2021

## ΠΡΟΕΙΔΟΠΟΙΗΣΕΙΣ!

- Το ποδήλατο προορίζεται για παιδιά ηλικίας άνω των 1 ετών και βάρους έως 50 kg.
- Για χρήση μόνο υπό την επίβλεψη ενήλικα, το παιδί πρέπει να βρίσκεται πάντα εντός οπτικής εμβέλειας ενός ενήλικου.
- Η συναρμολόγηση, αποσυναρμολόγηση και συντήρηση του ποδηλάτου πρέπει να γίνεται αποκλειστικά και μόνο από ενήλικα, μακριά από παιδιά.
- Κρατήστε όλα τα εξαρτήματα μακριά από παιδιά κατά τη διάρκεια της συναρμολόγησης. Φυλάξτε το παρόν εγχειρίδιο για μελλοντική αναφορά.
- Κίνδυνος ασφυξίας! Κίνδυνος πνιγμού! Η συσκευασία και το ποδήλατο πριν τη συναρμολόγηση, περιέχει μικρά εξαρτήματα και πλαστικά στοιχεία (συμπεριλαμβανομένου σακούλες, μεμβράνες), που μπορεί να είναι επικίνδυνα για μικρά παιδιά. Κρατήστε τα μακριά. Οι πλαστικές σακούλες και τα άλλα μέρη της συσκευασίας πρέπει να απορρίπτονται.
- Το παιδί πρέπει να λαμβάνει οδηγίες σχετικά με τον σωστό τρόπο χρήσης του ποδηλάτου. Βεβαιωθείτε ότι το παιδί είναι σωματικά ικανό για να ελέγξει το ποδήλατο, ότι κατανοεί και μπορεί να επιβραδύνει και να σταματήσει.
- Το ποδήλατο πρέπει να χρησιμοποιείται με ιδιαίτερη προσοχή, καθώς η οδήγηση ποδηλάτου απαιτεί κατάλληλες δεξιότητες για την αποφυγή πτώσεων ή συγκρούσεων που προκαλούν τραυματισμό στον χρήστη ή σε τρίτους.
- Το ποδήλατο προορίζεται για χρήση από ένα παιδί. Το ποδήλατο μπορεί να χρησιμοποιηθεί κάθε φορά από ένα μόνο παιδί.
- Κατά τη χρήση, χρησιμοποιείτε εξοπλισμό προστασίας: κράνος, επιγονατίδες και προστατευτικά αγκώνα.
- Δεν επιτρέπεται η χρήση του οχήματος σε οδική κυκλοφορία και σε δημόσιους δρόμους.
- Το ποδήλατο προορίζεται για χρήση μόνο σε επίπεδη και στεγνή επιφάνεια, χωρίς εμπόδια. Μην το χρησιμοποιείτε σε ράμπες ή πλαγιές και κοντά σε κυκλοφορία μηχανοκίνητων οχημάτων, σε επιφάνειες βρεγμένες και με χαλίκι.
- Το ποδήλατο δεν έχει φρένο, γι' αυτό πρέπει να είστε προσεκτικοί.
- Μην χρησιμοποιείτε το όχημα κοντά σε ποτάμια, πισίνες και άλλα εμπόδια.
- Μην χρησιμοποιείτε το όχημα στο σκοτάδι ή υπό κακές καιρικές συνθήκες (βροχή, χιόνι).
- Μην χρησιμοποιείτε το ποδήλατο κοντά σε σκάλες και σκαλοπάτια.
- Απαγορεύεται το τράβηγμα του ποδηλάτου πίσω από αυτοκίνητο ή άλλο όχημα.
- Βεβαιωθείτε ότι το παιδί σας φοράει κατάλληλα υποδήματα και σωστά τοποθετημένο κράνος και άλλα προστατευτικά (προστατευτικά αγκώνα, επιγονατίδες, γάντια κ.λπ.). Βεβαιωθείτε ότι τα υποδήματα έχουν φορεθεί σωστά και δεν έχουν χαλαρά στοιχεία (π.χ. κορδόνια), που θα μπορούσαν να μπλεχτούν με τα στοιχεία του ποδηλάτου.
- Βεβαιωθείτε ότι το παιδί σας δεν αφαιρεί τα χέρια του από το τιμόνι κατά τη διάρκεια της οδήγησης. Η οδήγηση χωρίς να κρατάει το τιμόνι μπορεί να προκαλέσει ατύχημα και αποτελεί σοβαρή απειλή για την υγεία και τη ζωή του παιδιού.

- Το ποδήλατο πρέπει να ελέγχεται και να συντηρείται τακτικά. Βεβαιωθείτε πριν από τη χρήση ότι το ποδήλατο δεν έχει υποστεί ζημιά και δεν λείπει κάποιο εξάρτημα ή δεν είναι χαλαρά.
- Βεβαιωθείτε πριν από κάθε χρήση ότι όλες οι βίδες είναι σφιχτές και ότι τα εξαρτήματα σωστά τοποθετημένα.
- Μην χρησιμοποιείτε το ποδήλατο εάν λείπει κάποιο εξάρτημα ή έχει κάποιο εξάρτημα υποστεί ζημιά. Χρησιμοποιείτε μόνο γνήσια ανταλλακτικά.

## ΜΕΡΗ (ΕΙΚ. I)

Τα μέρη που χρειάζονται για τη συναρμολόγηση και η αρχική τους τοποθέτηση εμφανίζονται στην Εικ. I.

## ΣΥΝΑΡΜΟΛΟΓΗΣΗ (ΕΙΚ. II)

Ακολουθήστε τα βήματα που παρουσιάζονται στην Εικ. II.

## ΟΔΗΓΙΕΣ ΧΡΗΣΕΩΣ

Απαιτείται η παρουσία γονέα ή κηδεμόνα για λόγους προστασίας και ασφάλειας. Για να ξεκινήσετε τη βόλτα πρέπει να καθίσετε στη σέλα και να πιάσετε σφιχτά τις δύο λαβές του τιμονιού, στη συνέχεια να κινήσετε τα πόδια σας σπρώχνοντας εναλλάξ στο έδαφος. Αφού αποκτήσετε ταχύτητα, σηκώστε τα πόδια για να οδηγήσετε ελεύθερα. Για να στρίψετε, γυρίστε το τιμόνι προς την πλευρά της στροφής και ισορροπήστε το σώμα σας. Το φρενάρισμα πραγματοποιείται ακουμπώντας τα πόδια στο έδαφος.

## ΚΑΘΑΡΙΣΜΟΣ ΚΑΙ ΣΥΝΤΗΡΗΣΗ

- Ελέγχετε τα τακτικά την κατάσταση του ποδηλάτου.
- Ο καθαρισμός και η συντήρηση του ποδηλάτου πρέπει να γίνεται μόνο από ενήλικα.
- Λιπάνετε τα κινούμενα μέρη μόνο όταν είναι απαραίτητο με τη χρήση λιπαντικού με βάση τη σιλικόνη. Αφαιρέστε το περίσσιο λιπαντικό με ένα καθαρό πανάκι.
- Ελέγχετε περιοδικά το σφίξιμο των βιδών και άλλων εξαρτημάτων. Αντικαταστήστε ή επισκευάστε τα εξαρτήματα μόνο όταν είναι απαραίτητο. Χρησιμοποιείτε μόνο πιστοποιημένα ανταλλακτικά.
- Για την αποφυγή τριβής, που μπορεί να εμποδίσει τη σωστή λειτουργία του ποδηλάτου, βεβαιωθείτε ότι όλα τα κινούμενα πλαστικά μέρη κατά μήκος του μεταλλικού σκελετού είναι καθαρά από σκόνη, βρωμιά ή άμμο.
- Κρατήστε το προϊόν σε στεγνό μέρος. Η παρατεταμένη έκθεση στο άμεσο ηλιακό φως μπορεί να προκαλέσει κάμψη των πλαστικών εξαρτημάτων.
- Ελέγχετε πριν από κάθε χρήση αν το ποδήλατο δεν έχει υποστεί φθορά και αν όλες οι βίδες στερέωσης είναι καλά βιδωμένες.
- Τα φθαρμένα ή κατεστραμμένα στοιχεία πρέπει να αντικαθίστανται με καινούργια ή θα πρέπει να διακοπεί η χρήση του προϊόντος.
- Το ποδήλατο πρέπει να καθαρίζεται με ένα υγρό πανί και στη συνέχεια να στεγνώνει. Μην χρησιμοποιείτε διαβρωτικά ή λειαντικά καθαριστικά.

**RICOKIDS**

Wyprodukowano w Chinach dla:  
Manufactured in China for:  
Hergestellt in China für:

**Global Income sp. z o.o.**  
ul. Chwaszczyńska 135B  
81-571 Gdynia, Poland

**[www.ricokids.pl](http://www.ricokids.pl)**  
**[sklep@ricokids.pl](mailto:sklep@ricokids.pl)**