

Soccer goal

Bramka piłkarska

Fußballtor

180 x 120 x 60 cm

EN

Manual Instructions

Read and follow the instructions before installation and use. Keep the instructions for future reference.

PL

Instrukcja obsługi

















Przed montażem i użyciem zapoznaj się z instrukcją i zastosuj się do jej zasad. Zachowaj instrukcję do późniejszego wglądu.

DE

Bedienungsanleitung

Bitte lesen Sie diese Bedienungsanleitung und bewahren Sie diese zum Nachschlagen im Bedarfsfall auf.



①		x1
②		x1
③		x2
④L		x1
④R		x1
⑤		x1
⑥		x1
⑦		x2
⑧		x2
⑨		x2
⑩		x5
⑪		x2
⑫		x2
⑬		x1
⑭		x2
⑮		x1

II

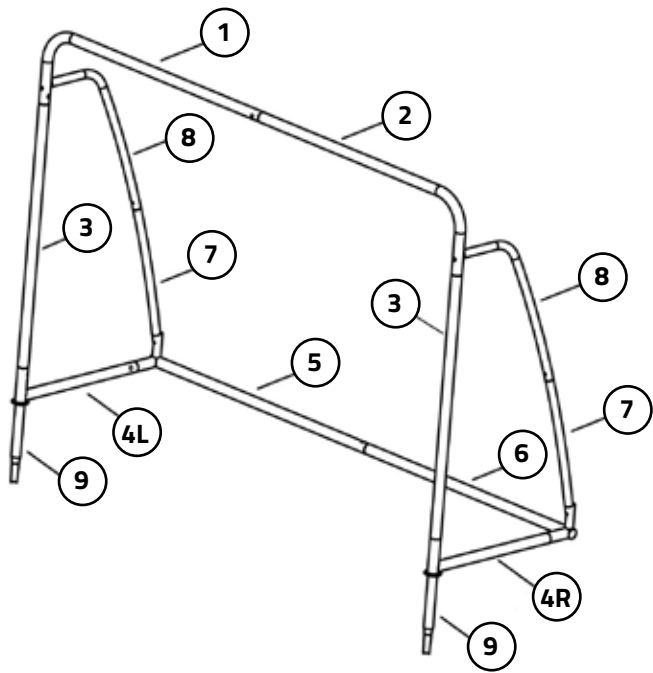

III

1

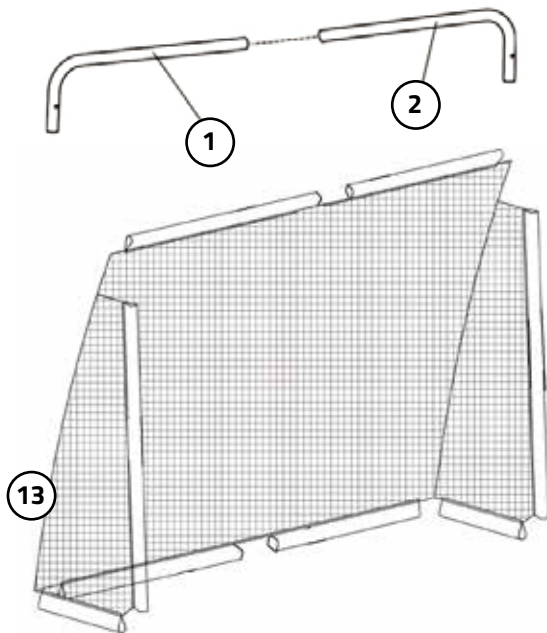

2

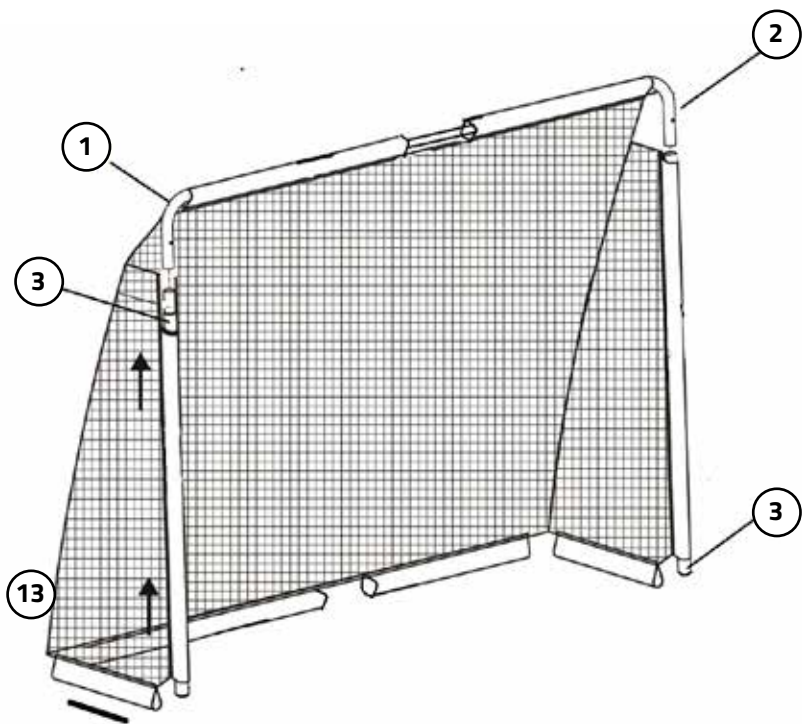

3

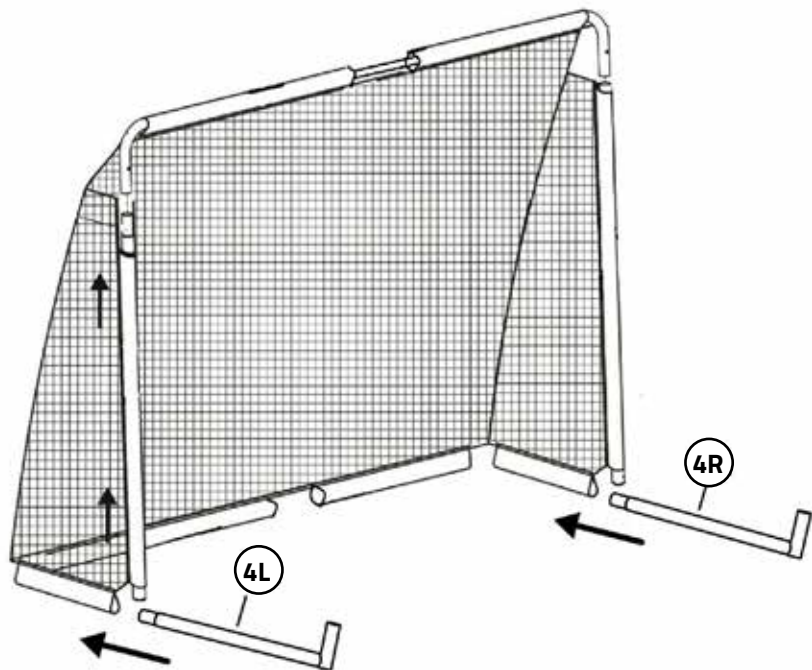

4

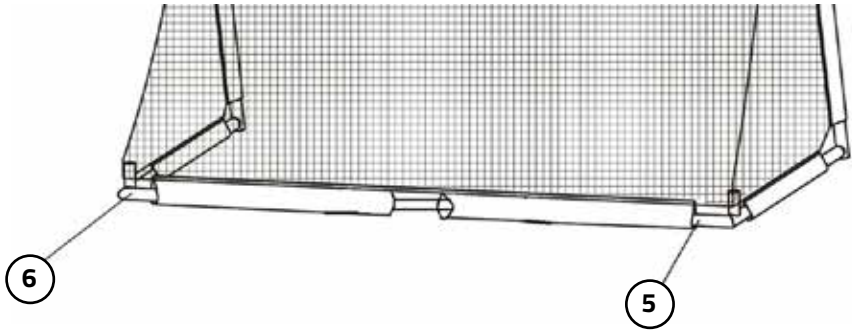

5

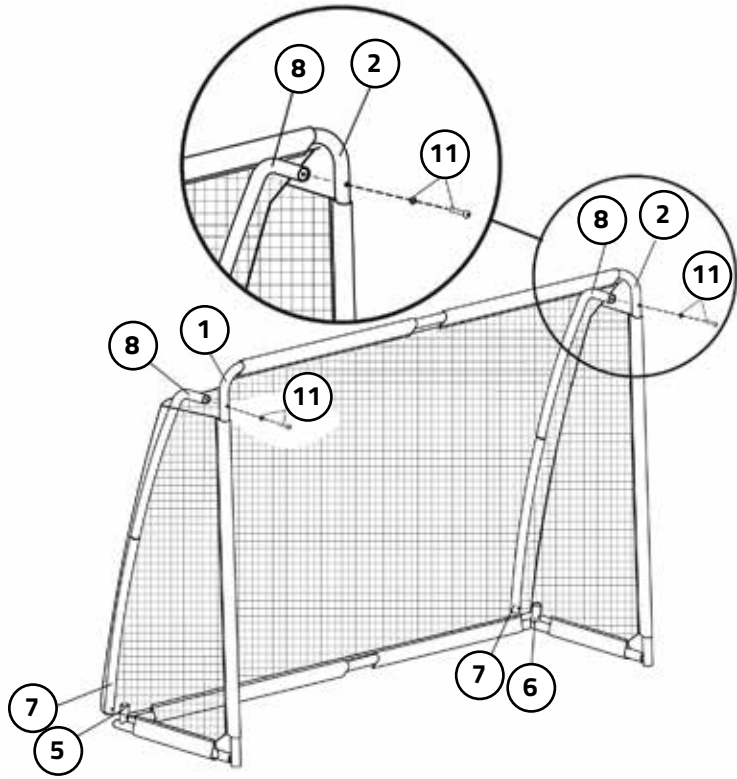

6

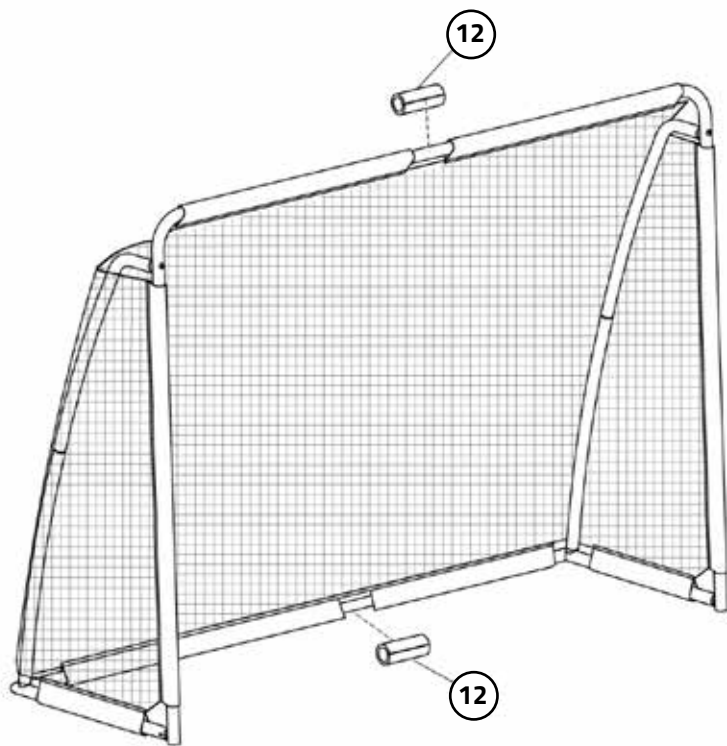

7

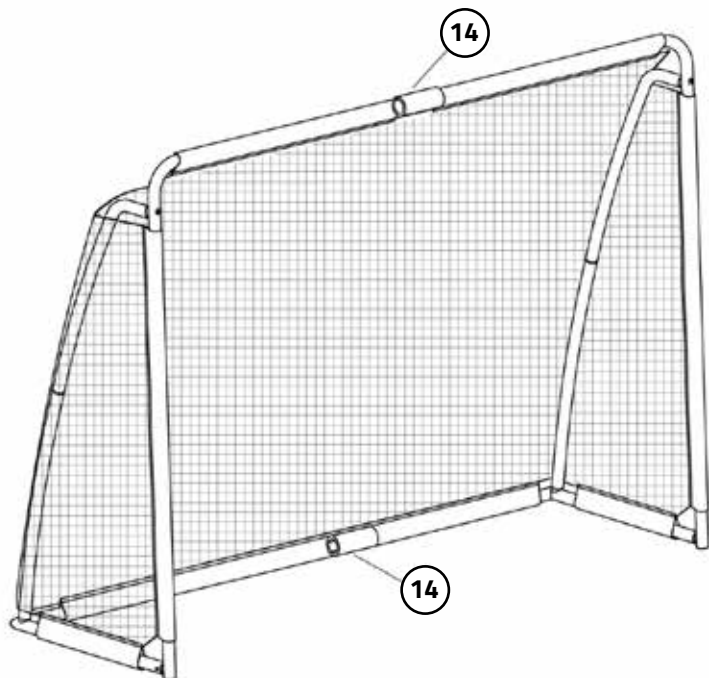

8

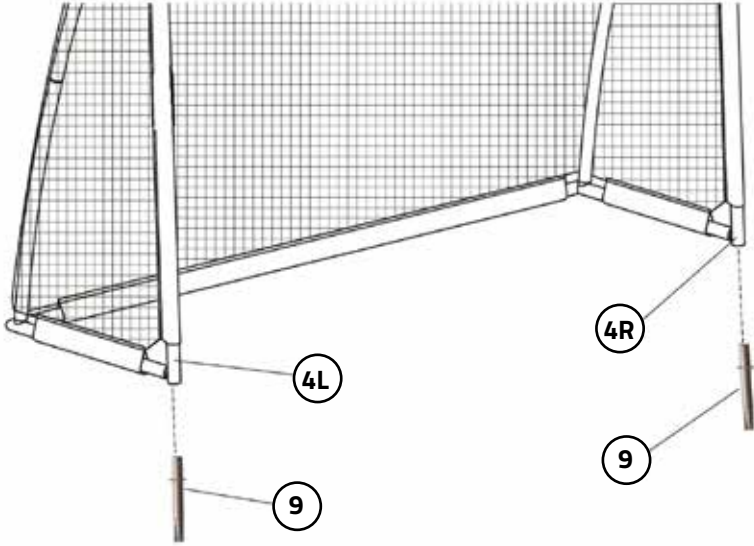

9

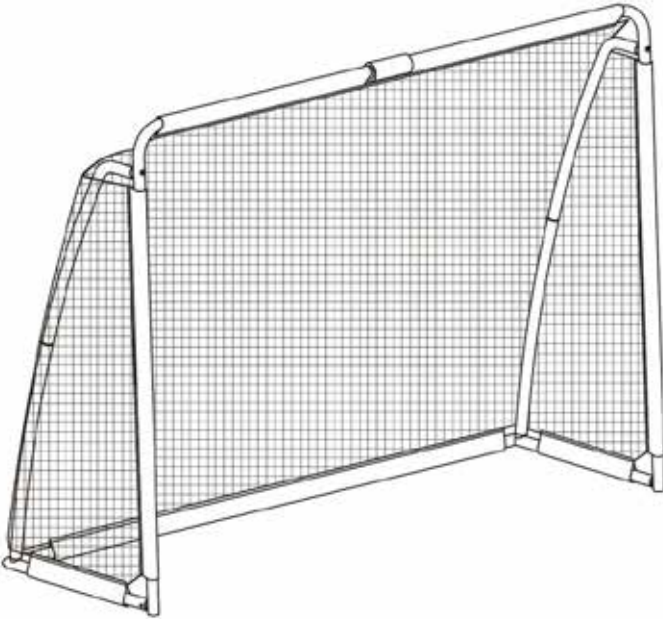

IMPORTANT! Carefully read and follow the instructions before installing the product. Keep the manual for future reference.



Warnings!

- The product is not intended for children under 3 years of age. Choking and strangulation hazard due to the presence of small parts and long lines.
- Product for private use only.
- The product may only be used by children under adult supervision.
- The goal may only be used outdoors, do not use indoors.
- The football goal may only be set up on soft ground, such as grass, at least 3 m away from surrounding obstacles.
- To prevent the goal from tipping over, anchor all pegs firmly into the ground, preferably with a rubberised hammer.
- Always secure the goal to prevent it from tipping over.
- Do not place the goal on the street or in any other dangerous area.
- Ensure that all buttons between the individual metal bars are engaged and all connections are tightened securely before use.
- Any sharp edges preclude use of the product.
- Do not make any structural changes.
- For your own safety, use only original spare parts. If parts become damaged or if sharp edges or corners appear, the product must not be used further.
- If rust appears on the product, remove it immediately. Squeezing metal parts can scratch the protective layer and lead to rust.
- Store the product in a safe place where it is protected from the elements, cannot be damaged and must not injure anyone.
- The condition of the goal should be checked before each use.
- The football goal is weatherproof, but during high winds it should be stored in a place protected from the wind or indoors.
- Do not climb on the frame or net of the goal.
- The assembly and disassembly of the gate must always be carried out by adults.
- Keep children away when folding and unfolding the product to prevent injury.
- Do not use the product if its components are damaged.
- Once the product has been unpacked, discard the plastic parts of the packaging, as these can be dangerous for children. Risk of suffocation or choking.
- We are not liable for damage resulting from incorrect use of the instructions for use.

List of Parts and Structure (Fig. I–II)

1. Top left bent tube - 1 pc
2. Top right bent tube - 1 pc
3. Front side post - 2 pcs
- 4L. Bottom left corner - 1 pc
- 4R. Bottom right corner - 1 pc
5. Back bottom left corner - 1 pc
6. Back bottom right corner - 1 pc
7. Back side post - 2 pcs
8. Back top bent tube - 2 pcs
9. Ground spike - 2 pcs
10. Anchor set - 5 pcs
11. Bolt with washer - 2 pcs
12. Foam - 2 pcs
13. Net - 1 pc
14. Cover - 2 pcs
15. Tool - 1 pc

Assembly (Fig. III)

Note: The product must be assembled by two adults. Before starting the assembly, lightly lubricate the joints on the narrow ends. This will make the assembly easier and extend the product's durability.

Assemble according to the diagram (Fig. III).

Locking the goal in the upright position

Finally, secure the goal frame to the ground using the ground spikes. Make sure the surface is suitable for inserting the spikes (e.g. no water pipes for sprinklers!). Ensure that the spikes are fully driven into the ground and have a stable position. Avoid any protruding fastenings (risk of tripping). On surfaces that are too hard, the goal must be secured in another way to prevent it from tipping over and causing injury (e.g. using plates or sandbags). Never play with an unsecured goal or leave an unsecured goal unattended.

Maintenance and storage

Use only a dry or damp cloth to clean the product: do not use special cleaning agents! Before and after each use, check the product for damage or signs of wear. For your own safety, use only original spare parts. If parts become damaged or if sharp edges or corners appear, the product must not be used any further. Store the product in a safe place where it should be protected from the elements and will not be damaged or injure anyone.

Disposal

Dispose of the individual parts in accordance with the existing material-specific assignments by throwing them into the appropriate containers and the rest into mixed waste. By complying with the law, we are at the same time contributing to environmental protection.

WAŻNE! Przed przystąpieniem do montażu produktu uważnie przeczytaj instrukcję i stosuj się do jej zasad. Instrukcję należy zachować do wykorzystania w przyszłości.



Ostrzeżenia!

- Produkt nie jest przeznaczony dla dzieci poniżej 3 roku życia. Niebezpieczeństwo udławienia oraz uduszenia ze względu na obecność małych elementów i długich linek.
- Produkt wyłącznie do użytku prywatnego.
- Produkt może być użytkowany przez dzieci wyłącznie pod nadzorem osoby dorosłej.
- Bramka może być używana tylko na zewnątrz, nie używać w pomieszczeniach.
- Bramka piłkarska może być ustawiana tylko na miękkim podłożu, takim jak np. trawa, co najmniej 3 m od otaczających przeszkód.
- Aby uniknąć przewracania się bramki, należy zakotwiczyć wszystkie śledzie mocno w podłożu, najlepiej przy pomocy gumowanego młotka.
- Należy zawsze zabezpieczyć bramkę, aby zapobiec przewróceniu się jej.
- Nie należy ustawiać bramki na ulicy ani w innych miejscach, w których występuje niebezpieczeństwo.
- Przed rozpoczęciem użytkowania należy upewnić się, czy wszystkie przyciski pomiędzy poszczególnymi metalowymi drążkami są zatrzasknięte, a wszystkie połączenia mocno dokręcone.
- Wszelkie ostre krawędzie wykluczają korzystanie z produktu.
- Nie dokonywać żadnych zmian konstrukcyjnych.
- Dla własnego bezpieczeństwa należy używać wyłącznie oryginalnych części zamiennych. Jeśli części ulegną uszkodzeniu lub jeśli pojawią się ostre krawędzie lub narożniki, produkt nie może być dalej używany.
- Jeśli na produkcie pojawi się rdza, natychmiast ją usuń. Ściskanie metalowych części może doprowadzić do zarysowania warstwy ochronnej i powstania rdzy.
- Produkt należy przechowywać w bezpiecznym miejscu, w którym jest chroniony przed czynnikami atmosferycznymi, nie może zostać uszkodzony i nie może nikogo zranić.
- Stan bramki należy sprawdzać przed każdym użyciem.
- Bramka piłkarska odporna jest na warunki pogodowe, ale podczas silnego wiatru należy składować ją w miejscu chroniącym przed wiatrem, bądź w pomieszczeniu.
- Nie wspinać się na ramę ani na siatkę bramki.
- Montaż i demontaż bramki musi zawsze zostać przeprowadzony przez osoby dorosłe.
- Trzymaj dzieci z daleka podczas składania i rozkładania produktu, by zapobiec zranieniu.
- Nie należy używać produktu, jeżeli jego elementy są uszkodzone.
- Po rozpakowaniu produktu należy wyrzucić plastikowe części opakowania, gdyż mogą one być niebezpieczne dla dzieci. Ryzyko uduszenia lub udławienia.
- Nie ponosimy odpowiedzialności za szkody wynikające z nieprawidłowego zastosowania instrukcji obsługi.

Lista części i budowa (rys. I–II)

1. Górna lewa rura wygięta - 1 szt.
2. Górna prawa rura wygięta - 1 szt.
3. Przedni słupek boczny - 2 szt.
- 4L. Dolny lewy narożnik - 1 szt.
- 4R. Dolny prawy narożnik - 1 szt.
5. Tylny dolny lewy narożnik - 1 szt.
6. Tylny dolny prawy narożnik - 1 szt.
7. Tylny słupek boczny - 2 szt.
8. Górna tylna rura wygięta - 2 szt.
9. Szpilka mocująca do ziemi - 2 szt.
10. Zestaw kotwiący - 5 szt.
11. Śruba z podkładką - 2 szt.
12. Pianka - 2 szt.
13. Siatka - 1 szt.
14. Pokrowiec - 2 szt.
15. Narzędzie - 1 szt.

Montaż (rys. III)

Uwaga: Produkt musi być montowany przez 2 osoby dorosłe. Przed rozpoczęciem montażu należy lekko nasmarować złącza na wąskich końcach. Ułatwi to montaż i wydłuży trwałość produktu! Zmontuj według instrukcji rysunkowej (rys. III).

Blokowanie bramki w pozycji stojącej

Na koniec przymocuj ramę bramki za pomocą kołków do podłoża. Upewnij się, że podłoże jest odpowiednie do umieszczenia kołków (np. brak rur z wodą do zraszaczy!). Upewnij się, że kołki są całkowicie wbite w ziemię i mają stabilną pozycję. Należy unikać wystających mocowań (ryzyko potknięcia). Na zbyt twardym podłożu bramkę należy zabezpieczyć w inny sposób przed przewróceniem, aby zapobiec ryzyku obrażeń (np. za pomocą płyt lub worków z piaskiem). Nigdy nie należy grać z niezabezpieczoną bramką ani pozostawiać niezabezpieczonej bramki.

Konserwacja i przechowywanie

Do czyszczenia produktu używaj wyłącznie suchej lub wilgotnej ściereczki: nie używaj specjalnych środków czyszczących! Przed i po każdym użyciu należy sprawdzić produkt pod kątem uszkodzeń lub śladów zużycia. Dla własnego bezpieczeństwa należy używać wyłącznie oryginalnych części zamiennych. Jeśli części ulegną uszkodzeniu lub jeśli pojawią się ostre krawędzie lub narożniki, produkt nie może być dalej używany. Produkt należy przechowywać w bezpiecznym miejscu, gdzie powinien być chroniony przed czynnikami atmosferycznymi oraz nie zostanie uszkodzony i nikogo nie zranić.

Utylizacja

Poszczególnych części należy pozbywać się zgodnie z istniejącymi przypisaniami dla danego materiału, wrzucając je do odpowiednich pojemników, a resztę do odpadów zmieszanych. Wypełniając przepisy prawa, przyczyniamy się jednocześnie do ochrony środowiska.

VORSICHT! Bitte lesen Sie diese Bedienungsanleitung vor der Montage sorgfältig durch und bewahren Sie diese zum Nachschlagen im Bedarfsfall auf.



Warnung!

- Das Produkt ist nicht geeignet für Kinder unter 3 Jahren. Erstickungs- und Strangulierungsgefahr durch Kleinteile und lange Kabel.
- Das Produkt darf nur unter Aufsicht von Erwachsenen verwendet werden.
- Nur für den privaten Gebrauch.
- Das Tor kann nur im Freien verwendet werden, nicht für Innenbereich geeignet.
- Ein Fußballtor darf nur auf weichem Boden, wie z. B. Gras, und in einem Abstand von mindestens 3 m zu umliegenden Hindernissen aufgestellt werden.
- Bauen Sie das Fußballtor immer auf einer ebenen Fläche auf und verankern Sie es mit den mitgelieferten Heringen fest im Boden, am besten mit dem Hammer.
- Stellen Sie das Tor nicht auf der Straße oder an anderen Gefahrenstellen auf.
- Vergewissern Sie sich vor jedem Gebrauch, dass alle Verbindungen zwischen den einzelnen Metallstangen korrekt eingerastet sind sowie Schraubverbindungen fest sind.
- Scharfe Kanten schließen die Verwendung des Produkts aus.
- Nehmen Sie keine baulichen Veränderungen vor.
- Verwenden Sie zu Ihrer eigenen Sicherheit nur Original-Ersatzteile. Wenn Teile beschädigt sind oder scharfe Kanten oder Ecken auftreten, darf das Produkt nicht weiter verwendet werden.
- Wenn Rost auf dem Produkt erscheint, entfernen Sie ihn sofort. Das Zusammendrücken von Metallteilen kann die Schutzschicht zerkratzen und zu Rost führen.
- Bewahren Sie das Produkt an einem sicheren Ort auf, wo es vor Witterungseinflüssen geschützt ist, nicht beschädigt werden kann und niemanden verletzen darf.
- Überprüfen Sie vor jeder Verwendung den Zustand des Tors.
- Das Fußballtor ist wetterfest, sollte aber bei starkem Wind auf einem Platz oder in einem Raum, gelagert werden.
- Das Fußballtor muss immer gegen Umkippen gesichert werden.
- Der Torrahmen und das Netz dürfen nicht als Klettergerüst verwendet werden.
- Das Fußballtor darf nur von Erwachsenen auf- und ausgebaut werden.
- Halten Sie Kinder beim Auf- und Abbau des Produkts fern, um Verletzungen zu vermeiden.
- Verwenden Sie das Produkt nicht, wenn seine Teile beschädigt sind.
- Entsorgen Sie die Kunststoffverpackungsteile nach dem Auspacken, da diese für Kinder gefährlich sein können. Erstickungsgefahr.
- Für Schäden, die durch unsachgemäße Anwendung der Gebrauchsanweisung entstehen, übernehmen wir keine Haftung.

Teileliste und Aufbau (Abb. I–II)

- | | |
|---|--|
| 1. Oberes linkes gebogenes Rohr - 1 Stk. | 8. Oberes hinteres gebogenes Rohr - 2 Stk. |
| 2. Oberes rechtes gebogenes Rohr - 1 Stk. | 9. Bodenanker - 2 Stk. |
| 3. Vorderer Seitenpfosten - 2 Stk. | 10. Verankerungsset - 5 Stk. |
| 4L. Untere linke Ecke - 1 Stk. | 11. Schraube mit Unterlegscheibe - 2 Stk. |
| 4R. Untere rechte Ecke - 1 Stk. | 12. Schaumstoff - 2 Stk. |
| 5. Hintere untere linke Ecke - 1 Stk. | 13. Netz - 1 Stk. |
| 6. Hintere untere rechte Ecke - 1 Stk. | 14. Abdeckung - 2 Stk. |
| 7. Hinterer Seitenpfosten - 2 Stk. | 15. Werkzeug - 1 Stk. |

Montage (Abb. III)

Achtung: Das Produkt muss von zwei Erwachsenen montiert werden. Vor Beginn der Montage sollten die Verbindungsstellen an den schmalen Enden leicht eingefettet werden. Dies erleichtert die Montage und verlängert die Haltbarkeit des Produkts.

Montieren Sie gemäß der Abbildung (Abb. III).

Fixierung des Tores in aufrechter Position

Zum Schluss befestigen Sie den Torrahmen mit den Erdankern am Boden. Stellen Sie sicher, dass der Untergrund für das Einsetzen der Anker geeignet ist (z. B. keine Wasserleitungen für Sprinkleranlagen!). Achten Sie darauf, dass die Anker vollständig in den Boden eingeschlagen sind und eine stabile Position haben. Herausstehende Befestigungen sind zu vermeiden (Stolpergefahr). Auf zu hartem Untergrund muss das Tor auf andere Weise gegen Umkippen gesichert werden, um Verletzungsgefahren zu vermeiden (z. B. mit Platten oder Sandsäcken). Mit einem ungesicherten Tor darf niemals gespielt oder ein ungesichertes Tor unbeaufsichtigt gelassen werden.

Aufbewahrung und Pflege

Reinigen Sie das Produkt nur mit einem trockenen oder feuchten Tuch, verwenden Sie keine speziellen Reinigungsmittel! Überprüfen Sie das Produkt vor und nach jedem Gebrauch auf Schäden oder Verschleißerscheinungen. Verwenden Sie zu Ihrer eigenen Sicherheit nur Original-Ersatzteile. Wenn Teile beschädigt werden oder scharfe Kanten oder Ecken auftreten, darf das Produkt nicht weiter verwendet werden. Bewahren Sie das Produkt an einem sicheren Ort auf, an dem es vor Witterungseinflüssen geschützt ist und nicht beschädigt werden oder jemanden verletzen kann.

Wiederverwertung

(Anwendbar in der Europäischen Union und anderen europäischen Staaten mit Systemen zur getrennten Sammlung von Wertstoffen).

Sollte das Fußballtor einmal nicht mehr benutzt werden können, erkundigen Sie sich bei Ihrer regionalen Sammelstelle (Gemeinde/Stadtteil), wie Sie das Fußballtor entsorgen müssen.



Manufactured in China for:
Wyprodukowano w Chinach dla:
Hergestellt in China für:

Global Income sp. z o.o.
ul. Chwaszczyńska 135B
81-571 Gdynia
Poland

www.neo-sport.pl
sklep@neo-sport.pl