

BERDSEN®

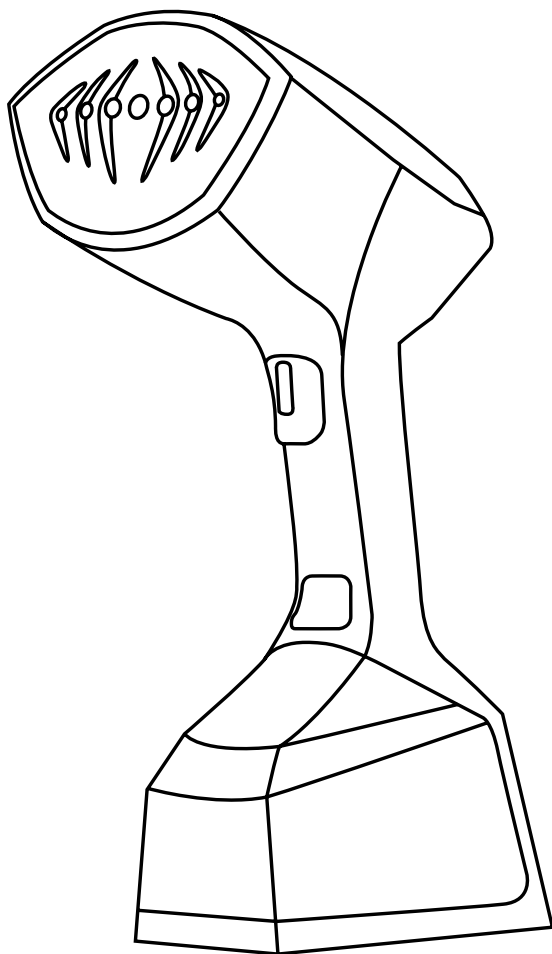

HANDHELD
**GARMENT
STEAMER**
BD-300

EN / GARMENT STEAMER

PL / PAROWNICA DO UBRANI

DE / DAMPFBÜRSTE

CZ / NAPAŘOVAČ ODĚVŮ

HU / RUHAGŐZÖLŐ

RO / ABUR DE ÎMBRĂCĂMINTE



330000 / 330001 / V. 1.2

www.berdsen.pl

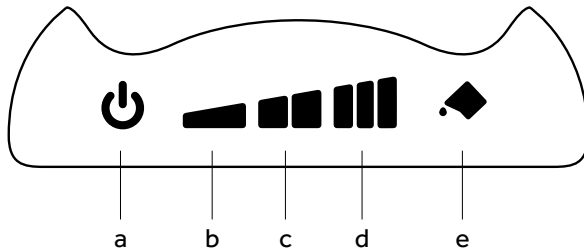
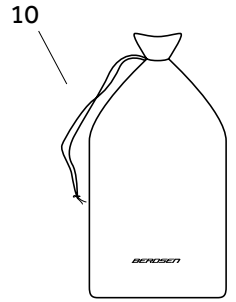
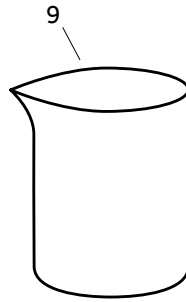
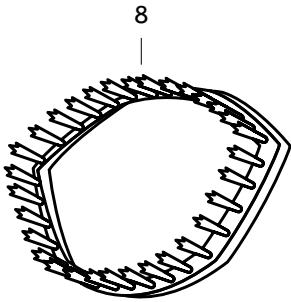
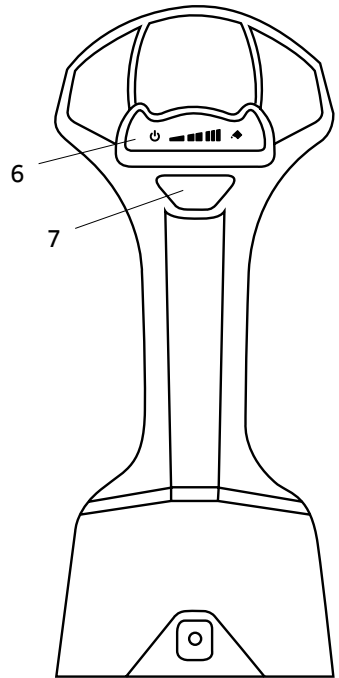
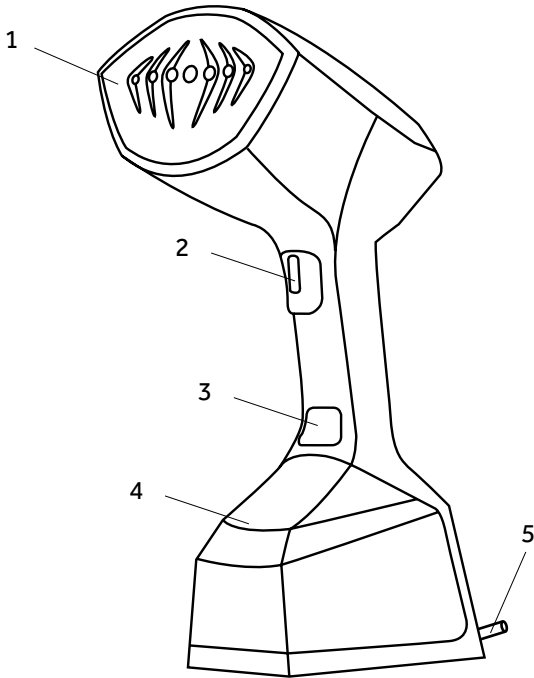

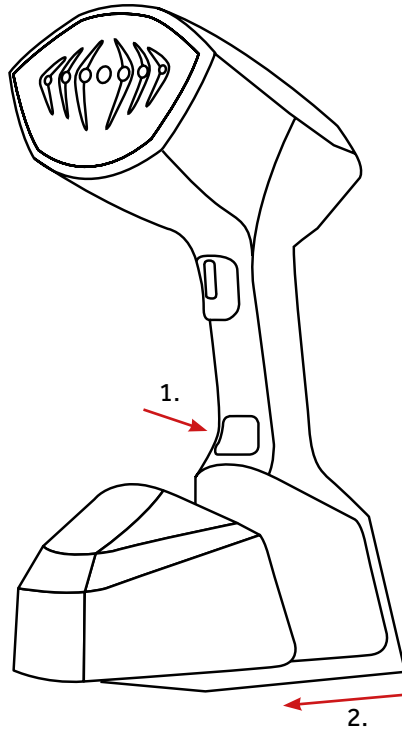

1

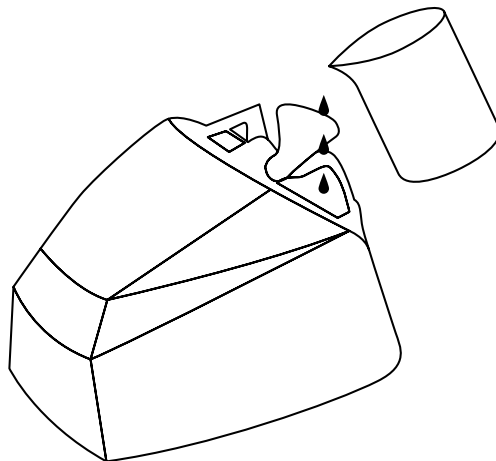

2

The manual contains important information on safety, use and disposal of the device. Read the instructions before using the product and keep them for future reference. When passing the appliance on to another person, include these instructions.

WARNINGS!

- The steamer is designed for indoor use only. Do not use it outdoors, in bathrooms or in moving vehicles or boats.
- Remove and safely dispose of all packaging and labels before using the steamer for the first time.
- Avoid using the appliance near baths, showers, sinks or other containers containing water.
- Do not handle the appliance with wet hands and avoid using it in damp or wet areas.
- Never use the steamer when clothes are on your body or direct the steam jet towards people or animals.
- Do not leave the appliance unattended and always switch it off when not in use.
- Use the appliance for its intended purpose. Failure to do so may result in damage to the product and endanger the user.
- Remember that using the steamer in an improper manner may lead to injuries. The manufacturer will not be held responsible for damage resulting from improper use of the appliance or its use contrary to the instructions.
- The steamer may be used by children aged 8 years and over and by people with reduced physical and mental capabilities, as well as by people with no experience in using this type of equipment, provided they are supervised or instructed in its safe use.
- Keep the appliance and power cord out of the reach of children under 8 years of age.
- Remember that the steamer is not designed for play, so keep it away from children.
- It is recommended that children do not clean the appliance unless they have reached the age of 8 and are under the constant supervision of an adult responsible for their safety. Close supervision is required when using the appliance around children.
- Do not leave children unattended near the appliance.
- The clothes steamer is equipped with overheating protection. However, do not leave it unattended when it is plugged into an electrical socket.
- To eliminate the risk of choking by small children, remove and safely discard the protective cover fitted to the power plug of this appliance.
- For the safety of children, do not leave freely accessible parts of the packaging. Avoid the risk of suffocation.
- Always connect the steamer to an AC power socket with the voltage as shown on the appliance's rating plate.
- Make sure you have easy access to the plug so that you can easily disconnect the unit from the mains in the event of an accident.

- Fully unwrap the power cord before use.
- Only connect the appliance to a grounded power socket that conforms to the specifications on the rating plate.
- Do not allow the power cord to hang off the edge of a table or bench, touch other surfaces or become entangled.
- Protect the power cord and the unit from damage. Keep it away from sources of heat, fire and sharp edges.
- Do not allow the cord to touch hot surfaces.
- Do not use the appliance if the power cord, plug or appliance is damaged in any way. Contact a service centre for repair.
- Do not use the clothes steamer if it has been dropped, bears visible signs of damage or leaks.
- Never pull on the power cord to disconnect the plug from the mains socket. Instead, grasp the plug and pull it out of the socket.
- To protect against electric shock, do not immerse the power cord, plug or appliance in water or any other liquid. Do not allow moisture to come into contact with these parts unless recommended in the cleaning instructions.
- If the internal or external electrical components of the appliance are splashed with water or other liquid, dry them thoroughly before switching them on again.
- The clothes steamer is designed for domestic use and can be used with tap water. Do not pour perfumes, vinegar or other chemicals into the tank. This appliance is not designed to work with such agents.
- When using the garment steamer, make sure that the steamer head is facing away from the user and is in an upright position.
- Always test the steamer on a small, invisible part of the fabric to ensure that the temperature is not too high for the fabric.
- To prevent damage to the steamer, do not use alkaline cleaners.
- The steamer allows you to steam clothes using a high steam jet. High temperatures are generated during use, which can cause burns. Avoid contact with the steam head.
- Be careful when using the appliance due to the steam emission.
- Always keep your hands near the neck of the steamer and warn others (especially children) of the possible danger of being burned by steam, hot water or hot parts.
- Do not fill the water tank above the MAX indicator line as this may cause water leakage.
- If the temperature of the steamer is not high enough to evaporate the water and produce steam, the steam head may leak. Therefore, always make sure the steamer is heated for 2-3 minutes before using it.
- Always disconnect the steamer from the power supply before connecting or disconnecting the fabric brush when filling, cleaning and descaling.
- Do not place the steamer near the edge of a table or bench during operation. Make sure the surface is level, clean and free from water and other substances.
- Always make sure the steamer is assembled correctly before use.
- Use only original parts, attachments or accessories.
- Do not leave the steamer unattended while it is plugged in or in use.
- The garment steamer must be used on a stable surface.

- When placing the steamer on the stand, make sure that the surface on which the stand is placed is stable.
- When in use, the appliance should be at least 20 cm away from walls, curtains and other materials sensitive to heat or steam. Provide it with adequate space above and on all sides for air circulation.
- Keep the steamer clean. Follow the cleaning instructions in this manual.
- Always empty the tank after use.
- Unplug the garment steamer from the electrical socket if it is not used for a long period of time.
- When storing, always place the steamer on the stand.
- Do not store the steamer with water in the tank.
- Always leave the appliance in the off position and disconnect the plug from the electrical socket.
- Allow all parts to cool down before storing.
- Do not place or store the unit near heat sources or direct sunlight.
- Do not expose the appliance to high or low temperatures.
- Keep the steamer out of reach of children.
- The appliance may only be repaired by trained personnel. Do not carry out repairs yourself.
- It is recommended to have a qualified electrician install a residual current circuit breaker (safety switch) to provide additional protection when using electrical equipment.

STRUCTURE OF THE APPLIANCE (FIG. I)

1. Steamer head
2. Steam switch with lock
3. Water tank release button
4. Water tank 360 ml
5. Power cord
6. Control panel
7. Power button
8. Fabric brush
9. Water measure
10. Packaging for transport

Control panel

- a. Power indicator
- b. Low steam indicator
- c. Medium steam level indicator
- d. High steam level indicator
- e. Low water indicator

USING THE CLOTHES STEAMER

BEFORE FIRST USE

- When unpacking the appliance before discarding the packaging, check that no item is missing.
- Remove any stickers or protective covers from the steam head.
- Unwrap and straighten the cord before use.
- When using a garment steamer for the first time, leave it on for a few minutes to remove any dirt and odours from the manufacturing process.
- When using a garment steamer for the first time, it is a good idea to try the steamer on an old piece of fabric before steaming the garment.

Warning: To avoid overloading the electrical circuit, it is recommended that no other appliances are connected to the same circuit as the steamer when it is in use.

INSTALLATION/OPERATION OF THE CLOTHES STEAMER

Preparing the appliance

1. Press the water tank release button, pull out the tank, open the water inlet cover and fill the container with clean water to the MAX level (fig. II). Do not exceed the MAX level. Always ensure that the water tank is at least one third full. Place it back in place.
2. Hold the appliance with your hand placed securely against the neck of the steamer. With your other hand in the upright position, secure the fabric brush to the steam head. The brush will lock into place with an audible click.
3. Plug the appliance into an electrical outlet.
4. Press the power button and all indicators on the panel will light up for a moment. The power indicator will then start flashing and the appliance will start heating. When the indicator stops flashing, this will indicate that preheating is complete and steaming can begin.

Dry ironing function

After preheating, the panel surface is at the right temperature and clothes can be ironed. When using the dry ironing function, the brush must be removed.

Steam ironing function

The appliance has 3 steam levels:

1. **Low steam level:** after preheating is complete, press the power button once and lock the steam button.
2. **Medium steam level:** press the power button a second time.
3. **High steam level:** press the power button a third time.

Standby

When you press the power button for the fourth time, the appliance enters standby mode. At the same time, the power indicator is still bright.

PROTECTION AGAINST RUNNING OUT OF WATER

When the water tank runs out of water during operation, the appliance will switch off after a few tens of seconds, the low water indicator will flash and the power indicator will light up. To start using the appliance again, fill the water tank and press the power button.

AUTOMATIC SWITCH-OFF

To prevent accidents and save electricity, the unit will automatically switch off the power after 8 minutes of inactivity. The power indicator will light up.

To use the unit again, press the power button again.

TURNING OFF THE POWER

When you have finished using the device, press the power button for 3 seconds to switch off the device. Then unplug the power cord from the electrical outlet.

STEAM METHODS

General remarks

- Never use the steamer on a person, animals or while wearing clothes.
- Use ordinary tap water. The steamer has been designed for its use.
- The garment steamer produces high temperature steam. Do not touch the steam head, make sure the steamer is facing away from you in an upright position.
- If there are metal accessories within the steaming area, be careful and do not place the steamer directly over the metal as this may discolour it. Steam around metal accessories.
- Only use the attachments or accessories provided.
- If the appliance starts to hum loudly and does not produce steam, check the water level in the tank. If the steamer has run out of water, top it up.
- For best results, make sure the fabric is stretched when steaming.
- When using the steamer without a fabric brush, maintain a distance of at least 5 cm between the steam head and the garment.
- Always disconnect the steamer from the power supply before connecting or disconnecting the fabric brush.
- It is recommended to use the fabric brush when steaming delicate fabrics (such as silk), which will minimise damage to the garment during steaming. For better results when removing stubborn creases, remove the fabric brush from the steam head and steam over the desired area until the creases are removed.

Steaming clothes

The garment steamer is easy to use and is ideal for removing creases from clothing and curtains, as well as refreshing furniture fabrics. It is designed to be used vertically on hanging garments and fabrics and should not be used horizontally.

- Check that there is ventilation behind the fabric, otherwise moisture can build up, which can cause mould.
- Make sure the pockets of the garment are empty and the cuffs and hems are down.
- Hang the garment on a hanger and gently stretch the fabric with one hand, checking that there is nothing behind the fabric that could be damaged by steam.
- Press and hold the steam switch. During this time, vibrations will be felt and a gentle humming noise will be heard. This is a normal occurrence.
- Gently press the fabric brush against the garment, moving the arm in an up and down motion, targeting creases on the fabric.
- Release the steam button to stop the steam release.

Steaming curtains

- To steam your curtains, wash and dry them according to the instructions, depending on the type of fabric.
- Hang the curtains and steam while they are hanging in place.
- Slightly stretch the curtain with one hand while steaming to remove creases more easily.

Steaming upholstery

The clothes steamer can be used to refresh upholstery, furniture covers and furniture cushions.

- Always test on a small, invisible area of fabric before steaming.
- Holding the steamer in an upright position and using up and down movements, gently glide the steamer over the fabric of the furniture.
- Remove the cushions and hold them upright while steaming.
- Allow the cushions to dry thoroughly before putting them back on the furniture.

After each use

- Switch off the appliance using the power button and unplug the power cord from the socket.
- Open the water tank inlet and (over a sink or bucket) invert the water tank to empty any remaining water.
- Place the steamer on the base in an upright position and leave to cool.

CLEANING AND STORAGE

CLEANING

- Remove the fabric brush from the steam head and clean it with a damp cloth.
- Do not use harsh or abrasive cleaners or solvents.
- Do not put the steamer in water or other liquids.
- Do not drop, throw or try to bend the steamer.
- Do not attempt to disassemble the appliance.
- Empty the water tank and rinse with clean water after each use.

- Wipe the exterior surfaces with a damp cloth.
- Always ensure that the steam outlet is clean, free of limescale and not blocked.

DECALCIFICATION

Under normal use, the appliance should be descaled at least twice a year.

1. Fill the appliance tank with a 2:1 mixture of water and vinegar.
2. After pre-heating, evaporate the mixture until the tank is empty.

STORAGE

- Once the appliance has been unplugged from the power socket, cooled down, the water tank emptied and cleaned, it is recommended to wrap the cord around the steamer to store it in an upright position.
- Until its next use, it is recommended to store the steamer on a flat surface, such as in a cupboard.

TECHNICAL DATA

Power	2000 W
Power supply	220–240 V~, 50/60 Hz
Water tank capacity	360 ml
Power cord length	1.8 m
Working modes	3 levels

TROUBLESHOOTING

Problem	Possible solution
The steamer does not heat up.	<ul style="list-style-type: none">• Check that the main plug is inserted correctly. Make sure the power is switched on. Check the status of the power button.
Steamer does not produce steam.	<ul style="list-style-type: none">• Check the water level and close the water tank inlet lid. Press the steam activation button harder. Hold the steamer in an upright position.
Water is pouring out of the water tank.	<ul style="list-style-type: none">• Make sure the water level does not exceed the maximum level. Check that the water tank inlet lid is properly closed. Use the steamer according to the instructions, in an upright position.
Steamer makes a loud buzzing or pumping sound.	<ul style="list-style-type: none">• Check the water level. If it is low or there is not enough water, top up the tank.
Steamer does not remove creases easily.	<ul style="list-style-type: none">• Hold the steamer upright and stretch the fabric downwards for better results.
Unsure when to use the fabric brush.	<ul style="list-style-type: none">• Use the brush when it is necessary to touch the fabric directly when steaming. Use a steaming brush on delicate fabrics, such as silk, to minimise the risk of water dripping onto clothing.
Discolouration of metal accessories on clothing.	<ul style="list-style-type: none">• Avoid lifting the steamer directly over metal accessories. Steam carefully around metal accessories.



INFORMATION FOR USERS ON HOW TO DEAL WITH WASTE ELECTRICAL AND ELECTRONIC EQUIPMENT.

If the device, packaging, instruction manual and the like are marked with the symbol of a crossed-out wheeled waste container, it means that the device is subject to separate waste collection in accordance with Directive 2012/19/EU of the European Parliament and of the Council. The used device should not be disposed of with other household waste and should not be treated as municipal waste. By disposing of electro-waste in the container you pose a threat to the environment. Take the used device to a separate collection point for electrical and electronic equipment organized by the public administration. By segregating and submitting used electrical and electronic equipment for processing, recovery, recycling and disposal, you protect the environment from pollution and contamination, contribute to reducing the use of natural resources and lowering the cost of producing new equipment. Proper disposal and scrapping helps eliminate the adverse effects of scrapped products on the environment and human health. For details on the recyclability of this product, please contact your local municipality, city cleaning services or the store where you purchased the product.

Instrukcja zawiera ważne wskazówki dotyczące bezpieczeństwa, użytkowania oraz utylizacji urządzenia. Przed przystąpieniem do użytkowania produktu należy zapoznać się z instrukcją oraz zachować ją do wglądu w przyszłości. Przekazując urządzenie innej osobie, należy dołączyć niniejszą instrukcję.

OSTRZEŻENIA!

- Parownica przeznaczona jest wyłącznie do użytku wewnątrz pomieszczeń. Nie używaj jej na zewnątrz, w łazienkach ani w poruszających się pojazdach lub łodziach.
- Przed pierwszym użyciem parownicy usuń i bezpiecznie wyrzuć wszelkie opakowania oraz etykiety.
- Unikaj użytkowania urządzenia w pobliżu wanien, pryszniców, umywalk lub innych zbiorników zawierających wodę.
- Zabrania się obsługiwanego urządzenia mokrymi rękoma oraz unikaj jego stosowania w wilgotnych lub mokrych miejscach.
- Nigdy nie używaj parownicy, gdy ubrania znajdują się na ciele, ani nie kieruj strumienia pary w stronę ludzi lub zwierząt.
- Nie zostawiaj urządzenia bez nadzoru i zawsze wyłączaj je, gdy nie jest używane.
- Korzystaj z urządzenia zgodnie z jego przeznaczeniem. Niestosowanie się do zaleceń może skutkować uszkodzeniem produktu i stanowić zagrożenie dla użytkownika.
- Pamiętaj, że używanie parownicy w niewłaściwy sposób może prowadzić do obrażeń. Producent nie będzie odpowiedzialny za uszkodzenia wynikłe z nieprawidłowego korzystania z urządzenia lub jego używania w sposób niezgodny z instrukcją.
- Parownicę mogą użytkować dzieci w wieku co najmniej 8 lat oraz osoby o obniżonych możliwościach fizycznych, umysłowych, a także osoby bez doświadczenia w korzystaniu z tego typu urządzeń, pod warunkiem zapewnienia im nadzoru lub instruktażu dotyczącego bezpiecznego użytkowania.
- Trzymaj urządzenie oraz kabel zasilający z dala od dzieci poniżej 8 roku życia.
- Pamiętaj, że parownica nie jest przeznaczona do zabawy, dlatego trzymaj ją z dala od dzieci.
- Zaleca się, aby dzieci nie dokonywały czyszczenia urządzenia, chyba że osiągnęły wiek 8 lat i są pod stałą opieką osoby dorosłej odpowiedzialnej za ich bezpieczeństwo. W przypadku korzystania z urządzenia w otoczeniu dzieci, konieczne jest zachowanie ścisłego nadzoru.
- Nie pozostawiaj dzieci bez opieki w pobliżu urządzenia.
- Parownica do ubrań wyposażona jest w zabezpieczenie przed przegrzaniem. Jednakże, nie pozostawiaj jej bez nadzoru, gdy jest podłączona do gniazdka elektrycznego.
- Aby wyeliminować ryzyko zadławienia się przez małe dzieci, należy zdjąć i bezpiecznie wyrzucić osłonę ochronną zamontowaną na wtyczce zasilania tego urządzenia.
- Dla bezpieczeństwa dzieci nie zostawiaj swobodnie dostępnych części opakowania. Unikaj ryzyka uduszenia.

- Parownicę zawsze podłącz do gniazdka sieci elektrycznej prądu przemiennego o napięciu zgodnym z podanym na tabliczce znamionowej urządzenia.
- Upewnij się, że masz łatwy dostęp do wtyczki, aby w razie wypadku móc łatwo odłączyć urządzenie od sieci elektrycznej.
- Przed użyciem całkowicie rozwiń przewód zasilający.
- Podłącz urządzenie wyłącznie do uzziemionego gniazdka zasilania zgodnego z parametrami z tabliczki znamionowej.
- Nie pozwalaj, aby przewód zasilający zwisał z krawędzi stołu lub ławki, dotykał innych powierzchni lub był splątany.
- Zabezpiecz przewód zasilający oraz urządzenie przed uszkodzeniem. Trzymaj je z dala od źródeł ciepła, ognia oraz ostrych krawędzi.
- Nie dopuszczaj, aby przewód dotykał gorących powierzchni.
- Nie używaj urządzenia, jeśli przewód zasilający, wtyczka lub urządzenie zostały w jakikolwiek sposób uszkodzone. Zgłoś się do serwisu w celu naprawy.
- Parownicy do ubrań nie wolno używać, jeśli została upuszczona, nosi widoczne ślady uszkodzenia lub przecieka.
- Nigdy nie ciągnij za przewód zasilający, aby odłączyć wtyczkę od gniazdka sieciowego. Zamiast tego chwyć wtyczkę i wyciągnij ją z gniazdka.
- W celu ochrony przed porażeniem prądem elektrycznym nie zanurzaj przewodu zasilającego, wtyczki ani urządzenia w wodzie lub innym płynie. Nie dopuszczaj do kontaktu wilgoci z tymi częściami, chyba że jest to zalecane w instrukcji czyszczenia.
- W przypadku zalania wodą lub innym płynem wewnętrznych lub zewnętrznych elementów elektrycznych urządzenia, przed ponownym włączeniem należy dokładnie je osuszyć.
- Parownica do ubrań jest przeznaczona do użytku domowego i może być używana z wodą z kranu. Nie wlewaj do zbiornika perfum, octu ani innych chemikaliów. To urządzenie nie jest przeznaczone do pracy z takimi środkami.
- Podczas korzystania z parownicy do ubrań upewnij się, że głowica parownicy jest skierowana od użytkownika i znajduje się w pozycji pionowej.
- Zawsze testuj parownicę na małej, niewidocznej części tkaniny, aby upewnić się, że temperatura nie jest zbyt wysoka dla tkaniny.
- Aby zapobiec uszkodzeniu parownicy, nie używaj alkalicznych środków czyszczących.
- Parownica umożliwia prasowanie ubrań przy użyciu dużego strumienia pary. Podczas użytkowania wytwarzane są wysokie temperatury, które mogą spowodować oparzenia. Unikaj kontaktu z głowicą parową.
- Zachowaj ostrożność podczas korzystania z urządzenia ze względu na emisję pary.
- Zawsze trzymaj dłonie przy szyjce parownicy i ostrzegaj inne osoby (zwłaszcza dzieci) o możliwym niebezpieczeństwie oparzenia parą, gorącą wodą lub gorącymi częściami.
- Nie należy napełniać zbiornika wody powyżej linii wskaźnika MAX, ponieważ może to spowodować jej wyciek.
- Jeśli temperatura parownicy nie jest wystarczająco wysoka do odparowania wody i wytworzenia pary, może dojść do wycieku z głowicy parowej. Dlatego przed użyciem parownicy upewnij się, że jest ona zawsze podgrzewana przez 2–3 minuty.
- Zawsze odłącz parownicę od zasilania przed podłączeniem lub odłączeniem szczotki do tkanin podczas napełniania, czyszczenia i usuwania kamienia.

- Nie umieszczaj parownicy w pobliżu krawędzi stołu lub ławki podczas pracy. Upewnij się, że powierzchnia jest równa, czysta i wolna od wody i innych substancji.
- Przed użyciem zawsze upewnij się, że parownica jest prawidłowo zmontowana.
- Należy używać wyłącznie oryginalnych części, przystawek lub akcesoriów.
- Nie pozostawiaj parownicy bez nadzoru, gdy jest podłączona lub używana.
- Parownica do ubrań musi być używana na stabilnej powierzchni.
- Podczas umieszczania parownicy na podstawie upewnij się, że powierzchnia, na której umieszczona jest podstawa, jest stabilna.
- Urządzenie w czasie używania powinno znajdować się w odległości co najmniej 20 cm od ścian, zasłon i innych materiałów wrażliwych na ciepło lub parę. Zapewnij mu odpowiednią przestrzeń nad i ze wszystkich stron dla cyrkulacji powietrza.
- Parownicę należy utrzymywać w czystości. Należy postępować zgodnie z instrukcjami czyszczenia zawartymi w niniejszej instrukcji.
- Po użyciu zawsze opróżnij zbiornik.
- Jeśli parownica do ubrań nie jest używana przez dłuższy czas, odłącz ją od gniazdka elektrycznego.
- Podczas przechowywania zawsze umieszczaj parownicę na podstawie.
- Nie przechowuj parownicy z wodą w zbiorniku.
- Zawsze zostaw urządzenie w pozycji wyłączzonej i odłącz wtyczkę od gniazdka elektrycznego.
- Przed schowaniem odczekaj, aż wszystkie jego części ostygną.
- Nie umieszczaj oraz przechowuj urządzenia w pobliżu źródeł ciepła lub bezpośredniego światła słonecznego.
- Nie narażaj urządzenia na działanie wysokich oraz niskich temperatur.
- Parownicę należy przechowywać w miejscu niedostępnym dla dzieci.
- Naprawę urządzenia może dokonywać jedynie przeszkolony personel. Zabrania się przeprowadzania napraw samodzielnie.
- Zaleca się zlecenie wykwalifikowanemu elektrykowi zainstalowanie wyłącznika różnicowoprądowego (wyłącznika bezpieczeństwa) w celu zapewnienia dodatkowej ochrony podczas korzystania z urządzeń elektrycznych.

BUDOWA URZĄDZENIA (RYS. I)

1. Głowica parowa
2. Włącznik pary z blokadą
3. Przycisk zwalniania zbiornika wody
4. Zbiornik wody 360 ml
5. Przewód zasilający
6. Panel kontrolny
7. Przycisk zasilania
8. Szczotka do tkanin
9. Miarka wody
10. Opakowanie do transportu

Panel kontrolny

- a. Wskaźnik zasilania
- b. Wskaźnik niskiego poziomu pary
- c. Wskaźnik średniego poziomu pary
- d. Wskaźnik wysokiego poziomu pary
- e. Wskaźnik braku wody

KORZYSTANIE Z PAROWNICY DO UBRAŃ

PRZED PIERWSZYM UŻYCIEM

- Podczas rozpakowywania urządzenia przed wyrzuceniem opakowania należy sprawdzić, czy nie brakuje żadnego elementu.
- Usuń wszystkie naklejki lub osłony ochronne z głowicy parowej.
- Rozwiń i wyprostuj przewód przed użyciem.
- Podczas pierwszego użycia parownicy do ubrań należy pozostawić ją na kilka minut włączoną, aby usunąć wszelkie zanieczyszczenia i zapachy powstałe w procesie produkcji.
- Podczas pierwszego użycia parownicy do ubrań warto wypróbować parownicę na starym kawałku tkaniny przed prasowaniem odzieży.

Ostrzeżenie: Aby uniknąć przeciążenia obwodu elektrycznego, zaleca się, aby żadne inne urządzenia nie były podłączone do tego samego obwodu co parownica, gdy jest ona używana.

MONTAŻ/OBSŁUGA PAROWNICY DO UBRAŃ

Przygotowanie urządzenia

1. Naciśnij przycisk zwalniania zbiornika wody, wyciągnij zbiornik, otwórz pokrywę wlotu wody i napełnij pojemnik czystą wodą do poziomu MAX (rys. II). Nie należy przekraczać poziomu MAX. Zawsze upewnij się, że zbiornik wody jest napełniony co najmniej w jednej trzeciej. Umieść go z powrotem na miejscu.
2. Przytrzymaj urządzenie ręką umieszczoną bezpiecznie przy szyjce parownicy. W pozycji pionowej drugą ręką zamocuj szczotkę do tkanin na głowicy parowej. Szczotka zablokuje się na swoim miejscu ze słyszalnym kliknięciem.
3. Podłącz urządzenie do gniazdka elektrycznego.
4. Naciśnij przycisk zasilania, a wszystkie wskaźniki na panelu zaświecą się przez chwilę. Następnie wskaźnik zasilania zacznie migać, a urządzenie rozpocznie podgrzewanie. Gdy wskaźnik przestanie migać, będzie to oznaczało, że wstępne nagrzewanie zostało zakończone i można rozpocząć prasowanie.

Funkcja prasowania na sucho

Po wstępnym nagraniu powierzchnia panelu ma odpowiednią temperaturę i można prasować ubrania. Podczas korzystania z funkcji prasowania na sucho należy zdjąć szczotkę.

Funkcja prasowania parowego

Urządzenie posiada 3 poziomy pary:

1. **Niski poziom pary:** po zakończeniu wstępnego nagrzewania, naciśnij przycisk zasilania raz i zablokuj przycisk pary.
2. **Średni poziom pary:** drugi raz naciśnij przycisk zasilania.
3. **Wysoki poziom pary:** naciśnij przycisk zasilania po raz trzeci.

Stan czuwania

Kiedy naciśniesz przycisk zasilania po raz czwarty, urządzenie przejdzie w stan czuwania. W tym samym czasie wskaźnik zasilania jest nadal jasny.

OCHRONA PRZED BRAKIEM WODY

Kiedy zabraknie wody w zbiorniku wody w czasie pracy, po kilkudziesięciu sekundach urządzenie wyłączy się, wskaźnik braku wody zacznie migać, a wskaźnik zasilania zaświeci się. Aby ponownie rozpocząć korzystanie z urządzenia, napełnij zbiornik na wodę i naciśnij przycisk zasilania.

AUTOMATYCZNE WYŁĄCZANIE

Aby zapobiec wypadkom i oszczędzać energię elektryczną, po 8 minutach bezczynności urządzenie automatycznie wyłączy zasilanie. Wskaźnik zasilania zaświeci się. Aby ponownie korzystać z urządzenia, należy ponownie nacisnąć przycisk zasilania.

WYŁĄCZANIE ZASILANIA

Po zakończeniu korzystania z urządzenia naciśnij przycisk zasilania przez 3 sekundy, aby wyłączyć urządzenie. Następnie odłącz przewód zasilający od gniazdka elektrycznego.

SPOSOBY PRASOWANIA

Uwagi ogólne

- Nigdy nie używaj parownicy na człowieku, zwierzętach lub podczas noszenia odzieży.
- Używaj zwykłej wody z kranu. Parownica została zaprojektowana do jej używania.
- Parownica do ubrań wytwarza parę o wysokiej temperaturze. Nie dotykaj głowicy parowej, upewnij się, że parownica jest ustawiona w kierunku od ciebie w pozycji pionowej.
- Jeśli w obrębie prasowania znajdują się metalowe akcesoria, należy zachować ostrożność i nie umieszczać parownicy bezpośrednio nad metalem, ponieważ może to spowodować jego odbarwienie. Prasuj wokół metalowych akcesoriów.
- Należy używać wyłącznie dołączonych nasadek lub akcesoriów.
- Jeśli urządzenie zaczyna głośno szumieć i nie wytwarza pary, należy sprawdzić poziom wody w zbiorniku. Jeśli w parownicy zabrakło wody, należy ją uzupełnić.
- Aby uzyskać najlepsze rezultaty, upewnij się, że tkanina jest rozciągnięta podczas prasowania.
- W przypadku korzystania z parownicy bez szczotki do tkanin należy zachować odległość co najmniej 5 cm między głowicą parową a ubraniem.
- Przed podłączeniem lub odłączeniem szczotki do tkanin należy zawsze odłączyć parownicę od zasilania.

- Zaleca się używanie szczotki do tkanin podczas prasowania delikatnych tkanin (takich jak jedwab), co zminimalizuje uszkodzenia odzieży podczas prasowania. Aby uzyskać lepsze rezultaty podczas usuwania uporczywych zagniecień, zdejmij szczotkę do tkanin z głowicy parowej i prasuj nad wybranym obszarem, aż zagniecenia zostaną usunięte.

Prasowanie odzieży

Parownica do ubrań jest łatwa w użyciu i doskonale nadaje się do usuwania zagniecień z odzieży i zasłon, a także do odświeżania tkanin meblowych. Zaprojektowana została do używania w pozycji pionowej na wiszących ubraniach i tkaninach i nie należy używać jej w pozycji poziomej.

- Sprawdź, czy za tkaniną znajduje się wentylacja, w przeciwnym razie wilgoć może się gromadzić, co może wywołać powstanie pleśni.
- Upewnij się, czy kieszenie odzieży są puste, a mankiety i obszycia opuszczone.
- Zawieś ubranie na wieszaku i lekko rozciągnij tkaninę jedną ręką, sprawdzając, czy za tkaniną nie znajduje się nic, co mogłoby zostać uszkodzone przez parę.
- Naciśnij i przytrzymaj włącznik pary. W tym czasie odczuwalne będą wibracje i słyszalny będzie delikatny szum. Jest to normalne zjawisko.
- Delikatnie dociśnij szczotkę do tkanin do ubrania, przesuwając ramię ruchem w górę i w dół, celując w zagniecenia na tkaninie.
- Zwolnij przycisk pary, aby zatrzymać wypuszczanie pary.

Prasowanie zasłon

- Aby prasować zasłony, wypierz i wysusz je zgodnie z instrukcją, w zależności od rodzaju tkaniny.
- Powieś zasłony i prasuj, gdy wiszą na swoim miejscu.
- Lekko rozciągnij zasłonę jedną ręką podczas prasowania, aby łatwiej usunąć zagniecenia.

Prasowanie tapicerki

Parownicy do ubrań można używać do odświeżania tapicerki, pokrowców na meble i poduszek meblowych.

- Przed prasowaniem należy zawsze przeprowadzić próbę na niewielkim, niewidocznym obszarze tkaniny.
- Trzymając parownicę w pozycji pionowej i wykonując ruchy w górę i w dół, lekko przesuwaj parownicę po tkaninie mebli.
- Poduszki należy zdjąć i trzymać pionowo podczas prasowania.
- Pozwól poduszkom dokładnie wyschnąć przed ponownym założeniem na meble.

Po każdym użyciu

- Wyłącz urządzenie przyciskiem zasilania i odłącz przewód zasilający od gniazdka.
- Otwórz wlot zbiornika wody i (nad zlewem lub wiadrzem) odwróć zbiornik wody, aby opróżnić go z pozostałej wody.
- Postaw parownicę na podstawie w pozycji pionowej i pozostaw do ostygnięcia.

CZYSZCZENIE I PRZECHOWYWANIE

CZYSZCZENIE

- Wyjmij szcztokę do tkanin z głowicy parowej i wyczyść ją wilgotną szmatką.
- Nie używaj ostrych lub ściernych środków czyszczących ani rozpuszczalników.
- Nie wkładaj parownicy do wody ani innych płynów.
- Nie upuszczaj, nie rzucaj ani nie próbuj zginać steamera.
- Nie próbuj demontować urządzenia.
- Po każdym użyciu należy opróżnić zbiornik wody i przepłukać go czystą wodą.
- Powierzchnie zewnętrzne należy przecierać wilgotną szmatką.
- Należy zawsze upewnić się, że otwór wylotu pary jest czysty, wolny od kamienia i nie jest zablokowany.

ODKAMIENIANIE

Przy normalnym użytkowaniu urządzenie należy odkamieniać co najmniej dwa razy w roku.

1. Napełnij zbiornik urządzenia mieszaniną wody i octu w stosunku 2:1.
2. Po wstępnym podgrzaniu wyparuj mieszankę, aż zbiornik się opróżni.

PRZECHOWYWANIE

- Po odłączeniu urządzenia od gniazdka elektrycznego, ostygnięciu, opróżnieniu zbiornika wody i wyczyszczeniu zaleca się owinięcie przewodu wokół parownicy w celu przechowywania jej w pozycji pionowej.
- Do czasu jej następnego użycia zaleca się przechowywanie parownicy na płaskiej powierzchni, np. w szafce.

DANE TECHNICZNE

Moc	2000 W
Zasilanie	220–240 V~, 50/60 Hz
Pojemność zbiornika na wodę	360 ml
Długość przewodu zasilającego	1.8 m
Tryby pracy	3 poziomy

ROZWIĄZYWANIE PROBLEMÓW

Problem	Możliwe rozwiązanie
Parownica nie nagrzewa się.	<ul style="list-style-type: none"> • Sprawdź, czy główna wtyczka jest prawidłowo włożona. • Upewnij się, że zasilanie jest włączone. • Sprawdź stan przycisku zasilania.
Parownica nie wytwarza pary.	<ul style="list-style-type: none"> • Sprawdź poziom wody i zamknij pokrywę wlotu zbiornika wody. • Naciśnij przycisk aktywacji pary mocniej. • Trzymaj parownicę w pozycji pionowej.
Woda wylewa się ze zbiornika wody.	<ul style="list-style-type: none"> • Upewnij się, że poziom wody nie przekracza maksymalnego. • Sprawdź, czy pokrywa wlotu zbiornika wody jest właściwie zamknięta. • Używaj parownicy zgodnie z instrukcją, w pozycji pionowej.
Parownica wydaje głośny dźwięk brzęczenia lub pompowania.	<ul style="list-style-type: none"> • Sprawdź poziom wody. Jeśli jest niski lub brakuje wody, uzupełnij zbiornik.
Parownica nie usuwa łatwo zagnieść.	<ul style="list-style-type: none"> • Trzymaj parownicę w pozycji pionowej i rozciągnij tkaninę w dół, aby uzyskać lepsze rezultaty.
Brak pewności, kiedy użyć szczotki do tkanin.	<ul style="list-style-type: none"> • Użyj szczotki, gdy konieczne jest bezpośrednie dotknięcie tkaniny podczas prasowania. • Użyj szczotki do prasowania delikatnych tkanin, np. jedwabiu, aby zminimalizować ryzyko kapania wody na ubranie.
Odbarwienie metalowych akcesoriów na odzieży.	<ul style="list-style-type: none"> • Unikaj unoszenia parownicy bezpośrednio nad metalowymi akcesoriami. • Ostrożnie prasuj wokół metalowych akcesoriów.



INFORMACJA DLA UŻYTKOWNIKÓW O SPOSOBIE POSTĘPOWANIA ZE ZUŻYTYM SPRZĘTEM ELEKTRYCZNYM I ELEKTRONICZNYM.

Jeżeli urządzenie, opakowanie, instrukcja obsługi i tym podobne zostały opatrzone symbolem przekreślonego kołowego kontenera na odpady, oznacza to, że urządzenie podlega selektywnej zbiórce odpadów zgodnie z dyrektywą Parlamentu Europejskiego i Rady 2012/19/EU. Zużytego urządzenia nie należy wyrzucać wraz z pozostałymi odpadami gospodarstwa domowego i nie należy traktować go jako odpad komunalny. Wyrzucając elektrośmieci do kontenera stwarzasz zagrożenie dla środowiska. Zużyte urządzenie należy dostarczyć do punktu zbiórki selektywnej sprzętu elektrycznego i elektronicznego zorganizowanego przez administrację publiczną. Segregując i przekazując do przetworzenia, odzysku, recyklingu oraz utylizacji zużyte urządzenia elektryczne i elektroniczne chronisz środowisko przed zanieczyszczeniem i skażeniem, przyczyniasz się do zmniejszenia stopnia wykorzystania zasobów naturalnych oraz obniżenia kosztów produkcji nowych urządzeń. Właściwa utylizacja i złomowanie pomaga eliminować niekorzystny wpływ złomowanych produktów na środowisko naturalne oraz zdrowie człowieka. Aby uzyskać szczegółowe informacje dotyczące możliwości ponownego przetworzenia niniejszego produktu, należy skontaktować się z miejscowym urzędem miasta, służbami oczyszczania miasta lub sklepem, w którym zakupiono produkt.

Die Anleitung enthält wichtige Informationen zur Sicherheit, Verwendung und Entsorgung des Geräts. Lesen Sie die Anleitung vor dem Gebrauch des Geräts und bewahren Sie sie zum späteren Nachschlagen auf. Wenn Sie das Gerät an eine andere Person weitergeben, fügen Sie diese Anleitung bei.

WARNUNG!

- Die Dampfbürste ist nur für den Gebrauch in Innenräumen bestimmt. Verwenden Sie sie nicht im Freien, in Badezimmern oder in fahrenden Fahrzeugen oder Booten.
- Entfernen und entsorgen Sie alle Verpackungen und Etiketten, bevor Sie die Dampfbürste zum ersten Mal benutzen.
- Verwenden Sie das Gerät nicht in der Nähe von Bädern, Duschen, Waschbecken oder anderen Behältern mit Wasser.
- Fassen Sie das Gerät nicht mit nassen Händen an und verwenden Sie es nicht in feuchten oder nassen Räumen.
- Benutzen Sie die Dampfbürste nicht, wenn Sie Kleidung am Körper tragen, und richten Sie den Dampfstrahl nicht auf Menschen oder Tiere.
- Lassen Sie das Gerät nicht unbeaufsichtigt und schalten Sie es immer aus, wenn es nicht benutzt wird.
- Verwenden Sie das Gerät nur für den vorgesehenen Zweck. Andernfalls kann es zu Schäden am Gerät kommen und der Benutzer kann gefährdet werden.
- Denken Sie daran, dass die unsachgemäße Verwendung der Dampfbürste zu Verletzungen führen kann. Der Hersteller haftet nicht für Schäden, die durch unsachgemäßen oder nicht bestimmungsgemäßen Gebrauch des Geräts entstehen.
- Die Dampfbürste kann von Kindern ab 8 Jahren und von Personen mit eingeschränkten körperlichen und geistigen Fähigkeiten sowie von Personen, die keine Erfahrung im Umgang mit dieser Art von Geräten haben, benutzt werden, sofern sie beaufsichtigt oder in den sicheren Gebrauch eingewiesen werden.
- Bewahren Sie das Gerät und das Netzkabel außerhalb der Reichweite von Kindern unter 8 Jahren auf.
- Denken Sie daran, dass die Dampfbürste nicht zum Spielen gedacht wurde, halten Sie sie also von Kindern fern.
- Es wird empfohlen, dass Kinder das Gerät erst dann reinigen, wenn sie das 8. Lebensjahr vollendet haben und unter ständiger Aufsicht eines für ihre Sicherheit verantwortlichen Erwachsenen stehen. Die Verwendung des Geräts in der Nähe von Kindern sollte streng überwacht werden.
- Lassen Sie Kinder nicht unbeaufsichtigt in der Nähe des Geräts.
- Die Dampfbürste ist mit einem Überhitzungsschutz ausgestattet. Lassen Sie sie jedoch nicht unbeaufsichtigt, wenn er an eine Steckdose angeschlossen ist.

- Um die Gefahr des Verschluckens durch kleine Kinder auszuschließen, sollten Sie die Schutzabdeckung des Netzsteckers dieses Geräts entfernen und sicher entsorgen.
- Halten Sie Verpackungsteile von Kindern fern. Erstickungsgefahr.
- Schließen Sie den Dampfreiniger immer an eine Netzsteckdose mit der auf dem Typenschild des Geräts angegebenen Spannung an.
- Achten Sie darauf, dass der Netzstecker leicht zugänglich ist, damit Sie das Gerät im Falle eines Unfalls problemlos vom Netz trennen können.
- Wickeln Sie das Netzkabel vor dem Gebrauch vollständig aus.
- Schließen Sie das Gerät nur an eine geerdete Steckdose an, die den Angaben auf dem Typenschild entspricht.
- Achten Sie darauf, dass das Netzkabel nicht von der Tischkante herunterhängt, andere Oberflächen berührt oder sich darin verheddert.
- Schützen Sie das Netzkabel und das Gerät vor Beschädigungen. Halten Sie es von Wärmequellen, Feuer und scharfen Kanten fern.
- Achten Sie darauf, dass das Kabel nicht mit heißen Oberflächen in Berührung kommt.
- Verwenden Sie das Gerät nicht, wenn das Netzkabel, der Stecker oder das Gerät in irgendeiner Weise beschädigt ist. Wenden Sie sich zur Reparatur an ein Kundendienstzentrum.
- Benutzen Sie das Gerät nicht, wenn es heruntergefallen ist, sichtbare Anzeichen von Beschädigungen aufweist oder undicht ist.
- Ziehen Sie niemals am Netzkabel, um den Stecker aus der Steckdose zu ziehen. Fassen Sie stattdessen den Stecker an und ziehen Sie ihn aus der Steckdose.
- Tauchen Sie zum Schutz vor Stromschlägen das Netzkabel, den Stecker oder das Gerät nicht in Wasser oder andere Flüssigkeiten ein. Achten Sie darauf, dass diese Teile nicht mit Feuchtigkeit in Berührung kommen, es sei denn, dies wird in der Reinigungsanleitung empfohlen.
- Wenn Wasser oder andere Flüssigkeiten auf die inneren oder äußeren elektrischen Komponenten des Geräts verschüttet werden, trocknen Sie diese gründlich ab, bevor Sie sie wieder einschalten.
- Die Dampfbürste ist für den Hausgebrauch konzipiert und kann mit Leitungswasser verwendet werden. Füllen Sie keine Parfüms, Essig oder andere Chemikalien in den Tank. Dieses Gerät ist nicht für die Verwendung solcher Mittel ausgelegt.
- Achten Sie bei der Verwendung des Geräts darauf, dass der Kopf der Dampfbürste vom Benutzer abgewandt ist und sich in vertikaler Position befindet.
- Testen Sie das Gerät immer an einem kleinen, nicht sichtbaren Teil des Stoffes, um sicherzustellen, dass die Temperatur für den Stoff nicht zu hoch ist.
- Um eine Beschädigung des Geräts zu vermeiden, sollten Sie keine alkalischen Reinigungsmittel verwenden.
- Mit der Dampfbürste können Sie Kleidung mit einem hohen Dampfstrahl bügeln. Bei der Verwendung entstehen hohe Temperaturen, die Verbrennungen verursachen können. Vermeiden Sie den Kontakt mit dem Dampfkopf.
- Seien Sie bei der Verwendung des Geräts aufgrund der Dampfabgabe vorsichtig.
- Halten Sie Ihre Hände immer in der Nähe des Dampfbügelkopfes und warnen Sie andere Personen (insbesondere Kinder) vor der möglichen Gefahr von Verbrennungen durch Dampf, heißes Wasser oder heiße Teile.

- Füllen Sie den Wassertank nicht über die MAX-Anzeigelinie hinaus auf, da dies zu Wasseraustritt führen kann.
- Wenn die Temperatur des Geräts nicht hoch genug ist, um das Wasser zu verdampfen und Dampf zu erzeugen, kann der Dampfkopf undicht werden. Vergewissern Sie sich daher immer, dass der Dampfer 2-3 Minuten lang aufgeheizt ist, bevor Sie ihn benutzen.
- Trennen Sie das Gerät immer vom Stromnetz, bevor Sie die Stoffbürste beim Befüllen, Reinigen und Entkalken anschließen oder abnehmen.
- Stellen Sie die Dampfbürste während des Betriebs nicht in der Nähe einer Tisch- oder Bankkante ab. Stellen Sie sicher, dass die Oberfläche eben, sauber und frei von Wasser und anderen Substanzen ist.
- Vergewissern Sie sich vor dem Gebrauch immer, dass das Gerät richtig zusammengebaut ist.
- Verwenden Sie nur Originalteile, -aufsätze oder -zubehör.
- Lassen Sie das Gerät nicht unbeaufsichtigt, wenn er eingesteckt ist oder benutzt wird.
- Die Dampfbürste sollte auf einer stabilen Oberfläche verwendet werden.
- Wenn Sie das Gerät auf den Ständer stellen, achten Sie darauf, dass die Oberfläche, auf der der Ständer steht, stabil ist.
- Während des Gebrauchs sollte das Gerät mindestens 20 cm von Wänden, Vorhängen und anderen hitze- oder dampfempfindlichen Materialien entfernt sein. Sorgen Sie dafür, dass über dem Gerät und an allen Seiten ausreichend Platz für die Luftzirkulation vorhanden ist.
- Halten Sie die Dampfbürste sauber. Befolgen Sie die Reinigungsanweisungen in dieser Anleitung.
- Entleeren Sie den Tank nach jedem Gebrauch.
- Ziehen Sie den Stecker aus der Steckdose, wenn die Dampfbürste längere Zeit nicht benutzt wird.
- Stellen Sie das Gerät bei der Lagerung immer auf den Ständer.
- Lagern Sie das Gerät nicht mit Wasser im Tank.
- Lassen Sie das Gerät immer ausgeschaltet und ziehen Sie den Stecker aus der Steckdose.
- Lassen Sie alle Teile vor der Lagerung abkühlen.
- Stellen oder lagern Sie das Gerät nicht in der Nähe von Wärmequellen oder direkter Sonneneinstrahlung.
- Setzen Sie das Gerät keinen hohen oder niedrigen Temperaturen aus.
- Bewahren Sie die Dampfbürste außerhalb der Reichweite von Kindern auf.
- Das Gerät darf nur von geschultem Personal repariert werden. Führen Sie Reparaturen nicht selbst durch.
- Es wird empfohlen, von einem qualifizierten Elektriker einen Fehlerstromschutzschalter (Sicherheitsschalter) installieren zu lassen, um einen zusätzlichen Schutz bei der Verwendung elektrischer Geräte zu gewährleisten.

BAU DES GERÄTS (ABB. I)

1. Bügelsohle
2. Dampfstoßtaste mit Verriegelung
3. Taste zur Entfernung des Wassertanks
4. Wassertank 360 ml
5. Netzkabel
6. Bedienfeld
7. Ein-/Ausschalter
8. Stoffbürste
9. Mengenskala
10. Transporttasche

Bedienfeld

- a. Betriebsanzeige
- b. Anzeige für niedrigen Dampfstand
- c. Anzeige für mittleren Dampfstand
- d. Anzeige für hohen Dampfstand
- e. Anzeige für niedrigen Wasserstand

VERWENDUNG DER DAMPFBÜRSTE

VOR DEM ERSTEN GEBRAUCH

- Vergewissern Sie sich beim Auspacken des Geräts, bevor Sie die Verpackung entsorgen, dass kein Teil fehlt.
- Entfernen Sie alle Aufkleber oder Schutzabdeckungen von der Bügelsohle.
- Wickeln Sie das Kabel vor dem Gebrauch aus und richten Sie es auf.
- Wenn Sie die Dampfbürste zum ersten Mal benutzen, lassen Sie ihn einige Minuten lang eingeschaltet, um Schmutz und Gerüche aus dem Herstellungsprozess zu entfernen.
- Wenn Sie die Dampfbürste zum ersten Mal benutzen, sollten Sie das Gerät zunächst an einem alten Stück Stoff ausprobieren, bevor Sie das Kleidungsstück bügeln.

Achtung! Um eine Überlastung des Stromkreises zu vermeiden, wird empfohlen, keine anderen Geräte an denselben Stromkreis wie die Dampfbürste anzuschließen, wenn diese in Betrieb ist.

VERWENDUNG DER DAMPFBÜRSTE

Vorbereitung des Geräts

1. Drücken Sie die Taste zur Entfernung des Wassertanks und ziehen Sie den Wassertank heraus, Öffnen Sie den Wassereinlassdeckel und füllen Sie den Behälter bis zum MAX-Füllstand mit sauberem Wasser (Abb. II). Der MAX-Füllstand darf nicht überschritten werden. Achten Sie immer darauf, dass der Wassertank mindestens zu einem Drittel gefüllt ist. Setzen Sieden Behälter wieder ein.
2. Halten Sie das Gerät mit einer Hand am Hals der Dampfbürste fest. Mit der anderen Hand befestigen Sie die Stoffbürste, in aufrechter Position, an der Bügelsole. Wenn die Bürste richtig montiert wird, werden Sie ein deutliches Klicken hören.
3. Stecken Sie den Stecker des Geräts in eine Steckdose.

4. Drücken Sie den Ein-/Ausschalter. Alle Symbole auf dem Bedienfeld leuchten kurz auf. Dannach blinkt die Betriebsanzeige und das Gerät beginnt zu heizen. Wenn die Anzeige aufhört zu blinken, ist das Vorheizen abgeschlossen und Sie können mit dem Bügeln beginnen.

Trockenbügelfunktion

Nach dem Vorheizen hat die Oberfläche des Panels die richtige Temperatur und die Kleidung kann gebügelt werden. Wenn Sie die Trockenbügelfunktion verwenden, muss die Bürste entfernt werden.

Dampfbügelfunktion

Das Gerät verfügt über 3 Dampfstufen:

1. Niedrige Dampfstufe: Drücken Sie nach dem Vorheizen einmal den Ein-/Ausschalter und sperren Sie die Dampfstoßtaste.
2. Mittlere Dampfstufe: Drücken Sie den Ein-/Ausschalter zum zweiten Mal.
3. Hohe Dampfstufe: Drücken Sie den Ein-/Ausschalter zum dritten Mal.

Standby

Wenn Sie den Ein-/Ausschalter zum vierten Mal drücken, schaltet das Gerät in den Standby-Modus. Gleichzeitig leuchtet die Betriebsanzeige weiter.

SCHUTZ VOR WASSERMANGEL

Wenn der Wassertank während des Betriebs leer wird, schaltet sich das Gerät nach einigen Sekunden aus, die Wassermangelanzeige blinkt und die Betriebsanzeige leuchtet auf. Um das Gerät wieder in Betrieb zu nehmen, füllen Sie den Wassertank auf und drücken Sie den Ein-/Ausschalter.

AUTOMATISCHE ABSCHALTUNG

Um Unfälle zu vermeiden und Strom zu sparen, schaltet sich das Gerät nach 8 Minuten Inaktivität automatisch ab. Die Betriebsanzeige leuchtet auf.

Um das Gerät wieder zu benutzen, drücken Sie erneut den Ein-/Ausschalter.

DAS GERÄT AUSSCHALTEN

Wenn Sie das Gerät nicht mehr benutzen, drücken Sie 3 Sekunden lang den Ein-/Ausschalter, um das Gerät auszuschalten. Ziehen Sie dann das Netzkabel aus der Steckdose.

GEBRAUCHSANWEISUNG

Sicherheitshinweise

- Verwenden Sie die Dampfbürste niemals an Personen, Tieren oder beim Tragen von Kleidung.
- Verwenden Sie normales Leitungswasser. Die Dampfbürste wurde für die Verwendung von Leitungswasser nachgedacht.
- Das Gerät erzeugt Dampf mit hoher Temperatur. Berühren Sie nicht die Bügelsohle, sondern stellen Sie sicher, dass die Dampfbürste in vertikaler Position voneinander gerichtet ist.
- Wenn sich im Bügelbereich Metallzubehör befindet, seien Sie vorsichtig und halten Sie die Dampfbürste nicht direkt über das Metall, da es dadurch verfärbt werden könnte. Bügeln Sie um Metallzubehör herum.
- Verwenden Sie nur die mitgelieferten Aufsätze oder Zubehörteile.
- Wenn das Gerät laut zu summen beginnt und keinen Dampf erzeugt, prüfen Sie den Wasserstand im Behälter. Wenn es kein Wasser im Gerät gibt, füllen Sie es nach.
- Um ein optimales Ergebnis zu erzielen, achten Sie darauf, dass der Stoff beim Bügeln gespannt ist.
- Wenn Sie die Dampfbürste ohne eine Stoffbürste verwenden, halten Sie einen Abstand von mindestens 5 cm zwischen der Bügelsohle und dem Kleidungsstück ein.
- Trennen Sie das Gerät immer von der Stromversorgung, bevor Sie die Stoffbürste anschließen oder abnehmen.
- Es wird empfohlen, beim Bügeln von empfindlichen Stoffen (z. B. Seide) die Stoffbürste zu verwenden, um die Beschädigung des Kleidungsstücks während des Bügelns zu minimieren. Bessere Ergebnisse beim Entfernen hartnäckiger Falten erzielen Sie, wenn Sie die Stoffbürste von der Bügelsohle abnehmen und über die gewünschte Stelle bügeln, bis die Falten entfernt werden.

Bügeln von Bekleidung

Die Dampfbürste ist einfach zu bedienen und eignet sich ideal zum Entfernen von Falten aus Kleidungsstücken und Vorhängen sowie zum Auffrischen von Möbelstoffen. Er ist für die vertikale Verwendung auf hängenden Kleidungsstücken und Stoffen konzipiert und sollte nicht horizontal verwendet werden.

- Vergewissern Sie sich, dass hinter dem Stoff eine Belüftung vorhanden ist, da sich sonst Feuchtigkeit ansammelt, die Schimmel verursachen kann.
- Vergewissern Sie sich, dass die Taschen des Kleidungsstücks leer sind und die Manschetten und Säume nach unten zeigen.
- Hängen Sie das Kleidungsstück auf einen Bügel und spannen Sie den Stoff vorsichtig mit einer Hand.
- Drücken und halten Sie die Dampfsstoßtaste. Während dieser Zeit werden Sie eine Vibration spüren und ein leises Summen hören. Es ist normal.
- Drücken Sie die Stoffbürste sanft gegen das Kleidungsstück und bewegen Sie den Arm auf und ab, um die Falten im Stoff zu erreichen.
- Lassen Sie die Dampfstoßtaste los, um die Dampfabgabe zu stoppen.

Gardinen bügeln

- Um Ihre Gardinen zu bügeln, waschen und trocknen Sie sie je nach Art des Stoffes gemäß den Anweisungen.
- Hängen Sie die Gardinen auf und bügeln Sie sie, während sie an ihrem Platz hängen.
- Beim Bügeln, ziehen Sie die Gardine mit einer Hand, um die Falten leichter zu entfernen.

Polstermöbel bügeln

Mit der Dampfbürste können Sie Polstermöbel, Möbelbezüge und Kissen auffrischen.

- Führen Sie vor dem Bügeln immer einen Test an einer kleinen, nicht sichtbaren Stelle des Stoffes durch.
- Halten Sie die Dampfbürste in vertikaler Position und gleiten Sie mit Auf- und Abwärtsbewegungen sanft über den Stoff des Möbelstücks.
- Nehmen Sie die Kissen heraus und halten Sie sie während des Bügelns aufrecht.
- Lassen Sie die Kissen gründlich trocknen, bevor Sie sie wieder auf das Möbelstück legen.

Nach jedem Gebrauch

- Schalten Sie das Gerät mit dem Ausschalter aus und ziehen Sie den Netzstecker aus der Steckdose.
- Öffnen Sie den Wassertankeinlass und drehen Sie den Wassertank (über einem Waschbecken oder Eimer) um, um das restliche Wasser zu entleeren.
- Stellen Sie die Dampfbürste aufrecht auf den Sockel und lassen Sie ihn abkühlen.

REINIGUNG UND AUFBEWAHRUNG

REINIGUNG

- Nehmen Sie die Stoffbürste aus der Bügelsohle und reinigen Sie sie mit einem feuchten Tuch.
- Verwenden Sie keine scharfen oder scheuernden Reiniger oder Lösungsmittel.
- Tauchen Sie das Gerät nicht in Wasser oder andere Flüssigkeiten.
- Lassen Sie das Gerät nicht fallen, werfen Sie ihn nicht und versuchen Sie nicht, es zu verbiegen.
- Versuchen Sie nicht, das Gerät zu zerlegen.
- Entleeren Sie den Wassertank und spülen Sie es nach jedem Gebrauch mit klarem Wasser aus.
- Wischen Sie die Außenflächen mit einem feuchten Tuch ab.
- Achten Sie immer darauf, dass der Dampfauslass sauber, kalkfrei und nicht verstopft ist.

ENTKALKUNG

Bei normalem Gebrauch sollte das Gerät mindestens zweimal pro Jahr entkalkt werden.

1. Füllen Sie den Tank des Geräts mit einer 2:1-Mischung aus Wasser und Essig.
2. Nach dem Vorheizen verdampfen Sie die Mischung, bis der Tank leer ist.

AUFBEWAHRUNG

- Nachdem das Gerät aus der Steckdose gezogen, abgekühlt, der Wassertank geleert und gereinigt wurde, empfiehlt es sich, das Kabel um der Dampfbürste zu wickeln und sie aufrecht zu lagern.
- Es wird empfohlen, die Dampfbürste bis zur nächsten Verwendung auf einer ebenen Fläche, z. B. in einem Schrank, aufzubewahren.

TECHNISCHE DATEN

Leistung	2000 W
Versorgungsspannung	220–240 V~, 50/60 Hz
Wassertankkapazität	360 ml
Kabellänge	1.8 m
Betriebsmodi	3 Stufen

PROBLEME KLÄREN

Problem	Problemlösung
Der Dampfreiniger heizt nicht auf.	<ul style="list-style-type: none"> • Prüfen Sie, ob der Netzstecker richtig eingesteckt ist. • Vergewissern Sie sich, dass der Strom eingeschaltet ist. • Überprüfen Sie den Ein/Ausschalter.
Der Dampfreiniger erzeugt keinen Dampf.	<ul style="list-style-type: none"> • Prüfen Sie den Wasserstand und schließen Sie den Deckel des Wasertanks. • Drücken Sie die Dampffunktionstaste fester. • Halten Sie die Dampfbürste in einer vertikalen Position.
Es fließt Wasser aus dem Wasertank.	<ul style="list-style-type: none"> • Vergewissern Sie sich, dass der Wasserstand den Höchststand nicht übersteigt. • Prüfen Sie, ob der Wassertankdeckel richtig geschlossen ist. • Benutzen Sie den Dampfreiniger gemäß den Anweisungen in vertikaler Position.
Der Dampfreiniger macht ein lautes Summ- oder Pumpgeräusch.	<ul style="list-style-type: none"> • Prüfen Sie den Wasserstand. Wenn er niedrig ist oder nicht genügend Wasser vorhanden ist, füllen Sie den Tank auf.
Der Dampfreiniger entfernt Falten nicht leicht.	<ul style="list-style-type: none"> • Halten Sie das Gerät vertikal und ziehen Sie den Stoff nach unten, um bessere Ergebnisse zu erzielen.
Sie sind sich nicht sicher, wann Sie die Stoffbürste verwenden sollen.	<ul style="list-style-type: none"> • Verwenden Sie die Bürste, wenn Sie den Stoff beim Bügeln direkt berühren müssen. • Verwenden Sie eine Stoffbürste bei empfindlichen Stoffen wie Seide, um das Risiko zu minimieren, dass Wasser auf das Kleidungsstück tropfen wird.
Verfärbung von Metallzubehör auf der Kleidung.	<ul style="list-style-type: none"> • Vermeiden Sie es, das Gerät direkt über Metallteile zu halten. • Bügeln Sie vorsichtig über Metallteile.



INFORMATIONEN FÜR NUTZER ÜBER DEN UMGANG MIT ELEKTRO- UND ELEKTRONIK-ALTGERÄTEN.

Wenn das Gerät, die Verpackung, das Benutzerhandbuch und dergleichen das Symbol eines durchgestrichenen Abfallbehälters auf Rädern tragen, bedeutet dies, dass das Gerät einer getrennten Sammlung gemäß der Richtlinie 2012/19/EU des Europäischen Parlaments und des Rates unterliegt. Das gebrauchte Gerät darf nicht mit dem Hausmüll entsorgt werden und sollte nicht als Haushaltsmüll behandelt werden. Elektroschrott in einen Container zu werfen, ist eine Bedrohung für die Umwelt. Dank der ordnungsgemäßen Entsorgung der gebrauchten elektrischen und elektronischen Geräte, schützen Sie den Umwelt und tragen dazu bei, die Nutzung natürlicher Ressourcen zu verringern, sowie helfen die Produktionskosten neuer Geräte zu senken. Eine ordnungsgemäße Entsorgung und Abwrackung trägt dazu bei, die negativen Auswirkungen von verschrotteten Produkten auf die natürliche Umwelt und die menschliche Gesundheit zu beseitigen. Um weitere Informationen zur Recyclingfähigkeit dieses Produkts zu erhalten, wenden Sie sich bitte an Ihr örtliches Stadtbüro, den Stadtreinigungsdienst oder das Geschäft, in dem Sie das Produkt gekauft haben.

Návod obsahuje důležité pokyny pro bezpečnost, používání a likvidaci zařízení. Před použitím výrobku si přečtete návod a uschovejte si jej pro budoucí použití. Při předání zařízení jiné osobě přiložte tento návod.

VAROVÁNÍ!

- Napařovač je určen pouze k použití ve vnitřních prostorách. Nepoužívejte jej venku, v koupelnách nebo v pohyblivých se vozidlech nebo lodích.
- Před prvním použitím napařovače odstraňte a bezpečně zlikvidujte obal a štítky.
- Nepoužívejte zařízení v blízkosti van, sprch, umyvadel nebo jiných nádob s vodou.
- Zařízení neobsluhujte mokřima rukama a nepoužívejte jej na vlhkých nebo mokřých místech.
- Napařovač nikdy nepoužívejte s oblečením na těle a nesměřujte proud páry na lidi nebo zvířata.
- Nenechávejte zařízení bez dozoru a vždy jej vypněte, když jej nepoužíváte.
- Zařízení používejte v souladu s určením. Nedodržování doporučení může vést k poškození výrobku a ohrožení uživatele.
- Pamatujte, že nesprávné použití napařovače může způsobit zranění. Výrobce nebude odpovědný za škody způsobené nesprávným používáním zařízení nebo jeho používáním v rozporu s návodem.
- Napařovač mohou používat děti ve věku minimálně 8 let a osoby se sníženými fyzickými a smyslovými schopnostmi a také osoby bez zkušeností s používáním tohoto typu zařízení, pod podmínkou, že budou pod dohledem nebo poučeny o bezpečném používání.
- Udržujte zařízení a napájecí kabel mimo dosah dětí mladších 8 let.
- Pamatujte, že napařovač není určen k hraní, proto jej uchovávejte mimo dosah dětí.
- Doporučuje se, aby děti nečistily zařízení, ledaže mají 8 let a jsou pod neustálým dohledem dospělé osoby odpovědné za jejich bezpečnost. Při používání zařízení v blízkosti dětí je nutný pečlivý dohled.
- Nenechávejte děti bez dozoru v blízkosti zařízení.
- Napařovač oděvů je vybaven ochranou proti přehřátí. Nenechávejte jej však bez dozoru, pokud je zapojen do síťové zásuvky.
- Abyste zabránili riziku udušení malých dětí, sejměte a bezpečně zlikvidujte ochranný kryt na zástrčce tohoto zařízení.
- Kvůli bezpečnosti dětí nenechávejte žádné části obalu volně přístupné.
- Zabraňte riziku udušení.
- Napařovač vždy zapojte do síťové zásuvky střídavého proudu s napětím uvedeným na typovém štítku zařízení.
- Ujistěte se, že máte snadný přístup k zástrčce, abyste mohli zařízení v případě nehody jednoduše odpojit od sítě.

- Před použitím úplně odviňte napájecí kabel.
- Zařízení zapojte pouze do uzemněné síťové zásuvky, která odpovídá parametrům na typovém štítku.
- Nedovolte, aby napájecí kabel visel přes okraj stolu nebo lavice, dotýkal se jiných povrchů nebo byl zamotaný.
- Chraňte napájecí kabel a zařízení proti poškození. Udržujte je mimo dosah zdrojů tepla, ohně a ostrých hran.
- Nedovolte, aby se kabel dotýkal horkých povrchů.
- Zařízení nepoužívejte, pokud jsou napájecí kabel, zástrčka nebo zařízení jakýmkoli způsobem poškozené. Pro opravu kontaktujte servis.
- Napařovač oděvů nepoužívejte, pokud spadl, vykazuje viditelné známky poškození nebo prosakuje.
- Nikdy netahejte za napájecí kabel při odpojování zástrčky ze síťové zásuvky. Místo toho uchopte zástrčku a vytáhněte ji ze zásuvky.
- Abyste se chránili proti úrazu elektrickým proudem, neponořujte napájecí kabel, zástrčku nebo zařízení do vody nebo jiné tekutiny. Nedovolte, aby se vlhkost dostala do kontaktu s těmito částmi, pokud to není doporučeno v pokynech k čištění.
- V případě zalití vodou nebo jinou tekutinou vnitřních nebo vnějších elektrických částí zařízení je před opětovným zapnutím důkladně osušte.
- Napařovač oděvů je určen pro domácí použití a lze jej používat s vodou z kohoutku. Do nádržky nelijte parfém, ocet ani jiné chemikálie. Toto zařízení není určeno pro práci s takovými prostředky.
- Při používání napařovače oděvů se ujistěte, že hlava napařovače je nasměrována pryč od uživatele a je ve svislé poloze.
- Napařovač vždy vyzkoušejte na malé, nenápadné části látky, abyste se ujistili, že teplota není pro látku příliš vysoká.
- Abyste předešli poškození napařovače, nepoužívejte alkalické čisticí prostředky.
- Napařovač umožňuje žehlit oblečení pomocí velkého proudu páry. Při používání vzniká vysoká teplota, která může způsobit popáleniny. Nedotýkejte se napařovací hlavy.
- Budte opatrní při používání zařízení kvůli emisím páry.
- Vždy mějte ruce u hrdla napařovače a varujte ostatní osoby (zejména děti) před možným nebezpečím popálení párou, horkou vodou nebo horkými částmi.
- Neplňte nádržku na vodu nad značku MAX, protože by mohlo dojít k vytečení vody.
- Pokud teplota napařovače není dostatečně vysoká, aby se odpařila voda a vytvořila se pára, může dojít k úniku z napařovací hlavy. Proto se před použitím napařovače ujistěte, že je vždy 2–3 minuty zahřátý.
- Napařovač vždy odpojte od napájení před připojením nebo odpojením kartáče na textil při plnění, čištění nebo odstraňování vodního kamene.
- Napařovač nedávejte blízko okraje stolu nebo lavice během provozu. Ujistěte se, že povrch je rovný, čistý a bez vody a jiných látek.
- Před použitím se vždy ujistěte, že napařovač je správně smontován.
- Používejte pouze originální díly, nástavce nebo příslušenství.
- Nenechávejte napařovač bez dozoru, pokud je zapojen do sítě nebo se používá.
- Napařovač oděvů používejte na stabilním povrchu.
- Při pokládání napařovače na základnu se ujistěte, že povrch, na kterém je základna, je stabilní.

- Při používání mějte zařízení alespoň 20 cm od stěn, závěsů a jiných materiálů citlivých na teplo nebo páru. Zajistěte dostatečný prostor nad napařovačem a ze všech stran pro cirkulaci vzduchu.
- Napařovač udržujte v čistotě. Dodržujte pokyny pro čištění uvedené v tomto návodu.
- Po použití vždy vyprázdněte nádržku.
- Pokud napařovač oděvů delší dobu nepoužíváte, odpojte jej ze síťové zásuvky.
- Při skladování vždy postavte napařovač na základnu.
- Neskladujte napařovač s vodou v nádrži.
- Zařízení vždy nechte ve vypnuté poloze a vytáhněte zástrčku ze síťové zásuvky.
- Před uskladněním počkejte, dokud všechny díly nevychladnou.
- Zařízení neumísťujte a neskladujte v blízkosti zdrojů tepla nebo přímého slunečního záření.
- Nevystavujte zařízení vysokým nebo nízkým teplotám.
- Napařovač skladujte na místě mimo dosah dětí.
- Zařízení může opravovat pouze zaškolený personál. Neprovádějte opravy svépomocí.
- Doporučuje se, aby kvalifikovaný elektrikář nainstaloval proudový chránič (bezpečnostní vypínač), který zajišťuje dodatečnou ochranu při používání elektrických zařízení.

KONSTRUKCE ZAŘÍZENÍ (OBR. I)

- | | |
|--|----------------------------------|
| 1. Napařovací hlava | Kontrolní panel |
| 2. Přepínač páry se zámkem | a. Indikátor napájení |
| 3. Uvolňovací tlačítko nádržky na vodu | b. Indikátor nízké úrovně páry |
| 4. Nádržka na vodu 360 ml | c. Indikátor střední úrovně páry |
| 5. Napájecí kabel | d. Indikátor vysoké úrovně páry |
| 6. Kontrolní panel | e. Indikátor nedostatku vody |
| 7. Tlačítko napájení | |
| 8. Kartáč na textil | |
| 9. Odměrka vody | |
| 10. Převážná obal | |

POUŽÍVÁNÍ NAPAŘOVAČE ODĚVŮ

PŘED PRVNÍM POUŽITÍM

- Po vybalení zařízení a před vyhozením obalu zkontrolujte, zda nechybí žádná část.
- Odstraňte z napařovací hlavy všechny štítky nebo ochranné kryty.
- Rozviňte a narovnejte kabel před použitím.
- Při prvním použití nechte napařovač oděvů několik minut zapnutý, abyste odstranili veškeré nečistoty a pachy vzniklé ve výrobním procesu.
- Při prvním použití napařovače oděvů vyzkoušejte napařovač před žehlením na starém kousku látky.

Varování: Aby nedošlo k přetížení elektrického obvodu, doporučuje se, aby ke stejnému okruhu jako napařovač nebyla během provozu připojena žádná jiná zařízení.

INSTALACE/OBSLUHA NAPAŘOVAČE ODĚVŮ

Příprava zařízení

1. Stiskněte uvolňovací tlačítko nádržky na vodu, vytáhněte nádržku, otevřete kryt přívodu vody a naplňte nádobu čistou vodou po úroveň MAX (obr. II). Nepřekračujte úroveň MAX. Vždy se ujistěte, že je nádržka na vodu naplněná alespoň z jedné třetiny. Vložte ji zpět na místo.
2. Držte zařízení rukou pevně umístěnou na hrdle napařovače. Ve svislé poloze připevněte druhou rukou kartáč na textil k napařovací hlavě. Kartáč zapadne na místo se slyšitelným cvaknutím.
3. Zapojte zařízení do síťové zásuvky.
4. Stiskněte tlačítko napájení a všechny indikátory na panelu se krátce rozsvítí. Pak bude indikátor napájení blikat a zařízení se začne zahřívat. Když indikátor přestane blikat, předehřívání je dokončeno a můžete začít žehlit.

Funkce suchého žehlení

Po předehřátí má povrch panelu vhodnou teplotu a můžete žehlit oblečení. Při používání funkce suchého žehlení sejměte kartáč.

Funkce parního žehlení

Zařízení má 3 úrovně páry:

1. **Nízká úroveň páry:** po ukončení předehřátí stiskněte jednou tlačítko napájení a zablokujte tlačítko páry.
2. **Střední úroveň páry:** stiskněte tlačítko napájení podruhé.
3. **Vysoká úroveň páry:** stiskněte tlačítko napájení potřetí.

Pohotovostní stav

Když stisknete tlačítko napájení počtvrté, zařízení přejde do pohotovostního režimu. Zároveň indikátor napájení stále svítí.

OCHRANA PROTI NEDOSTATKU VODY

Pokud během provozu není v nádržce na vodu žádná voda, po několika desítkách sekund se zařízení vypne, indikátor nedostatku vody bude blikat a indikátor napájení se rozsvítí.

Chcete-li zařízení znovu začít používat, naplňte nádržku na vodu a stiskněte tlačítko napájení.

AUTOMATICKÉ VYPNUTÍ

Aby se předešlo úrazům a šetřila se elektřina, zařízení se po 8 minutách nečinnosti automaticky vypne. Indikátor napájení se rozsvítí.

Chcete-li zařízení znovu použít, stiskněte znovu tlačítko napájení.

VYPNUTÍ NAPÁJENÍ

Po ukončení používání vypněte zařízení stisknutím tlačítka napájení po dobu 3 sekund. Pak odpojte napájecí kabel ze síťové zásuvky.

ZPŮSOBY ŽEHLENÍ

Obecné poznámky

- Napařovač nikdy nepoužívejte na lidech, zvířatech nebo při nošení oblečení.
- Používejte obyčejnou vodu z kohoutku. Napařovač byl navržen k jejímu používání.
- Napařovač oděvů vyrábí páru s vysokou teplotou. Nedotýkejte se napařovací hlavy, ujistěte se, že napařovač je nasměrován pryč od vás ve svislé poloze.
- Pokud v prostoru žehlení jsou kovové doplňky, vždy buďte opatrní a nepokládejte napařovač přímo na kov, protože to může způsobit změnu jeho barvy. Žehlete kolem kovových doplňků.
- Používejte pouze přiložené nástavce nebo příslušenství.
- Pokud zařízení začne hlasitě šumět a nevyrábí páru, zkontrolujte hladinu vody v nádržce. Pokud v napařovači není voda, je nutné ji doplnit.
- Pro dosažení nejlepších výsledků se ujistěte, že je látka při žehlení napnutá.
- Pokud používáte napařovač bez kartáče na textil, zachovejte vzdálenost minimálně 5 cm mezi napařovací hlavou a oblečením.
- Před připojením nebo odpojením kartáče na textil vždy odpojte napařovač od napájení.
- Při žehlení jemných látek (např. hedvábí) se doporučuje používat kartáč na textil, což minimalizuje poškození oblečení při žehlení. Chcete-li dosáhnout lepších výsledků při odstraňování nepoddajných záhybů, sejměte kartáč na textil z napařovací hlavy a přežehlete požadované místo, dokud záhyby neodstraníte.

Žehlení oděvů

Napařovač oděvů se snadno používá a je ideální pro odstraňování záhybů z oděvů a záclon a také pro osvěžení nábytkových látek. Je navržen pro použití ve svislé poloze na zavěšené oděvy a látky a nesmí se používat ve vodorovné poloze.

- Ujistěte se, že látka je ve větraném prostoru, jinak se může hromadit vlhkost a tvořit plíseň.
- Ujistěte se, že kapsy oblečení jsou prázdné a manžety a lemy visí dolů.
- Zavěste oblečení na ramínko a jednou rukou lehce natáhněte látku, přičemž zkontrolujte, zda za látkou není nic, co by mohla pára poškodit.
- Stiskněte a přidržte spínač páry. V tomto okamžiku pocítíte vibrace a uslyšíte mírný šum. Je to normální jev.
- Opatrně přitiskněte kartáč na látku oblečení, pohybujte ramenem nahoru a dolů a zaměřte se na záhyby na látce.
- Uvolněním tlačítka páry zastavíte vypouštění páry.

Žehlení závěsů

- Chcete-li žehlit závěsy, vyperte je a vysušte podle návodu, v závislosti na druhu látky.
- Zavěste závěsy a vyžehlete je, když visí na svém místě.
- Závěs při žehlení lehce natáhněte jednou rukou, abyste snadněji odstranili záhyby.

Žehlení čalounění

Napařovač oděvů můžete používat k osvěžení čalounění, nábytkových potahů a nábytkových polštářů.

- Před žehlením vždy proveďte zkoušku na malé, nenápadné ploše látky.
- Držte napařovač ve svislé poloze a pohybujte s ním nahoru a dolů a lehce jej posouvejte po látce nábytku.
- Polštáře sejměte a držte svisle při žehlení.
- Nechte polštáře důkladně vyschnout, než je položíte zpět na nábytek.

Po každém použití

- Zařízení vypněte pomocí tlačítka napájení a odpojte napájecí kabel ze zásuvky.
- Otevřete vstup do nádržky na vodu a (nad dřezem nebo kbelíkem) otočte nádržku na vodu dnem vzhůru, abyste vylili zbytek vody.
- Napařovač postavte na základnu ve svislé poloze a nechte vychladnout.

ČIŠTĚNÍ A SKLADOVÁNÍ

ČIŠTĚNÍ

- Vyjměte kartáč na textil z napařovací hlavy a vyčistěte jej vlhkým hadříkem.
- Nepoužívejte drsné nebo abrazivní čisticí prostředky nebo rozpouštědla.
- Neponořujte napařovač do vody nebo jiných tekutin.
- Napařovač nepouštějte na zem, neházejte s ním a nezkoušejte ohýbat.
- Zařízení se nepokoušejte rozebírat.
- Po každém použití vyprázdněte nádržku na vodu a propláchněte ji čistou vodou.
- Vnější povrchy otřete vlhkým hadříkem.
- Vždy se ujistěte, že výstupní otvor páry je čistý, bez vodního kamene a není ucpan.

ODSTRAŇOVÁNÍ VODNÍHO KAMENE

Při běžném používání odstraňujte vodní kámen ze zařízení alespoň dvakrát ročně.

1. Nalijte do nádržky zařízení směs vody a octa v poměru 2:1.
2. Po přehřátí se směs odpaří, dokud nebude nádržka prázdná.

SKLADOVÁNÍ

- Po odpojení zařízení ze síťové zásuvky, jeho vychladnutí, vyprázdnění nádržky na vodu a vyčištění omotejte šňůru kolem napařovače, aby byl uložen ve svislé poloze.
- Do příštího použití se napařovač doporučuje skladovat na rovném povrchu, např. ve skřínce.

TECHNICKÉ ÚDAJE

Příkon	2000 W
Napájení	220–240 V~, 50/60 Hz
Objem nádržky na vodu	360 ml
Délka napájecího kabelu	1.8 m
Pracovní režimy	3 úrovně

ŘEŠENÍ PROBLÉMŮ

Problem	Możliwe rozwiązania
Napařovač se nazahřívá.	<ul style="list-style-type: none">• Zkontrolujte, zda je hlavní zástrčka správně zapojená.• Ujistěte se, že je zapnuto napájení.• Zkontrolujte stav tlačítka napájení.
Napařovač nevyrábí páru.	<ul style="list-style-type: none">• Zkontrolujte hladinu vody a zavřete vstupní kryt nádržky na vodu.• Stiskněte tlačítko aktivace páry silněji.• Držte napařovač ve svislé poloze.
Voda vytéká z nádržky na vodu.	<ul style="list-style-type: none">• Ujistěte se, že hladina vody nepřekračuje maximum.• Zkontrolujte, zda je správně uzavřen vstupní kryt nádržky na vodu.• Napařovač používejte podle návodu, ve svislé poloze.
Napařovač vydává hlasité bzučení nebo zvuk pumpování.	<ul style="list-style-type: none">• Zkontrolujte hladinu vody. Pokud je hladina nízká nebo voda chybí, doplňte nádržku.
Napařovač neodstraní hladce záhyby.	<ul style="list-style-type: none">• Pro lepší výsledky držte napařovač ve svislé poloze a natáhněte látku dolů.
Nejste si jisti, kdy použít kartáč na textil.	<ul style="list-style-type: none">• Když se při žehlení potřebujete přímo dotýkat látky, použijte kartáč.• K žehlení jemných látek, jako je hedvábí, používejte kartáč, abyste minimalizovali riziko kapání vody na oblečení.
Změna barvy kovových doplňků na oblečení.	<ul style="list-style-type: none">• Nedávejte napařovač přímo na kovové doplňky.• Opatrně žehlete kolem kovových doplňků.



INFORMACE PRO UŽIVATELE O ZPŮSOBU ZACHÁZENÍ S POUŽITÝM ELEKTRICKÝM A ELEKTRONICKÝM ZAŘÍZENÍM.

Pokud jsou zařízení, obal, uživatelská příručka a další označeny symbolem přeškrtnutého kontejneru na odpad na kolečkách, znamená to, že zařízení podléhá tříděnému sběru odpadů v souladu se směrnicí Evropského parlamentu a Rady 2012/19/EU. Použité zařízení nevyhazujte společně s ostatním domovním odpadem a nenakládejte s ním jako s komunálním odpadem. Vyhozením elektronického odpadu do kontejneru ohrožujete životní prostředí. Použité zařízení odevzdejte na sběrné místo pro elektrická a elektronická zařízení ustanovená veřejnou správou. Tím, že oddělíte a odevzdáte použité elektrické a elektronické zařízení ke zpracování, regeneraci, recyklaci a likvidaci, chráníte životní prostředí proti znečištění a kontaminaci, přispíváte ke snížení, využívání přírodních zdrojů a snížení nákladů na výrobu nových zařízení. Správná likvidace a sešrotování pomáhají odbourat negativní dopad sešrotovaných výrobků na přírodní prostředí a lidské zdraví. Podrobné informace o opětovném zpracování tohoto výrobku vám poskytne místní úřad, komunální služby nebo obchod, ve kterém jste výrobek zakoupili.

A használati utasítás fontos utasításokat tartalmaz a készülék biztonságára, használatára és ártalmatlanítására vonatkozóan. Kérjük, olvassa el a használati utasítást a termék használata előtt, és őrizze meg későbbi felhasználás céljából. Amikor átadja a készüléket egy másik személynek, kérjük, adja át ezt a használati utasítást is.

FIGYELMEZTETÉSEK!

- A ruhagőzölő csak beltéri használatra szolgál. Ne használja szabadban, fürdőszobában, mozgó járművekben vagy hajókban.
- A ruhagőzölő első használata előtt távolítsa el és biztonságosan dobja ki az összes csomagolást és címkét.
- Kerülje a készülék használatát fürdőkádak, zuhanyzók, mosogatók vagy más víztestek közelében.
- Tilos a készüléket nedves kézzel működtetni, és kerülni kell a nedves helyen történő használatát.
- Soha ne használja a ruhagőzölőt, ha a ruhák az Ön testén vannak, és ne irányítson gőzáramot emberek vagy állatok felé.
- Ne hagyja felügyelet nélkül a készüléket, és mindig kapcsolja ki, ha nem használja.
- Használja a készüléket rendeltetésszerűen. Az ajánlások be nem tartása a termék károsodását okozhatja, és kockázatot jelenthet a felhasználó számára.
- Ne feledje, hogy a ruhagőzölő helytelen használata sérüléshez vezethet. A gyártó nem vállal felelősséget az eszköz nem megfelelő használatából vagy az utasításoknak nem megfelelő használatából eredő károkért.
- A ruhagőzölőt legalább 8 éves gyermekek és csökkent fizikai és szellemi képességekkel rendelkező emberek, valamint olyan emberek használhatják, akiknek nincs tapasztalata az ilyen típusú eszközök használatában, feltéve, hogy felügyelete vannak vagy ki lettek oktatva a biztonságos használatot illetően.
- Tartsa távol a készüléket és a tápkábelt 8 év alatti gyermekektől.
- Ne feledje, hogy a ruhagőzölővel nem szabad játszani, ezért tartsa távol a gyermekektől.
- Javasoljuk, hogy gyermekek ne tisztítsák a készüléket, kivéve, ha elérték a 8 éves kort, és a biztonságukért felelős felnőtt állandó felügyelete alatt állnak. Ha a készüléket gyermekek közelében használja, szoros felügyelet szükséges.
- Ne hagyja felügyelet nélkül a gyermekeket a készülék közelében.
- A ruhagőzölő túlmelegedés elleni védelemmel van felszerelve. Ne hagyja azonban felügyelet nélkül, ha konnektorhoz van csatlakoztatva.
- A kisgyermekek fulladásveszélyének kiküszöbölése érdekében távolítsa el és biztonságosan dobja ki a készülék hálózati csatlakozójához illesztett védőburkolatot.
- A gyermekek biztonsága érdekében ne hagyja szabadon a csomagolás hozzáférhető részeit. Kerülje a fulladás kockázatát.

- A ruhagőzölőt mindig a készülék adattábláján megadott feszültségű váltakozó áramú hálózati aljzatba dugja.
- Győződjön meg róla, hogy könnyen hozzáfér a csatlakozóhoz, hogy baleset esetén könnyen leválaszthassa a készüléket a hálózatról.
- Használat előtt teljesen lazítsa el a tápkábelt.
- Csatlakoztassa a készüléket földelt konnektorba, csak az adattábla paramétereinek megfelelően.
- Ne engedje, hogy a tápkábel az asztal vagy pad szélén lógjon, más felületeket érintsen vagy összegabalyodjon.
- Védje a tápkábelt és a készüléket a sérülésektől. Tartsa távol hőtől, tűztől és éles szélektől.
- Ne engedje, hogy a kábel forró felületekhez érjen.
- Ne használja a készüléket, ha a tápkábel, a csatlakozó vagy a készülék bármilyen módon megsérült. Menjen a szervizközpontba javításra.
- A ruhagőzölőt nem szabad használni, ha leejtették, látható sérülés jeleit mutatja vagy szivárog.
- Soha ne húzza meg a tápkábelt, hogy kihúzza a dugót a hálózati aljzattól. Ehelyett fogja meg a dugót, és húzza ki a konnektorból.
- Az áramütés elleni védelem érdekében ne merítse a tápkábelt, a csatlakozót vagy a készüléket vízbe vagy más folyadékba. Ne engedje, hogy nedvesség érintkezzen ezekkel a részekkel, kivéve, ha a tisztítási utasítások ezt javasolják.
- Ha vizet vagy más folyadékot öntenek a készülék belső vagy külső elektromos alkatrészeire, alaposan szárítsa meg, mielőtt újra bekapcsolná.
- A ruhagőzölőt háztartási használatra tervezték, és csapvízzel használható. Ne öntsön parfümöt, ecetet vagy más vegyszert a tartályba. Ez a készülék nem alkalmas ilyen szerekkel való együttműködésre.
- A ruhagőzölő használatakor ügyeljen arra, hogy a gőzölő feje a felhasználótól távol legyen, és függőleges helyzetben legyen.
- Mindig tesztelje a ruhagőzölőt a szövet egy kicsi, láthatatlan részén, hogy megbizonyosodjon arról, hogy a hőmérséklet nem túl magas az anyag számára.
- A ruhagőzölő károsodásának elkerülése érdekében ne használjon lúgos tisztítószeret.
- A ruhagőzölő lehetővé teszi a ruhák nagy gőzárammal történő vasalását. Használat közben magas hőmérséklet keletkezik, ami égési sérülést okozhat. Kerülje a gőzfejjel való érintkezést.
- Legyen óvatos a készülék használatakor a gőzkibocsátás miatt.
- Mindig tartsa a kezét a ruhagőzölő nyakán, és figyelmeztesse a többi embert (különösen a gyermekeket) a gőz, forró víz vagy forró alkatrészek égési veszélyére.
- Ne töltsen a víztartályt a MAX jelzővonal fölé, mert ez vízszivárgást okozhat.
- Ha a ruhagőzölő hőmérséklete nem elég magas a víz elpárologtatásához és gőz előállításához, szivárgás léphet fel a gőzfejből. Ezért a ruhagőzölő használata előtt győződjön meg róla, hogy mindig 2-3 percig felmelegíti.
- Mindig húzza ki a ruhagőzölőt a tápegységből, mielőtt bedugná vagy kihúzná a ruhakéfértöltéskor, tisztításkor és vízkömentesítéskor.

- Működés közben ne helyezze a ruhagőzölőt asztal vagy pad széléhez. Győződjön meg arról, hogy a felület vízszintes, tiszta, víztől és egyéb anyagoktól mentes.
- Használat előtt mindig ellenőrizze, hogy a ruhagőzölő megfelelően van-e összeszerelve.
- Csak eredeti alkatrészeket, tartozékokat vagy kellékeket szabad használni.
- Ne hagyja felügyelet nélkül a ruhagőzölőt, ha csatlakoztatva van vagy használatban van.
- A ruhagőzölőt stabil felületen kell használni.
- Amikor a csatlakoztatva az alapra helyezi, győződjön meg arról, hogy a felület, amelyre az alap van helyezve, stabil.
- A készüléknek legalább 20 cm-re kell lennie a falaktól, függönyöktől és egyéb anyagoktól, amelyek használat közben érzékenyek a hőre vagy a gőzre. Biztosítson elegendő helyet a légáramlás felett és minden oldalán.
- Tartsa tisztán a ruhagőzölőt. Kérjük, kövesse a használati utasításban található tisztítási utasításokat.
- Használat után mindig ürítse ki a tartályt.
- Ha a ruhagőzölőt hosszú ideig nem használja, húzza ki az elektromos aljzatból.
- Tároláskor mindig helyezze a ruhagőzölőt az alapra.
- Ne tárolja a ruhagőzölőt a tartályban.
- Mindig hagyja a készüléket kikapcsolt helyzetben, és húzza ki a dugót a konnektorból.
- Tárolás előtt hagyja lehűlni minden részét.
- Ne helyezze vagy tárolja a készüléket hőforrás vagy közvetlen napfény közelében.
- Ne tegye ki a készüléket magas vagy alacsony hőmérsékletnek.
- Tartsa a ruhagőzölőt gyermekektől elzárva.
- A készülék javítását csak képzett személyzet végezheti. Tilos Önnek saját magának elvégezni a javításokat.
- Javasoljuk, hogy szakképzett villanyszerelő telepítsen egy maradékáram-eszközt (biztonsági kapcsolót), hogy további védelmet nyújtson az elektromos készülékek használatakor.

A KÉSZÜLÉK FELÉPÍTÉSE (I. ÁBRA)

1. Gőzfej
2. Gőz kapcsoló zárral
3. Víz tartály kioldó gomb
4. 360 ml-es víz tartály
5. Tápkábel
6. Vezérlőpanel
7. Bekapcsológomb
8. Szövet kefe
9. Víz szint jelző
10. Csomagolás a szállításhoz

Vezérlőpanel

- a. Teljesítmény jelző
- b. Alacsony gőz szint jelző
- c. Átlagos gőz szint jelző
- d. Magas gőz szint jelző
- e. Vízhány mutató

A RUHAGŐZŐLŐ HASZNÁLATA

AZ ELSŐ HASZNÁLAT ELŐTT

- A készülék kicsomagolásakor a csomagolás ártalmatlanítása előtt ellenőrizze, hogy egyetlen elem sem hiányzik-e.
- Távolítsa el az összes matricát vagy védőburkolatot a gőzfejről.
- Használat előtt lazítsa meg és egyenesítse ki a vezetéket.
- A ruhagőzölő első használatakor ügyeljen arra, hogy néhány percre hagyja bekapcsolva, hogy eltávolítsa a gyártási folyamat során keletkező törmeléket vagy szagokat.
- Amikor először használ ruhagőzölőt, jó ötlet kipróbálni a gőzölőt egy régi szövetdarabon, mielőtt vasalná a ruháit.

Figyelmeztetés: Az elektromos áramkör túlterhelésének elkerülése érdekében ajánlott, hogy használat közben ne csatlakoztasson más készüléket ugyanahhoz az áramkörhöz, mint a ruhagőzölő.

A RUHAGŐZŐLŐ ÖSSZESZERELÉSE/ÜZEMELTETÉSE

A készülék előkészítése

1. Nyomja meg a víztartály kioldó gombját, húzza ki a tartályt, nyissa ki a vízbevezető fedelet, és töltsse fel a tartályt tiszta vízzel a MAX szintig (II. ábra). Ne lépje túl a MAX szintet. Mindig győződjön meg arról, hogy a víztartály legalább egyharmada tele van. Helyezze vissza a helyére.
2. Tartsa a készüléket kezével biztonságosan a gőzölő nyakánál. Független helyzetben a másik kezével rögzítse a szövetkefét a gőzfejhez. A kefe hallható kattanással rögzül a helyére.
3. Csatlakoztassa a készüléket egy konnektorhoz.
4. Nyomja meg a bekapcsológombot, és a panelen lévő összes jelzőfény egy ideig világít. Ezután a tápellátás jelzőfénye villog, és az egység elkezd melegedni. Amikor a jelzőfény abbahagyja a villogást, azt jelzi, hogy az előmelegítés befejeződött, és megkezdődhet a vasalás.

Száraz vasalás funkció

Előmelegítés után a panel felülete megfelelő hőmérsékleten van, és vasalhatja ruháit. A száraz vasalás funkció használatakor a kefét el kell távolítani.

Gőzölős vasalási funkció

A készülék 3 gőzszinttel rendelkezik:

1. **Alacsony gőz:** amikor az előmelegítés befejeződött, nyomja meg egyszer a bekapcsológombot, és zárja be a gőzgombot.
2. **Közepes gőz:** Nyomja meg másodszor is a bekapcsológombot.
3. **Magas gőz:** nyomja meg harmadszor is a bekapcsológombot.

Készenléti állapot

Ha negyedszer is megnyomja a bekapcsológombot, a készülék készenléti üzemmódba lép. Ugyanakkor a teljesítményjelző még mindig fényes.

VÍZHIÁNY ELLENI VÉDELEM

Ha működés közben elfogy a víz a víztartályban, néhány tíz másodperc múlva a készülék kikapcsol, a vízhiány jelzőfénye villog, és a tápellátás jelzőfénye kigyullad.

A készülék újbóli használatának megkezdéséhez töltsse fel a víztartályt, és nyomja meg a bekapcsológombot.

AUTOMATIKUS KIKAPCSOLÁS

A balesetek megelőzése és az energiatakarékosság érdekében 8 perc inaktivitás után a készülék automatikusan kikapcsol. A tápellátás jelzőfénye kigyullad.

A készülék újbóli használatához nyomja meg ismét a bekapcsológombot.

KIKAPCSOLÁS

Ha befejezte a készülék használatát, nyomja meg a bekapcsológombot 3 másodpercig a készülék kikapcsolásához. Ezután húzza ki a tápkábelt a konnektorból.

A VASALÁS MÓDJAI

Általános megjegyzések

- Soha ne használja a ruhagőzölőt személyen, állatokon vagy ruházat viselése közben.
- Használjon rendszeres csapvizet. A gőzölőt úgy tervezték, hogy ehhez használják.
- A ruhagőzölő magas hőmérsékletű gőzt termel. Ne érintse meg a gőzfejet, győződjön meg arról, hogy a ruhagőzölő függőleges helyzetben van Önhöz képest.
- Ha fém tartozékok vannak a vasalási területen, legyen óvatos, és ne helyezze a gőzölőt közvetlenül a fém fölé, mert ez elszíneződhet. Vasaljon a fém kiegészítők körül.
- Csak a mellékelt tartozékokat vagy alkatrészeket használja.
- Ha a készülék hangos zajt kezd adni, és nem termel gőzt, ellenőrizze a tartály vízszintjét. Ha a gőzölőből kifogyott a víz, újra kell tölteni.
- A legjobb eredmény érdekében vasalás közben ügyeljen arra, hogy az anyag meg legyen nyújtva.
- Ha a ruhagőzölőt szövetkefe nélkül használja, legalább 5 cm távolságot kell tartani a gőzfej és a ruházat között.
- A szövetkefe csatlakoztatása vagy leválasztása előtt mindig húzza ki a gőzölőt az áramellátásból.
- Finom szövetek (például selyem) vasalásakor ajánlott szövetkefét használni, amely minimálisra csökkenti a ruhadarab károsodását vasalás közben. A makacs gyűrődések eltávolításakor a jobb eredmény érdekében távolítsa el a szövetkefét a gőzfejről, és addig vasalja a kívánt területet, amíg a gyűrődések el nem tűnnek.

Ruhák vasalása

A ruhagőzölő könnyen használható, és kiválóan alkalmas a ruhák és függönyök gyűrődéseinek eltávolítására, valamint a bútorszövetek frissítésére. Úgy tervezték, hogy függőleges helyzetben használható lógó ruhákon és szöveteken, és nem szabad vízszintesen használni.

- Ellenőrizze, hogy van-e szellőzés a szövet mögött, különben nedvesség halmozódhat fel, ami penészesedést okozhat.
- Győződjön meg arról, hogy a ruhanemű zsebei üresek, a mandzsetta és a szegély pedig le van húzva.
- Akassza fel a ruhadarabot egy fogásra, és egyik kezével kissé nyújtsa ki az anyagot, ellenőrizve, hogy nincs-e semmi az anyag mögött, amit a gőz károsíthat.
- Nyomja meg és tartsa lenyomva a gőzkapcsolót. Ez idő alatt rezgések lesznek érezhetőek, és enyhe zümmögés hallható. Ez egy normális jelenség.
- Óvatosan nyomja a szövetkefét a ruhadarabhoz úgy, hogy a karját felfelé és lefelé mozgatja, és célozza meg az anyag gyűrődéseit.
- Engedje el a gőz gombot a gőz kioldásának leállításához.

Függönyök vasalása

- A függönyök vasalásához mossa ki és szárítsa meg őket az utasításoknak megfelelően, az anyag típusától függően.
- Akassza fel a függönyöket és vasalja le őket, amikor a helyükön lógnak.
- Vasalás közben kissé nyújtsa ki a függönnyt egy kézzel, hogy könnyebben eltávolítsa a gyűrődéseket.

Kárpit vasalása

A ruhagőzölő használható kárpitok, bútorhuzatok és bútorpárnák frissítésére.

- Vasalás előtt mindig tesztelje az anyag egy kicsi, láthatatlan területét.
- A ruhagőzölőt függőleges helyzetben tartva és fel és le mozgásokat használva enyhén mozgassa a gőzölőt a bútor szövetén.
- A párnákat vasalás közben el kell távolítani és függőlegesen kell tartani.
- Hagyja a párnákat alaposan megszáradni, mielőtt visszahelyezi őket a bútorokra.

Minden használat után

- Kapcsolja ki a készüléket a bekapcsológombbal, és húzza ki a tápkábelt a konnektorból.
- Nyissa ki a víztartály bemenetét, és (mosogató vagy vödör felett) fordítsa meg a víztartályt, hogy kiürítse a maradék vizet.
- Helyezze a ruhagőzölőt az alapra függőleges helyzetbe, és hagyja kihűlni.

TISZTÍTÁS ÉS TÁROLÁS

TISZTÍTÁS

- Távolítsa el a ruhakefét a gőzfejről, és tisztítsa meg nedves ruhával.
- Ne használjon durva vagy súroló hatású tisztítószerket vagy oldószerket.
- Ne mártsa a ruhagőzölőt vízbe vagy más folyadékba.
- Ne ejtse le, ne dobja el, és ne próbálja meg meghajlítani a gőzölőt.
- Ne próbálja meg szétszerelni az egységet.
- Minden használat után ürítse ki a víztartályt és öblítse le tiszta vízzel.
- A külső felületeket nedves ruhával törölje le.
- Mindig győződjön meg arról, hogy a gőzkimenet nyílása tiszta, vízkömentes és nincs eltömődve.

VÍZKÖMENTESÍTÉS

Normál használat esetén a készüléket évente legalább kétszer vízkömentesíteni kell.

1. Töltse fel a készülék tartályát víz és ecet 2: 1 arányú keverékével.
2. Előmelegítés után párologtassa el a keveréket, amíg a tartály ki nem ürül.

TÁROLÁS

- Miután kihúzta a készüléket az elektromos aljzatból, lehűtötte, kiürítette a víztartályt és megtisztította, javasoljuk, hogy tekerje a kábelt a ruhagőzölő köré, hogy függőleges helyzetben tárolja.
- A következő használatig ajánlott a ruhagőzölőt sík felületen, például szekrényben tárolni.

MŰSZAKI ADATOK

Teljesítmény	2000 W
Tápfeszültség	220–240 V~, 50/60 Hz
Víztartály kapacitása	360 ml
Tápkábel hossza	1.8 m
Üzem módok	3 szint

HIBAEELHÁRÍTÁS

Probléma	Lehetséges megoldás
A ruhagőzölő nem melegszik fel.	<ul style="list-style-type: none">• Ellenőrizze, hogy a fő dugó megfelelően van-e behelyezve.• Győződjön meg arról, hogy a készülék be van kapcsolva.• Ellenőrizze a bekapcsológomb állapotát.
A gőzölő nem termel gőzt.	<ul style="list-style-type: none">• Ellenőrizze a vízszintet, és zárja le a víztartály bemeneti fedelét.• Nyomja meg erősebben a gőz aktiváló gombot.• Tartsa a ruhagőzölőt függőleges helyzetben.
Víz ömlik ki a víztartályból.	<ul style="list-style-type: none">• Győződjön meg arról, hogy a vízszint nem haladja meg a maximális értéket.• Ellenőrizze, hogy a víztartály bemeneti fedele megfelelően le van-e zárva.• Használja a gőzölőt az utasításoknak megfelelően, függőleges helyzetben.
A gőzölő hangos zümmögő vagy szivattyúzó hangot ad.	<ul style="list-style-type: none">• Ellenőrizze a vízszintet. Ha alacsony a szint vagy hiányzik a víz, töltsse fel a tartályt.
A gőzölő nem távolítja el könnyen a gyűrődéseket.	<ul style="list-style-type: none">• Tartsa a gőzölőt függőleges helyzetben, és nyújtsa meg az anyagot a jobb eredmény érdekében.
Nem biztos benne, hogy mikor kell a szövetkefét használni.	<ul style="list-style-type: none">• Használja a kefért, ha vasalás közben közvetlenül meg kell érintenie az anyagot.• Használjon vasalókefét finom szövetekhez, például selyemhez, hogy minimalizálja a víz csöpögésének kockázatát a ruhadarabra.
A ruházat fém tartozékainak elszíneződése.	<ul style="list-style-type: none">• Ne tegye a gőzölőt közvetlenül a fém tartozékok fölé.• Óvatosan vasaljon a fém kiegészítők körül.



INFORMÁCIÓK A FELHASZNÁLÓK SZÁMÁRA AZ ELEKTROMOS ÉS ELEKTRONIKUS BERENDEZÉSEK HULLADÉKAINAK KEZELÉSÉRŐL.

Ha a készüléket, a csomagolást, a használati utasítást és hasonlókat egy áthúzott kerek hulladékgyűjtő szimbólumával jelölték meg, az azt jelenti, hogy a készülék a 2012/19/EU európai parlamenti és tanácsi irányelvnek megfelelően szelektív hulladékgyűjtés tárgyát képezi. Az elhasznált készüléket nem szabad más háztartási hulladékkal együtt kidobni, és nem szabad települési hulladékként kezelni. Az elektromos hulladék konténerbe dobásával veszélyezteti a környezetet. Az elhasznált készüléket a közigazgatás által megjelölt, az elektromos és elektronikus berendezések külön gyűjtőhelyére kell szállítani. Az elhasznált elektromos és elektronikus berendezések feldolgozásra, visszanyerésre, újrahasznosításra és ártalmatlanításra történő elkülönítésével és átadásával védi a környezetet a szennyvezéstől, hozzájárul a természeti erőforrások felhasználásának csökkentéséhez és az új eszközök gyártási költségeinek csökkentéséhez. A megfelelő ártalmatlanítás és selejtezés segít kiküszöbölni a leselejtezett termékek környezetre és emberi egészségre gyakorolt káros hatásait. A termék újrahasznosíthatóságával kapcsolatos részletekért forduljon a helyi önkormányzathoz, az önkormányzati higiéniai szolgálathoz vagy az üzlethez, ahol a terméket vásárolta.

Manualul conține informații importante privind siguranța, utilizarea și eliminarea aparatului. Înainte de a utiliza produsul, vă rugăm să citiți aceste instrucțiuni și să le păstrați pentru referințe ulterioare. Dacă predați (vindeți) aparatul altei persoane, vă rugăm să includeți prezentul manual de utilizare.

AVERTISMENTE!

- Acest aparat este destinat numai utilizării în interior. Nu-l utilizați în aer liber, în băi sau în vehicule sau bărci în mișcare.
- Înainte de a utiliza aparatul pentru prima dată, îndepărtați și aruncați în siguranță toate ambalajele și etichetele.
- Nu utilizați acest aparat lângă căzi, dușuri, chiuvete sau alte vase care conțin apă.
- Nu utilizați aparatul cu mâinile ude și evitați utilizarea lui în locuri umede sau care prezintă umezeală.
- Nu folosiți niciodată aparatul dacă hainele sunt pe corp și nu direcționați niciodată aburul spre oameni sau animale.
- Nu lăsați aparatul nesupravegheat și opriți-l întotdeauna când nu îl utilizați.
- Utilizați aparatul conform destinației sale. Nerespectarea instrucțiunilor poate duce la deteriorarea produsului și poate reprezenta o amenințare pentru utilizator.
- Utilizarea incorectă a aparatului poate duce la vătămări corporale. Producătorul nu este responsabil pentru daunele rezultate din utilizarea necorespunzătoare sau incorectă a produsului sau din nerespectarea instrucțiunilor date în acest manual.
- Acest aparat poate fi utilizat de către copii cu vârsta de 8 ani sau mai mult și de către persoanele cu capacitate fizică, senzorială sau mentală redusă sau de către persoanele fără experiență sau cunoștințe, cu condiția să fie supravegheați în mod corespunzător sau dacă le-au fost oferite instrucțiuni pentru utilizarea în siguranță a aparatului și au luat la cunoștință cu riscurile implicate.
- Țineți aparatul și cablul acestuia departe de copiii cu vârsta sub 8 ani.
- Acest aparat nu este destinat pentru joacă, păstrați-l departe de copii.
- Se recomandă ca copiii să nu curețe aparatul decât dacă au peste 8 ani și sub supravegherea constantă a unui adult responsabil de siguranța lor. Este necesară o atență supraveghere a aparatului când este folosit în preajma copiilor.
- Nu lăsați copiii nesupravegheați lângă aparat.
- Aparatul este echipat cu protecție la supraîncălzire. Cu toate acestea, nu lăsați aparatul nesupravegheat în timp ce acesta este conectat la priză.
- Pentru a elimina pericolul de sufocare pentru copiii mici, scoateți și aruncați în siguranță capacul de protecție montat pe mufa de alimentare a acestui aparat.
- Pentru siguranța copiilor, nu lăsați nicio parte a ambalajului ușor accesibilă. Evitați riscul de sufocare.

- Acest produs trebuie să fie conectat la o priză de curent alternativ cu tensiunea de rețea specificată pe plăcuța de identificare a aparatului.
- Asigurați-vă că aveți acces ușor la priza de alimentare pentru a putea deconecta rapid aparatul de la alimentare în caz de urgență.
- Desfășurați complet cablul de alimentare înainte de conectarea aparatului la priză.
- Conectați produsul numai la o priză împământată în conformitate cu parametrii de pe plăcuța de identificare.
- Nu lăsați cablul de alimentare să atârne peste marginea unei bănci sau a unei mese, să nu atingă alte suprafețe sau să se încurce.
- Protejați cablul de alimentare și aparatul împotriva deteriorării. Păstrați-l aparatul, cablul de alimentare departe de surse de căldură, foc și margini ascuțite.
- Nu permiteți cablului de alimentare să atingă suprafețe fierbinți.
- Nu folosiți aparatul cu ștecherul sau cablul de alimentare deteriorate sau după ce aparatul a funcționat cu întreruperi sau a fost deteriorat în vreun fel. Contactați centrul de service pentru reparații.
- Aparatul nu trebuie folosit dacă a căzut pe podea, prezintă semne vizibile de deteriorare sau dacă are scurgeri.
- Nu trageți niciodată de cablu pentru a scoate ștecherul din priză. Pentru a deconecta, apucați ștecherul și trageți-l din priză.
- Pentru a vă proteja împotriva șocurilor electrice, NU scufundați cablul, ștecherul sau orice altă parte a aparatului în apă sau alte lichide. Nu lăsați umezeala să intre în contact cu aceste părți, decât dacă este recomandat în mod explicit în instrucțiunile de utilizare.
- Dacă se vărsă apă sau alt lichid pe componentele electrice interne sau externe a aparatului, uscați-le bine înainte de a utiliza aparatul.
- Acest aparat este destinat exclusiv uzului casnic și poate fi folosit cu apă de la robinet. Nu turnați parfum, oțet sau alte substanțe chimice în rezervorul de apă. Acest aparat nu este destinat să funcționeze cu astfel de agenți.
- Când utilizați aparatul cu aburi pentru îmbrăcăminte, asigurați-vă că capul aparatului este îndreptat spre dvs. și într-o poziție verticală.
- Testați întotdeauna aparatul cu aburi pe o parte mică, nevizibilă a materialului, pentru a vă asigura că temperatura nu este prea mare pentru material.
- Pentru a preveni deteriorarea aparatului, nu folosiți agenți de curățare alcalini.
- Aparatul vă permite să călcați hainele folosind un flux mare de abur. În timpul utilizării se generează temperaturi ridicate care pot provoca arsuri. Evitați contactul cu capul de abur.
- Trebuie să aveți grijă atunci când utilizați aparatul din cauza emisiilor de abur.
- Țineți-vă întotdeauna mâinile lângă gâtul aparatului cu abur și avertizați alte persoane (în special copiii) despre posibilul risc de arsuri de la abur, apă fierbinte sau părți fierbinți.
- Nu umpleți rezervorul de apă deasupra liniei indicatoare MAX, deoarece acest lucru poate cauza scurgerea apei.
- Dacă temperatura aparatului cu abur nu este suficient de ridicată pentru a evapora apa și a produce abur, poate apărea o scurgere de la capul de abur. Prin urmare, înainte de a utiliza aparatul, asigurați-vă că acesta este întotdeauna preîncălzit timp de 2-3 minute.

- Deconectați întotdeauna aparatul de la rețeaua de alimentare înainte de a atașa sau detașa peria de material, înainte de umplere, curățare și detartrare.
- Nu așezați aparatul lângă marginea unei bănci sau a unei mese în timpul funcționării. Asigurați-vă că suprafața este plană, curată și liberă de apă și alte substanțe.
- Asigurați-vă întotdeauna că aparatul este asamblat corespunzător înainte de utilizare.
- Trebuie folosite numai piese, atașamente sau accesorii originale.
- Nu lăsați nesupravegheat când este conectat sau în uz.
- Aparatul trebuie folosit pe o suprafață stabilă.
- Atunci când așezați aparatul pe bază, asigurați-vă că suprafața pe care acesta este așezat este stabilă.
- Păstrați o distanță de cel puțin 20 cm între aparat și pereți, perdele și alte materiale sensibile la căldură sau aburi. Când utilizați acest aparat, asigurați spațiu adecvat deasupra și pe toate părțile pentru circulația aerului.
- Aparatul trebuie păstrat curat. Vă rugăm să urmați instrucțiunile de curățare din acest manual.
- Goliți întotdeauna rezervorul de apă după utilizare.
- Dacă aparatul nu mai este folosit pentru o perioadă mai lungă de timp, deconectați-l de la rețeaua de alimentare.
- Când depozitați, așezați întotdeauna aparatul pe bază.
- Nu depozitați aparatul cu apă în rezervorul de apă.
- După utilizare, opriți aparatul și deconectați ștecherul de la priză electrică.
- Așteptați până când toate piesele se răcesc înainte de depozitare.
- Nu așezați și nu depozitați aparatul lângă surse de căldură sau lumina directă a soarelui.
- Nu expuneți aparatul la temperaturi ridicate sau scăzute.
- Nu lăsați aparatul la îndemâna copiilor.
- Aparatul poate fi reparat numai de personal de specialitate instruit. Este interzis să efectuați singur reparațiile.
- Se recomandă ca un electrician calificat să instaleze un aparat de curent rezidual (întreprător de siguranță) pentru a oferi protecție suplimentară atunci când se utilizează aparatele electrice.

CONSTRUCȚIA APARATULUI (FIG. I)

1. Cap de abur
2. Buton pentru abur cu blocare
3. Buton de blocare rezervor de apă
4. Rezervor de apă 360 ml
5. Cablu de alimentare
6. Panou de control
7. Buton de pornire
8. Perie
9. Măsura apei
10. Ambalaj de transport

Panou de control

- a. Indicator de alimentare
- b. Indicator de nivel scăzut de abur
- c. Indicator de nivel mediu de abur
- d. Indicator de nivel ridicat de abur
- e. Indicator lipsă de apă

FOLOSIREA APARATULUI CU ABUR PENTRU HAINE

ÎNAINTE DE PRIMA UTILIZARE

- Despachetați aparatul cu atenție și nu aruncați nicio parte a ambalajului înainte de a identifica toate componentele produsului.
- Îndepărtați orice etichetă autocolantă sau capac de protecție de pe capul pentru abur.
- Desfășurați și îndreptați cablul înainte de utilizare.
- La prima utilizare a aparatului, permiteți-i acestuia să producă vapori timp de câteva minute, acest lucru va elimina posibilele impurități și mirosuri rămase în urma procesului de fabricare.
- La prima utilizare a aparatului, este recomandat să probați mai întâi aparatul pe o bucată veche de material, înainte de a-l folosi pentru alte articole vestimentare.

Avertisment: Pentru a evita supraîncărcarea circuitului electric, se recomandă ca, în timpul utilizării aparatului cu abur, să nu conectați alte dispozitive la același circuit.

ASAMBLAREA/UTILIZAREA APARATULUI CU ABUR

Pregătirea aparatului

1. Apăsăți butonul de eliberare a rezervorului de apă, trageți rezervorul, deschideți capacul de alimentare cu apă și umpleți rezervorul de apă cu apă proaspătă până la nivelul MAX (fig. II). Nu depășiți nivelul MAX. Asigurați-vă întotdeauna că rezervorul de apă este plin de cel puțin o treime. Puneți-l înapoi la locul lui.
2. Țineți aparatul cu mâna așezată în siguranță la gâtul aparatului. În poziție verticală, atașați peria de material pe capul de abur cu cealaltă mână. Peria se blochează pe loc cu un clic audibil.
3. Conectați aparatul la o priză electrică.
4. Apăsăți butonul de pornire și toate indicatoarele de pe panou se vor aprinde pentru scurt timp. Apoi indicatorul de alimentare va clipi și aparatul va începe să se încălzească. Când indicatorul nu mai clipește, preîncălzirea este completă și puteți începe să călcați.

Funcție de călcat uscat

După încălzirea inițială, suprafața panoului este la temperatura corespunzătoare și hainele pot fi călcate. Când utilizați funcția de călcare uscată, îndepărtați peria.

Funcția de călcat cu abur

Aparatul are 3 nivele de abur:

1. **Nivel scăzut de abur:** odată ce preîncălzirea este completă, apăsați butonul de pornire o dată și blocați butonul de abur.
2. **Nivel mediu de abur:** apăsați butonul de pornire a doua oară.
3. **Nivel ridicat de abur:** apăsați butonul de pornire a treia oară.

Mod de așteptare

Când apăsați butonul de pornire pentru a patra oară, aparatul va intra în modul de așteptare. În același timp, indicatorul de alimentare este încă luminos.

PROTECȚIA ÎMPOTRIVA LIPSEI DE APĂ

Atunci când nu există apă în rezervorul de apă în timpul funcționării, aparatul se va opri automat după câteva zeci de secunde, indicatorul de lipsă de apă va clipi și indicatorul de alimentare se va aprinde.

Pentru a începe să utilizați din nou aparatul, umpleți rezervorul de apă și apăsați butonul de pornire.

OPRIRE AUTOMATĂ

Pentru a preveni accidentele și a economisi energie electrică, aparatul se va opri automat după o perioadă de inactivitate de 8 minute. Indicatorul de alimentare se va aprinde.

Pentru a utiliza din nou aparatul, apăsați din nou butonul de pornire.

OPRIREA ALIMENTĂRII

Când ați terminat de utilizat aparatul, apăsați butonul de pornire timp de 3 secunde pentru a opri aparatul. Apoi deconectați cablul de alimentare de la priza electrică.

METODE DE CĂLCAT

Observații generale

- Nu utilizați niciodată aparatul pe oameni, animale sau în timp ce purtați îmbrăcăminte.
- Folosiți apă de la robinet. Aparatul a fost conceput pentru a fi utilizat.
- Aparatul produce abur la temperatură înaltă. Nu atingeți capul de abur și asigurați-vă că aparatul nu este îndreptat cu fața către dumneavoastră și se află în poziție verticală.
- Dacă există accesorii metalice în zona de călcat, aveți grijă și nu așezați aparatul cu aburi direct peste metal, deoarece acest lucru îl poate decolora. Călcați în jurul accesoriilor metalice.
- Utilizați numai atașamentele sau accesoriile incluse.
- Dacă aparatul devine zgomotos sau scoate sunete puternice și nu emite aburi, verificați nivelul apei din rezervor. Dacă nu există apă în rezervor, acesta trebuie reumplut.
- Pentru rezultate optime, asigurați-vă că materialul este întins la călcare.
- Când folosiți un aparat cu abur fără perie de material, păstrați o distanță de cel puțin 5 cm între capul de abur și îmbrăcăminte.
- Înainte de a atașa sau detașa peria de material, deconectați întotdeauna aparatul cu aburi de la sursa de alimentare.

- Este recomandat să folosiți o perie de material la călcarea țesăturilor delicate (cum ar fi mătasea), care va minimiza deteriorarea hainelor în timpul călcării. Pentru rezultate mai bune la îndepărtarea cutelor persistente, îndepărtați peria de material de pe capul de abur și călcați peste zona dorită până când ridurile sunt îndepărtate.

Călcarea hainelor

Aparatul cu abur este ușor de utilizat și este perfect pentru îndepărtarea cutelor de pe articole de îmbrăcăminte și perdele, precum și pentru împrăștierea țesăturilor de mobilier. Este conceput pentru a fi folosit în poziție verticală pe haine și țesături suspendate și nu trebuie folosit orizontal.

- Verificați dacă în spatele țesăturii există o ventilație adecvată, altfel umezeala se poate acumula, provocând mucegai.
- Asigurați-vă că buzunarele articolelor de îmbrăcăminte sunt goale, iar zonele îndoite, precum manșetele sau tivurile, sunt îndreptate.
- Agățați îmbrăcăminte pe un cuier și întindeți ușor țesătura cu o mână, verificând să nu existe nimic în spatele țesăturii care ar putea fi deteriorat de aburi.
- Apăsăți și mențineți apăsat butonul de abur. În acest timp, se vor simți vibrații și se va auzi un ușor zgomot. Acesta este un fenomen normal.
- Apăsăți ușor peria de material pe haine, mișcând brațul într-o mișcare în sus și în jos, țintind ridurile din material.
- Eliberați butonul de abur pentru a opri eliberarea aburului.

Călcarea perdelelor

- Pentru a călca perdele, spălați-le și uscați-le conform instrucțiunilor, în funcție de tipul de țesătură.
- Agățați-vă perdelele și călcați-le în timp ce sunt agățate pe loc.
- Întindeți ușor perdeaua cu o mână în timp ce călcați pentru a elimina cutele mai ușor.

Călcarea tapițeriei

Aparatul de călcat cu abur poate fi utilizat pentru a reîmprăști tapițeria, husele de mobilier și pernele de mobilă.

- Înainte de a porni aburul, testați întotdeauna aparatul pe o mică porțiune a materialului, care nu este vizibilă.
- Ținând aparatul într-o poziție verticală și mișcându-l în sus și în jos, deplasați ușor aparatul cu abur peste materialul de mobilier.
- Pernele trebuie îndepărtate și ținute vertical atunci când se călcă.
- Lăsați pernele să se usuce bine înainte de a le pune înapoi pe mobilier.

După fiecare utilizare

- Apăsăți butonul de alimentare și deconectați cablul de alimentare de la priză.
- Deschideți orificiul de admisie al rezervorului de apă și (deasupra chiuvetei sau unei găleți) și răsturnați rezervorul de apă pentru a-l goli de apa rămasă.
- Așezați aparatul pe baza acestuia într-o poziție verticală și lăsați-l să se răcească.

CURĂȚARE ȘI DEPOZITARE

CURĂȚARE

- Scoateți peria de material de pe capul de abur și curățați-o cu o cârpă umedă.
- Nu utilizați agenți de curățare sau solvenți abrazivi.
- Nu puneți aparatul în apă sau în orice alt lichid.
- Nu aruncați, loviți aparatul.
- Nu încercați să dezamblați aparatul.
- Goliți întotdeauna rezervorul de apă după fiecare utilizare și clătiți-l cu apă curată.
- Ștergeți suprafețele exterioare cu o cârpă umedă.
- Asigurați-vă întotdeauna că orificiul de evacuare a aburului este curat și fără calcar sau nu este blocat.

DETARTRAREA

În condiții normale de utilizare, aparatul trebuie detartrat de cel puțin două ori pe an.

1. Umpleți rezervorul aparatului cu un amestec de apă și oțet într-un raport de 2:1.
2. După preîncălzire, evaporați amestecul până când rezervorul este gol.

DEPOZITARE

- După deconectarea aparatului de la priza electrică, răcirea acestuia, golirea rezervorului de apă și curățarea acestuia, se recomandă înfășurarea cablului în jurul vaporizatorului pentru a-l depozita în poziție verticală.
- Până la următoarea utilizare, se recomandă depozitarea aparatului pe o suprafață plană, de ex. în dulap.

DATE TEHNICE

Putere	2000 W
Tensiune de alimentare	220–240 V~, 50/60 Hz
Capacitate rezervor apă	360 ml
Lungime cablu de alimentare	1.8 m
Moduri de funcționare	3 niveluri

DEPANARE

Problemă	Soluție posibilă
Aparatul nu se încălzește.	<ul style="list-style-type: none">• Verificați dacă ștecărul principal este introdus corect.• Verificați alimentarea cu energie.• Verificați butonul de pornire.
Aparatul nu produce vapori.	<ul style="list-style-type: none">• Verificați nivelul de apă și capacul de admisie apă în rezervor să fie poziționat corect.• Apăsați butonul de activare a aburului cu mai multă forță.• Țineți aparatul în poziție verticală.
Apa se scurge din rezervor.	<ul style="list-style-type: none">• Verificați apa din rezervor să nu depășească nivelul MAX.• Verificați capacul pentru admisia apei să fie închis corect.• Folosiți aparatul conform instrucțiunilor de utilizare, în poziție verticală.
Aparatul produce un zgomot puternic sau un sunet la pompare.	<ul style="list-style-type: none">• Verificați nivelul apei. Dacă nu este apă sau nivelul acesteia este scăzut, umpleți rezervorul.
Aparatul nu îndepărtează bine încreșturile.	<ul style="list-style-type: none">• Țineți aparatul în poziție verticală și întindeți materialul în jos pentru a obține cele mai bune rezultate.
Nu sunteți sigur dacă să utilizați perie de material.	<ul style="list-style-type: none">• Folosiți-o atunci când este necesară aburirea cu atingerea directă a țesăturii.• Folosiți-o la aburirea țesăturii delicate, de ex. Mătase, pentru a reduce riscul de scurgere a apei pe îmbrăcăminte în timpul vaporizării.
Pentru a preveni decolorarea accesoriilor din metal de pe articolele vestimentare.	<ul style="list-style-type: none">• Nu deplasați aparatul direct peste accesoriile din metal.• Utilizați cu atenție și direcționați aburul în jurul accesoriilor din metal.



INFORMAȚII PENTRU UTILIZATORI PRIVIND MANIPULAREA DEȘEURILOR DE ECHIPAMENTULUI ELECTRIC ȘI ELECTRONICE.

Dacă dispozitivul, ambalajul, manualul de utilizare și altele asemenea sunt marcate cu simbolul coșului cu roți tăiat, înseamnă că dispozitivul este supus colectării selective a deșeurilor în conformitate cu Directiva 2012/19/UE a Parlamentului European și a Consiliului. Dispozitivul uzat nu trebuie aruncat împreună cu alte deșeuri menajere și nu trebuie tratat ca deșeuri municipale. Aruncând deșeurile electrice în container, creați pericol pentru mediul înconjurător. Dispozitivul uzat trebuie livrat la un punct de colectare selectivă a echipamentelor electrice și electronice organizat de administrația publică. Prin segregarea și predarea pentru prelucrare, recuperare, reciclare și eliminare a dispozitivelor electrice și electronice uzate, protejați mediul împotriva poluării și contaminării, contribuiți la reducerea utilizării resurselor naturale și la scăderea costurilor de producție ale dispozitivelor noi. Utilizarea corectă și casarea ajută la eliminarea impactului negativ al produselor casate asupra mediului natural și asupra sănătății umane. Pentru a obține mai multe detalii referitoare la reciclabilitatea acestui produs, vă rugăm să contactați biroul local al orașului, serviciul de curățenie din oraș sau magazinul de unde ați achiziționat produsul.

BERDSEN[®]

**Manufactured in China for:
Wyprodukowano w Chinach dla:
Hergestellt in China für:**

Global Income sp. z o.o.
ul. Chwaszczyńska 135B
81-571 Gdynia, Poland

**www.berdsen.pl
sklep@berdsen.pl**