

nukido®

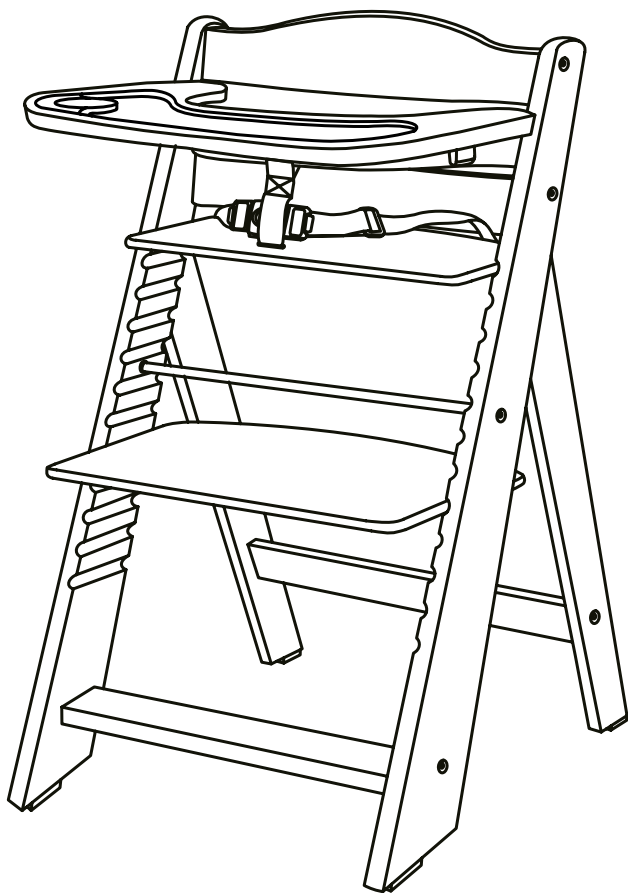

# Nelo

- EN Baby high chair
- PL Krzeselko do karmienia
- DE Kinderhochstuhl

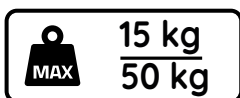
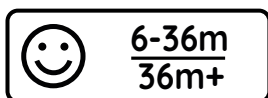



A

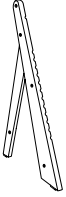

B

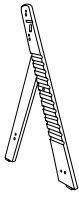

C



D



E1



E2



F

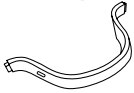

G



H



I



J

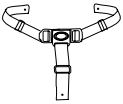

K

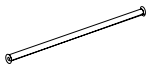

L



M



N



O



P



Q



R



S



T





1

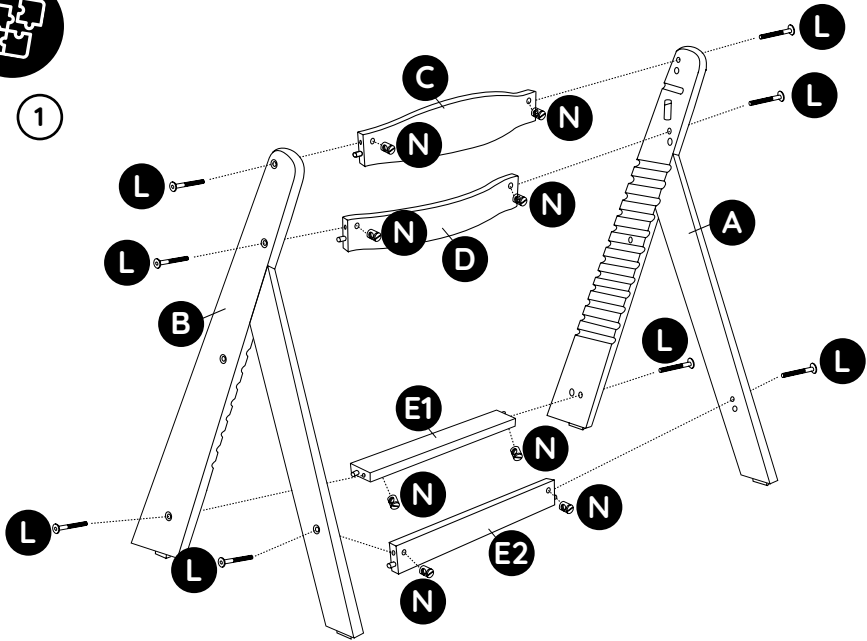

2

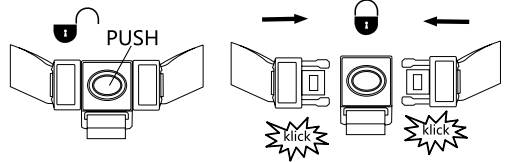
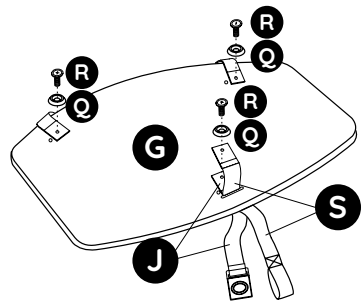
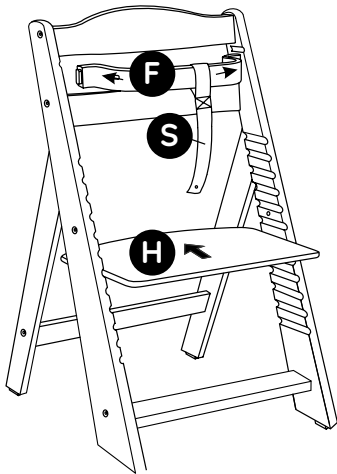



3

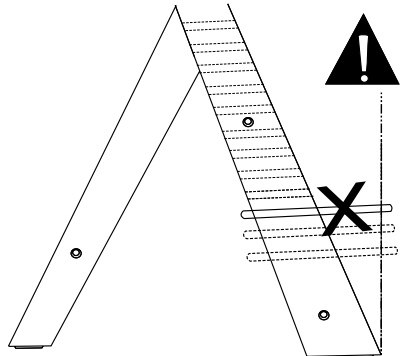
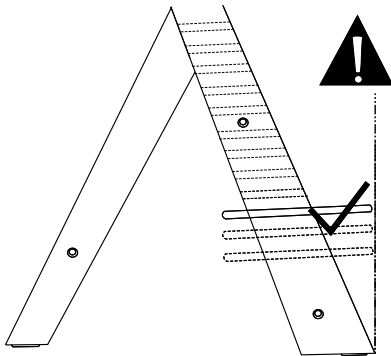
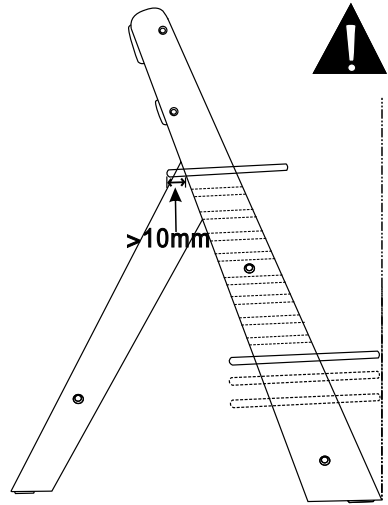
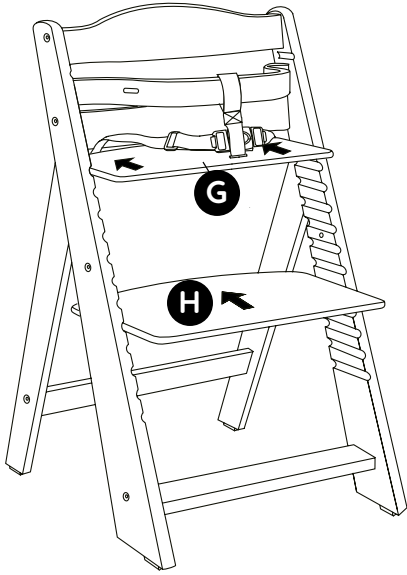



4

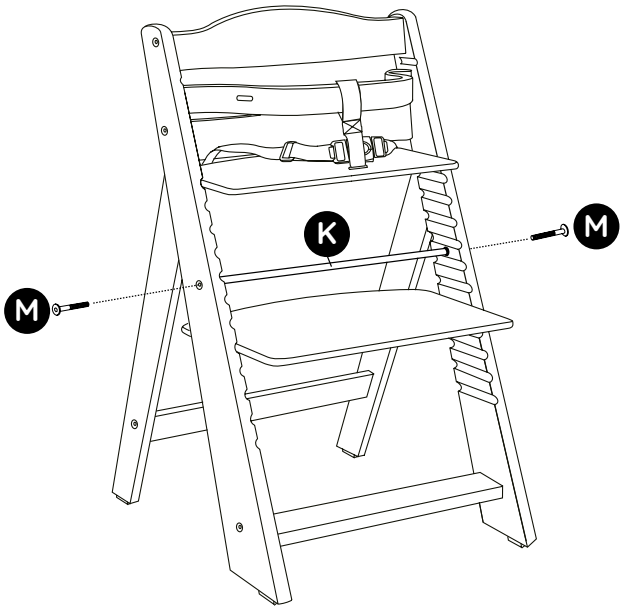

5

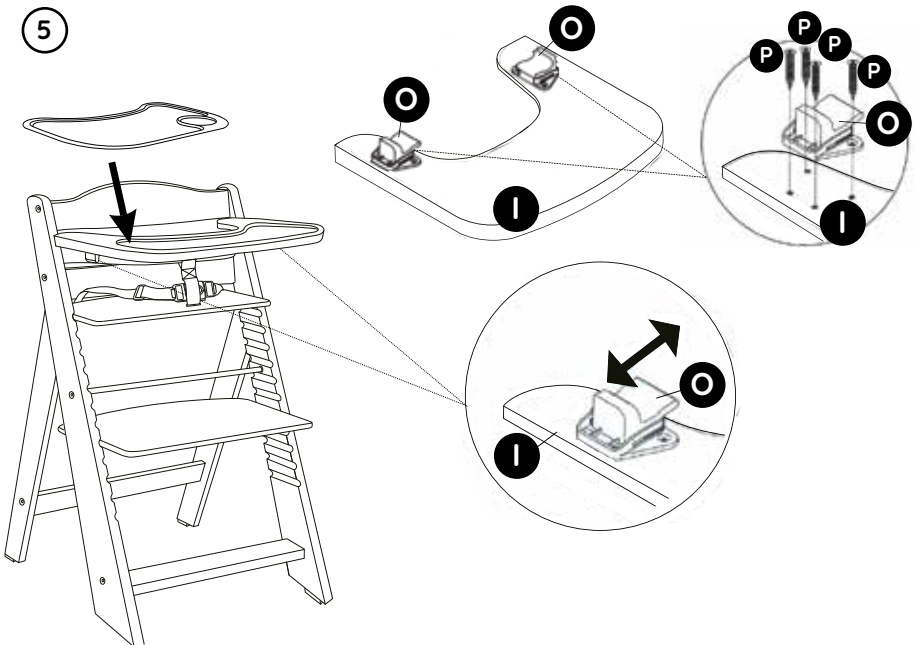



😊 6-36m



I

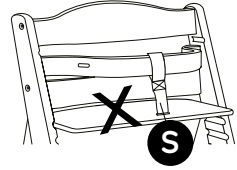
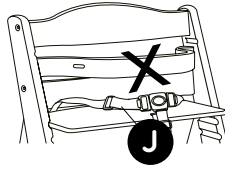
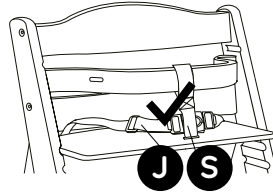
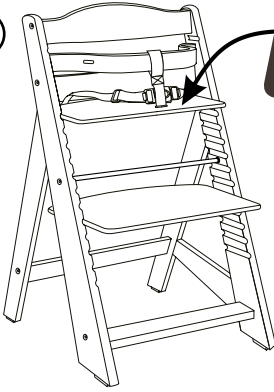

II

😊 36m+

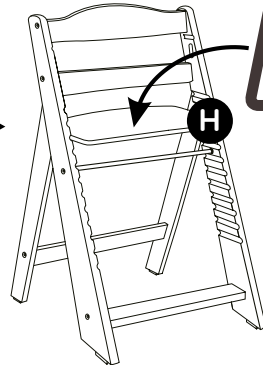
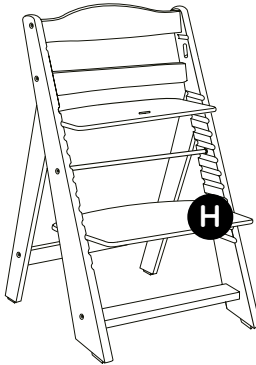
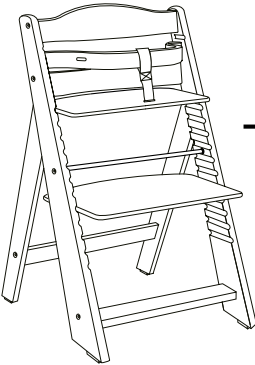

III

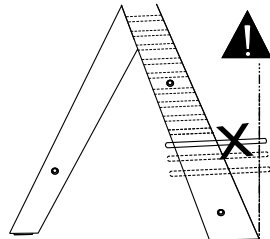
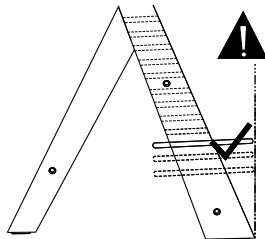
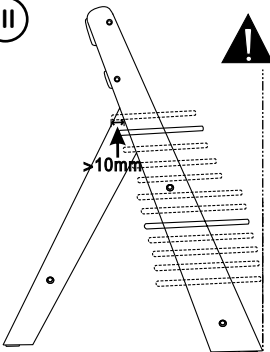

Thank you for purchasing a Nukido product that is designed with your child's safety in mind. In order to ensure safety and trouble-free use, please read the following warnings and instructions for use, and keep them for future reference.

# IMPORTANT! READ CAREFULLY AND KEEP FOR FUTURE REFERENCE!

The product complies with **EN 14988:2017+A2:2024**.



## Warnings!

- Never leave the child unattended.
- Always use the restraint system
- Falling hazard: Prevent your child from climbing on the product.
- Do not use the product unless all components are correctly fitted and adjusted.
- Be aware of the risk of open fires and other sources of strong heat in the vicinity of the product.
- Be aware of the risk of tilting when your child can push its feet against a table or any other structure.
- Make sure all harness straps are correctly fitted and secured.
- The high chair is intended for children who can sit up unaided – from approximately 6 months up to 3 years of age or a maximum weight of 15 kg. When the lower platform is used as a seat (as shown in Fig. II on page 6), it is suitable for children aged 3 years and older, up to a maximum load of 50 kg.
- Do not use the highchair if the child cannot sit up unaided.
- The highchair is not intended for sleeping and must not be used as a crib.
- The tray is not a restraint device – use the safety harness.
- Always remove the child before moving the highchair. The maximum load refers to static weight only.
- Place the highchair on a flat, stable and clean surface. Do not place it on elevated surfaces, stairs or furniture.
- Keep the highchair away from tables, shelves or other furniture from which objects could fall onto the child.
- To reduce the risk of injury, do not place the highchair near walls, curtains, cords, heaters or other heat sources.
- Do not use the highchair if any part is broken, torn, damaged or missing.
- Keep the child away while folding or unfolding the highchair.
- Dispose of plastic packaging immediately – it poses a suffocation hazard.
- Do not expose the highchair to prolonged direct sunlight.



## List of components

- |                          |                               |
|--------------------------|-------------------------------|
| A. Right side frame      | J. Safety belt                |
| B. Left side frame       | K. Connecting rod             |
| C. Curved upper backrest | L. 8× Screws M6 × 45 mm       |
| D. Curved lower backrest | M. 2× Screws M6 × 40 mm       |
| E. Lower beams           | N. 8× Barrel nuts M6 × 12 mm  |
| E1. Front lower beam     | O. 2× Spring latches          |
| E2. Rear lower beam      | P. 8× Small screws            |
| F. Curved front rail     | Q. 3× Washers                 |
| G. Upper platform        | R. 3× Small screws M4 × 10 mm |
| H. Lower platform        | S. Second safety belt         |
| I. Tray                  | T. Allen key                  |



## Assembly instructions

1. Connect the right side frame (A) with the left side frame (B) using the curved upper backrest (C), the curved lower backrest (D), and the two lower beams (E1) (E2) as shown in the diagram. Leave the screws slightly loose, otherwise installing the upper platform (G) and lower platform (H) will not be possible.
2. Place the second safety strap (S) on the curved front rail (F) and insert it between the chair frames. Then, thread the safety straps (J) (S) through the upper platform (G) and attach them to the platform using screws (R) and washers (Q). Insert the lower platform (H) between the chair frames.
3. Insert the upper platform (G) between the chair frames. Note: the upper platform must be positioned at least 10 mm from the end of the groove, as indicated in the illustration. Note: the lower platform must be inserted so that it does not extend beyond the front leg of the chair, as shown in the illustration.
4. Attach the connecting rod (K) between the chair frames using screws (M). At this point, you may tighten all screws that were left loose in step 1.
5. Attach the spring latches (O) to the tray (I) using the screws (P) (a Phillips screwdriver is required and not included). Then place the tray onto the chair and insert the spring latches (O) into the holes in the curved front rail (F). The chair is now ready for use.



## Cleaning and maintenance

Clean the tray of food as soon as possible, some types of food may cause permanent discoloration of the tray.

The seat can be cleaned with a sponge and warm soapy water or a mild detergent. Do not wash the rough sponge, do not use chemicals and solvents. Do not machine wash. Do not tumble dry. Regularly clean all parts of the chair.

Dziękujemy za zakup produktu Nukido, który został zaprojektowany z myślą o bezpieczeństwie Twojego dziecka. W celu zapewnienia bezpieczeństwa i bezproblemowego użytku należy zapoznać się z poniższymi ostrzeżeniami i instrukcją użytkowania, oraz zachować je do wglądu w przyszłości.

# WAŻNE! PRZECZYTAJ UWAŻNIE ORAZ ZACHOWAJ DO PÓŹNIEJSZEGO WGLĄDU.

Produkt zgodny z normą **EN 14988:2017+A2:2024**.



## Ostrzeżenia!

- Nigdy nie zostawiaj dziecka bez opieki.
- Zawsze używaj systemu zabezpieczającego (pasy bezpieczeństwa).
- Ryzyko upadku: Nie pozwalaj dziecku wspiąć się na krzeselko ani bujać się w nim.
- Nie używaj krzeselka, jeśli wszystkie jego elementy nie zostały prawidłowo zamontowane i wyregulowane.
- Przed posadzeniem dziecka upewnij się, że wszystkie mechanizmy regulujące są zablokowane.
- Upewnij się, że wszystkie pasy bezpieczeństwa są prawidłowo założone i zapięte.
- Krzeselko przeznaczone jest dla dzieci, które potrafią samodzielnie siedzieć - od około 6. miesiąca życia do 3 lat lub do osiągnięcia wagi 15 kg. W wypadku użycia dolnej platformy jako siedziska (jak pokazano na rys. II s. 6) - od 3. lat w górę, do maksymalnego obciążenia 50 kg.
- Nie używaj krzeselka, jeśli dziecko nie potrafi jeszcze samodzielnie siedzieć.
- Krzeselko nie jest przeznaczone do spania i nie może być używane jako łóżeczko.
- Tacka nie służy do unieruchamiania dziecka - stosuj pasy bezpieczeństwa.
- Ryzyko przewrócenia: Nie pozwalaj dziecku odpychać się nogami od stołu lub innych powierzchni.
- Zawsze wyjmuj dziecko z krzeselka przed jego przeniesieniem. Maksymalne obciążenie odnosi się do obciążenia statycznego.
- Ustaw krzeselko na stabilnej, płaskiej i czystej powierzchni. Nie stawiaj go na podwyższeniach, schodach ani meblach.
- Nie ustawiaj krzeselka w pobliżu stołów, półek, regałów czy innych mebli, z których przedmioty mogą spaść na dziecko.
- Aby zmniejszyć ryzyko obrażeń, nie umieszczaj krzeselka w pobliżu ścian, zasłon, przewodów, grzejników ani innych źródeł ciepła.
- Nie używaj krzeselka, jeśli jakkolwiek jego część jest uszkodzona, rozerwana, złamana lub jej brakuje.
- Trzymaj dziecko z dala od krzeselka podczas jego składania i rozkładania.
- Po rozpakowaniu natychmiast usuń foliowe opakowanie - może stanowić zagrożenie uduszenia.
- Nie wystawiaj krzeselka na długotrwałe działanie promieni słonecznych.
- Chroni produkt przed otwartym ogniem i innymi silnymi źródłami ciepła (np. grzejnikiem elektrycznym, gazowym, piekarnikiem).



## Lista elementów

- |                                |                                    |
|--------------------------------|------------------------------------|
| A. Prawa rama boczna           | J. Pas zabezpieczający             |
| B. Lewa rama boczna            | K. Pręt łączący                    |
| C. Zakrzywione górne oparcie   | L. 8× śruby M6 × 45 mm             |
| D. Zakrzywione dolne oparcie   | M. 2× śruby M6 × 40 mm             |
| E. Belki dolne                 | N. 8× nakrętki beczkowe M6 × 12 mm |
| E1. Przednia belka dolna       | O. 2× sprężynowe zaczepy           |
| E1. Tylna belka dolna          | P. 8× małe wkręty                  |
| F. Zakrzywiona przednia listwa | Q. 3× podkłady                     |
| G. Platforma górna             | R. 3× małe śruby M4 × 10 mm        |
| H. Platforma dolna             | S. Drugi pas zabezpieczający       |
| I. Tacka                       | T. Klucz imbusowy                  |



## Instrukcja montażu

- Połącz prawą ramę boczną (A) z lewą ramą boczną (B) za pomocą zakrzywionego górnego oparcia (C), zakrzywionego dolnego oparcia (D) oraz dwóch belek dolnych (E1) (E2) w sposób widoczny na rysunku. Zostaw śruby delikatnie poluzowane w przeciwnym razie montaż platformy górnej (G) i platformy dolnej (H) nie będzie możliwy.
- Nałóż drugi pas zabezpieczający (S) na zakrzywionej przedniej listwie (F) i umieść ją między ramami krzesła. Następnie przełóż pasy zabezpieczające (J) (S) przez platformę górną (G) i przymocuj je do platformy za pomocą śrub (R) i podkładek (Q). Wsuń platformę dolną (H) między ramy krzesła.
- Wsuń platformę górną (G) między ramy krzesła. Uwaga: platforma górna musi zostać umieszczona minimum 10mm końca rowka tak jak jest to zaznaczone na ilustracji. Uwaga: platforma podnóżka musi zostać umieszczona w taki sposób, aby nie wystawała poza przednią nogę krzesła jak jest to widoczne na ilustracji.
- Zamocuj pręt łączący (K) między ramami krzesła za pomocą śrub (M). Na tym etapie możesz dokręcić wszystkie poluzowane śruby z kroku 1.
- Przymocuj sprężynowe zaczepy (O) za pomocą wkrętów (P) do tacki (I) (potrzebny będzie do tego śrubokręt krzyżowy niedołączony w zestawie). Następnie umieść tackę w krzesła i wsuń sprężynowe zaczepy (O) w otwory w zakrzywionej przedniej listwie (F). Krzesło jest gotowe do użycia.



## Czyszczenie i konserwacja

Wyczyścić tackę z jedzenia najszybciej, jak to możliwe, niektóre rodzaje jedzenia mogą powodować stałe przebarwienia tacy.

Siedzisko może być czyszczone za pomocą gąbki z ciepłą wodą z mydłem albo delikatnym detergentem. Nie myć szorstką gąbką, nie używać środków chemicznych i rozpuszczalników. Nie prać w pralce. Nie suszyć w suszarce. Regularnie czyścić wszystkie elementy krzesła.

Danke, dass Sie sich für ein Produkt von Nukido entschieden haben, bei dessen Entwicklung die Sicherheit Ihres Kindes im Vordergrund stand. Um die Sicherheit und einen problemlosen Gebrauch zu gewährleisten, machen Sie sich bitte mit den folgenden Warnungen und der Bedienungsanleitung bekannt. Bitte bewahren Sie diese auf, um sie auch in Zukunft einsehen zu können.

# WICHTIG! SORGFÄLTIG LESEN UND FÜR ZUKÜNFTIGE VERWENDUNG AUFBEWAHREN!

Das Produkt entspricht der Norm **EN 14988:2017+A2:2024**.



## Warnung!

- Lassen Sie Ihr Kind niemals unbeaufsichtigt.
- Verwenden Sie stets das Rückhaltesystem (Sicherheitsgurte).
- Sturzgefahr: Lassen Sie Ihr Kind nicht auf den Hochstuhl klettern oder darin schaukeln.
- Verwenden Sie den Hochstuhl nur, wenn alle Teile ordnungsgemäß montiert und eingestellt sind.
- Vergewissern Sie sich vor dem Hineinsetzen des Kindes, dass alle Verriegelungsmechanismen gesichert sind.
- Stellen Sie sicher, dass alle Gurte korrekt angelegt und befestigt sind.
- Der Hochstuhl ist für Kinder bestimmt, die selbstständig sitzen können – ab etwa 6 Monaten bis zu einem Alter von 3 Jahren oder einem maximalen Gewicht von 15 kg. Wird die untere Plattform als Sitzfläche verwendet (siehe Abb. II auf Seite 6), ist der Stuhl für Kinder ab 3 Jahren geeignet, bis zu einer maximalen Belastung von 50 kg.
- Verwenden Sie den Hochstuhl nicht, wenn das Kind noch nicht selbstständig sitzen kann.
- Der Hochstuhl ist nicht zum Schlafen geeignet und darf nicht als Bett verwendet werden.
- Das Tablett dient nicht als Sicherung – verwenden Sie die Sicherheitsgurte.
- Kippgefahr: Lassen Sie das Kind sich nicht mit den Füßen vom Tisch oder anderen Oberflächen abstoßen.
- Nehmen Sie das Kind immer aus dem Hochstuhl, bevor Sie ihn bewegen. Die maximale Belastung bezieht sich auf statisches Gewicht.
- Stellen Sie den Hochstuhl auf eine stabile, ebene und saubere Fläche. Nicht auf Erhöhungen, Treppen oder Möbel stellen.
- Stellen Sie den Hochstuhl nicht in die Nähe von Tischen, Regalen oder Möbeln, von denen Gegenstände auf das Kind fallen könnten.
- Um Verletzungen zu vermeiden, stellen Sie den Hochstuhl nicht in die Nähe von Wänden, Vorhängen, Kabeln, Heizkörpern oder anderen Wärmequellen.
- Verwenden Sie den Hochstuhl nicht, wenn Teile beschädigt, eingerissen, gebrochen oder verloren sind.
- Halten Sie Kinder während des Auf- und Zusammenklappens vom Hochstuhl fern.
- Entfernen Sie die Kunststoffverpackung sofort nach dem Auspacken – Erstickungsgefahr!
- Setzen Sie den Hochstuhl keinem direkten Sonnenlicht über längere Zeit aus.
- Halten Sie das Produkt fern von offenem Feuer und anderen starken Wärmequellen (z. B. Elektro- oder Gasheizungen, Backöfen).



## Komponentenliste

- |                                |                                   |
|--------------------------------|-----------------------------------|
| A. Rechte Seitenrahme          | J. Sicherheitsgurt                |
| B. Linke Seitenrahme           | K. Verbindungsstange              |
| C. Gebogene obere Rückenlehne  | L. 8× Schrauben M6 × 45 mm        |
| D. Gebogene untere Rückenlehne | M. 2× Schrauben M6 × 40 mm        |
| E. Untere Streben              | N. 8× Rundmuttern M6 × 12 mm      |
| E1. Vordere untere Strebe      | O. 2× Federhaken                  |
| E2. Hintere untere Strebe      | P. 8× Kleine Schrauben            |
| F. Gebogene vordere Leiste     | Q. 3× Unterlegscheiben            |
| G. Obere Plattform             | R. 3× Kleine Schrauben M4 × 10 mm |
| H. Untere Plattform            | S. Zweiter Sicherheitsgurt        |
| I. Tablett                     | T. Inbusschlüssel                 |



## Aufbauanleitung

1. Verbinden Sie den rechten Seitenrahmen (A) mit dem linken Seitenrahmen (B) mithilfe der gebogenen oberen Rückenlehne (C), der gebogenen unteren Rückenlehne (D) und der beiden unteren Querstreben (E1) (E2), wie in der Abbildung dargestellt. Lassen Sie die Schrauben leicht locker, da sonst die Montage der oberen Plattform (G) und der unteren Plattform (H) nicht möglich ist.
2. Legen Sie den zweiten Sicherheitsgurt (S) auf die gebogene vordere Leiste (F) und setzen Sie diese zwischen die Rahmen des Stuhls. Führen Sie anschließend die Sicherheitsgurte (J) (S) durch die obere Plattform (G) und befestigen Sie sie mit den Schrauben (R) und den Unterlegscheiben (Q) an der Plattform. Schieben Sie die untere Plattform (H) zwischen die Rahmen des Stuhls.
3. Schieben Sie die obere Plattform (G) zwischen die Rahmen des Stuhls. Hinweis: Die obere Plattform muss mindestens 10 mm vom Ende der Nut entfernt positioniert werden, wie in der Abbildung dargestellt. Hinweis: Die untere Plattform muss so eingesetzt werden, dass sie nicht über das vordere Stuhlbein hinausragt, wie auf der Abbildung zu sehen ist.
4. Befestigen Sie die Verbindungsstange (K) zwischen den Rahmen des Stuhls mit Schrauben (M). Jetzt können alle zuvor gelockerten Schrauben aus Schritt 1 festgezogen werden.
5. Befestigen Sie die Federhaken (O) mit den Schrauben (P) am Tablett (I) (ein Kreuzschlitzschraubendreher wird benötigt und ist nicht im Lieferumfang enthalten). Setzen Sie anschließend das Tablett auf den Stuhl und führen Sie die Federhaken (O) in die Öffnungen der gebogenen vorderen Leiste (F) ein. Der Stuhl ist nun einsatzbereit.



## Reinigung und Wartung

Reinigen Sie die Ablage nach dem Essen so bald wie möglich, weil einige Lebensmittel zu dauerhaften Verfärbungen der Ablage führen können.

Der Sitz kann mit einem Schwamm und warmer Seifenlauge oder einem milden Reinigungsmittel gesäubert werden. Nicht mit einem rauen Schwamm waschen, keine Chemikalien oder Lösungsmittel verwenden.

Nicht in der Maschine waschen. Nicht im Trockner trocknen. Alle Elemente des Hochstuhls sind regelmäßig zu reinigen.









Manufactured in China for:  
Wyprodukowano w Chinach dla:  
Hergestellt in China für:

**Global Income sp. z o.o.**  
ul. Chwaszczyńska 135B  
81-571 Gdynia  
Poland

**nukido.pl**

V. 1.0 703000 / 703001

We do not agree to copy, reproduce and/or distribute this manual, in whole or in part.  
© All rights reserved by Global Income.

Nie zgadzamy się na kopiowanie, powielanie i/lub rozpowszechnianie niniejszej instrukcji, w całości lub w częściach.  
© Wszystkie prawa zastrzeżone przez Global Income.

Wir widersprechen der Vervielfältigung, Reproduktion und/oder Verbreitung dieser Anleitung, ganz oder in Teilen.  
© Alle Rechte vorbehalten durch Global Income.