

nukido®

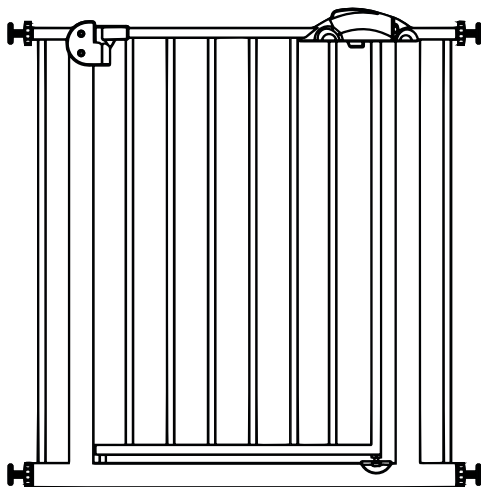

Baby safety gate

NK-181

75 - 105 x 4 x 79 cm

- | | | | |
|----|--------------------------|----|-----------------------|
| EN | Baby safety gate | HU | Biztonsági rács |
| PL | Barierka zabezpieczająca | LT | Apsauginis barjeras |
| DE | Treppenschützgitter | RO | Poartă de siguranță |
| FR | Barrière de sécurité | SV | Säkerhetsbarriär |
| IT | Barriera di sicurezza | PT | Barreira de segurança |
| ES | Barrera de seguridad | UA | Захисна огорожа |
| CZ | Bezpečnostní zábrana | BE | Ахоўны борцік |
| SK | Bezpečnostná zábrana | GR | Μπαριέρα ασφαλείας |

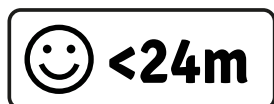



A x1



B x2



C x4

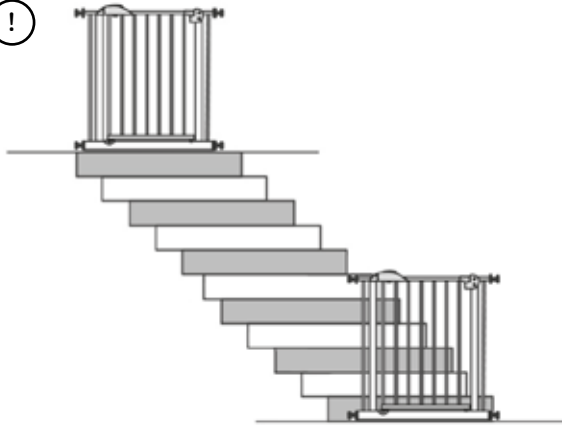

1

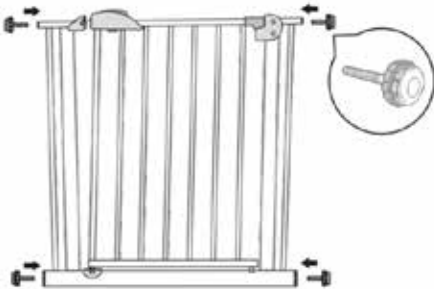

2

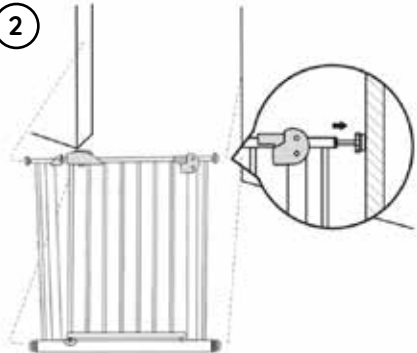



3

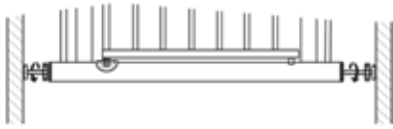

4

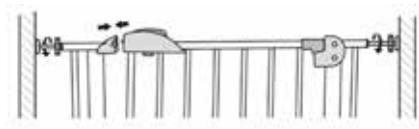

5

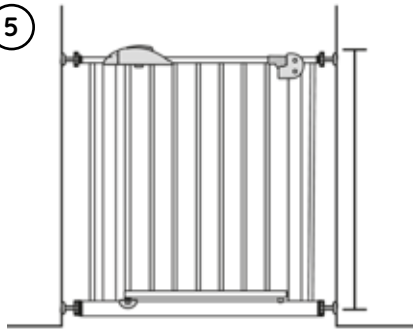

1

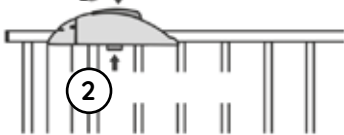

2

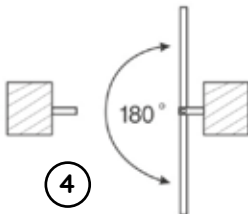

4



3

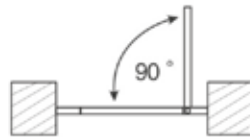

5

Thank you for purchasing this Nukido product, designed with your child's safety in mind. To ensure a safe and trouble-free use, please read the following warnings and instructions, and store them for future reference.

Product complies with EN 1930:2011.



List of components

- A. Safety gate
 - B. 10 cm extension pieces
 - C. Width adjusters
- ! The gate latch is open after the product is unpacked. Screw on the width adjusters after closing the gate latch.

Unpack all the product components, making sure nothing is missing.



Assembly instructions

! Installation location

- This product is suitable for interior spaces such as bedrooms, kitchens, stairs, hallways, etc.
- The gate is designed for spaces from 75 cm to 85 cm wide. The product comes with 2 x 10 cm extension pieces to allow a maximum installed width of 105 cm.
- Make sure that the location surfaces are flat, sturdy, stable and deeper than 3 cm.

Assembly

1. Install the 4 width adjusters on the sides of the gate (on each side at the top and bottom).
2. Place the gate where you wish to install it, insert the rubber between the frame and the width adjusters (width greater than 3 cm), firmly fix the width adjusters.
3. Turn the width adjusters at the bottom of the gate. The barrier should be positioned vertically.
4. Screw on the top part of the width adjusters so that the two parts of the closure are close together and can close easily.
5. Check all 4 width adjusters and make sure they are fitted correctly and firmly.



Instructions for use

1. Press the button.
2. Lift.
3. Lower the safety device.
4. Free space around the barrier 180°.
5. Turn the lower lock to open the bottom section.

Opening

- The product opens manually. To open the gate press button 1 and lift lower part 2 while holding the gate open. Remember to unlock the additional locking system at the bottom of the gate by pulling the component upwards.

Closing

- The product closes automatically, close the gate and make sure it latches securely.

Lower safety device

- Unlock the lower safety device on one side – the gate will only open in one direction.



Warnings!

- Incorrect installation may pose a danger to children.
- Do not use the safety barrier if any component is damaged or missing.
- For safety reasons, each gate can be installed with a maximum of two width extensions.
- The safety barrier should not be located in windows.
- Never use it without wall suction cups.
- For household use.
- The safety barrier is designed to be suitable for children up to 24 months old.
- For safety reasons, install the gate only with two additional parts on both sides.
- If the safety barrier is fitted at the top of a staircase, it is recommended that it is not placed below the upper level.
- If the safety barrier is used at the bottom of a staircase, it is recommended that it is placed in front of the lowest step.
- Do not allow your child to climb on the safety barrier. Attention! Possibility of falling.
- Product to be operated only under the supervision of an adult.
- Check the safety gate each time before use to ensure that it is safe and functions as stipulated in the instruction manual.
- Use only additional and replacement parts intended for the specific model and available from the manufacturer.
- Each time before use, check that the barrier is closed securely.
- Install the product on a level and solid surface.



Cleaning and maintenance

Wipe all components with a dry cloth. The product is not suitable for cleaning with water or other cleaning agents.

Dziękujemy za zakup produktu Nukido, który został zaprojektowany z myślą o bezpieczeństwie Twojego dziecka. W celu zapewnienia bezpieczeństwa i bezproblemowego użytku należy zapoznać się z poniższymi ostrzeżeniami i instrukcją użytkowania, oraz zachować je do wglądu w przyszłości.

Produkt zgodny z normą EN 1930:2011.



Lista elementów

- A. Barierka zabezpieczająca
 - B. Elementy przedłużające 10 cm
 - C. Regulatory szerokości
- ⓘ Zasuwka bramki jest otwara po rozpakowaniu produktu. Należy przykręcać regulatory szerokości po zamknięciu zasuwki bramki.

Wypakuj wszystkie elementy produktu, upewniając się, że niczego nie brakuje.



Instrukcja montażu

ⓘ Miejsce instalacji

- Ten produkt nadaje się do wnętrz, takich jak sypialnia, kuchnia, schody i przedpokoje itp.
- Bramka nadaje się do instalowania w szerokości od 75 cm do 85 cm. Do produktu dołączone są 2 przedłużki każda po 10 cm. Minimalna szerokość nadająca się do tego produktu to 75 cm, maksymalna to 105 cm.
- Upewnij się, że miejsce instalowania jest płaskie, wytrzymałe, stabilne i większe niż 3 cm.

Montaż

1. Zainstaluj 4 regulatory szerokości na bokach bramki (w górnej i dolnej części, po dwóch stronach).
2. Wstaw bramkę w miejscu, gdzie chcesz ją zainstalować, włóż gumę pomiędzy framugą, a regulatorami szerokości. (szerokość większa niż 3 cm) mocno przytwierdź regulatory szerokości.
3. Przekręć regulatory szerokości w dolnej części bramki. Barierka powinna być usytuowana w pozycji wertykalnej.
4. Przykręć górną część regulatorów szerokości, tak, aby dwie części zamknięcia były blisko siebie i z łatwością mogły się zamykać.
5. Sprawdź wszystkie 4 regulatory szerokości i upewnij się, że są zamontowane prawidłowo i mocno.



Instrukcja użytkowania

1. Naciśnij przycisk.
2. Podnieś.
3. Dolne zabezpieczenie.
4. Wolna przestrzeń wokół barierek 180°.
5. Obróć dolny zamek, w celu otwarcia dolnej części.

Otwieranie

- Produkt otwiera się manualnie, aby otworzyć bramkę naciśnij przycisk 1 i podnieś dolną część 2 równocześnie przytrzymując otwieraj bramkę. Pamiętaj, aby odbezpieczyć dodatkowy system zamykania na dole bramki przez pociągnięcie elementu w górę.

Zamykanie

- Produkt zamyka się automatycznie, zamknij bramkę i upewnij się czy zatrzasnęła się prawidłowo.

Dolne zabezpieczenie

- Odblokuj dolne zabezpieczenie z jednej strony – bramka będzie się otwierać tylko w jednym kierunku.



Ostrzeżenia!

- Nieprawidłowa instalacja może stwarzać niebezpieczeństwo dla dziecka.
- Nie używaj barierki bezpieczeństwa, jeżeli jakkolwiek komponent jest uszkodzony lub brakuje jakiegokolwiek komponentu.
- Ze względów bezpieczeństwa każda bramka może być instalowana maksymalnie z dwoma przedłużeniami.
- Barierki bezpieczeństwa nie należy mocować w oknach.
- Nigdy nie używać bez przyssawek ściennych.
- Do użytku domowego.
- Barierka bezpieczeństwa została zaprojektowana jako odpowiednia do użytkowania przez dzieci w wieku do 24 miesięcy.
- W celu bezpieczeństwa należy instalować bramkę tylko z dwoma dodatkowymi częściami po obu bokach.
- Jeżeli barierka bezpieczeństwa jest montowana na szczycie schodów, zaleca się, aby nie była ona umieszczana poniżej górnego poziomu.
- Jeżeli barierka bezpieczeństwa stosowana jest na dole schodów, zaleca się, aby była ona umieszczana przed najniższym stopniem.
- Nie pozwalaj dziecku wspinać się na barierkę bezpieczeństwa. Uwaga!Możliwość upadku.
- Produkt do użytku tylko pod nadzorem osoby dorosłej.
- Sprawdzaj bramkę bezpieczeństwa każdorazowo przed użyciem w celu upewnienia się czy jest bezpieczna i funkcjonuje zgodnie z instrukcją.
- Używaj tylko dodatkowych i zamiennych części przeznaczonych do konkretnego modelu, dostępnych u producenta.
- Każdorazowo, przed użyciem sprawdzaj czy barierka jest zamknięta w sposób prawidłowy.
- Instaluj produkt na równej i wytrzymałej powierzchni. Regulatory szerokości działają z dużą mocą.



Czyszczenie i konserwacja

Wszystkie elementy przecieraj suchą ściereczką. Produkt nie nadaje się do czyszczenia za pomocą wody lub innych środków czyszczących.

Vielen Dank für Ihren Kauf des Produkts von Nukido, der mit dem Gedanken an Sicherheit Ihres Kindes hergestellt wurde. Lesen Sie folgenden Warnungen und Anweisungen in dieser Anleitung, um die Sicherheit und problemlose Verwendung des Produkts zu gewährleisten und bewahren Sie sie zum späteren Nachschlagen auf.

Das Produkt entspricht der EN 1930:2011.



Teileübersicht

- A. Schutzgitter
- B. Verlängerungsstück 10 cm (2 Stück)
- C. Breitenregler



Der Gitterriegel ist nach dem Auspacken des Produkts geöffnet. Vor der Montage des Gitters mit den Breitenreglern sollte der Gitterriegel geschlossen werden.

Nehmen Sie alle Teile aus dem Karton aus und prüfen Sie, ob alle Teile vorhanden sind.



Aufbau



Einbauort

- Der Artikel ist für Innengebrauch geeignet. Er kann z.B. in Schlafzimmer, Küche, Treppenhaus, Flur verwendet werden.
- Das Schutzgitter ist für den Einbau in Breiten von 75 cm bis 85 cm geeignet. Das Produkt wird mit 2 Verlängerungen von je 10 cm geliefert. Die Mindestbreite für dieses Produkt beträgt 75 cm, das Maximum ist 105 cm.
- Stellen Sie sicher, dass der Einbauort ist eine ebene, feste, stabile Oberfläche, von der Gesamtfläche größer als 3 cm.

Aufbau

1. Montieren Sie die vier Breitenregler auf jeder Gitterseite (oben und unten, jeweils zwei Regler pro Seite).
2. Platzieren Sie das Gitter in dem Ort, wo es eingebaut werden soll. Bringen Sie die Gummis an die Breitenregler an. Ziehen Sie die Breitenregler fest an.
3. Ziehen Sie die zwei unteren Breitenregler fest. Das Gitter sollte vertikal eingebaut werden.
4. Ziehen Sie die oberen Breitenregler fest, so dass Sie die beiden Teile des Gitterriegels problemlos schließen können.
5. Prüfen Sie alle 4 Breitenregler und stellen Sie sicher, dass diese ordnungsgemäß und fest angezogen wurden.



Gebrauchsanweisung

1. Knopf drücken.
2. Heben.
3. Unterer Riegel.
4. Freiraum um das Schutzgitter 180°.
5. Den unteren Riegel drehen, um das Gitter zu öffnen.

Das Schutzgitter öffnen

- Das Produkt wird manuell geöffnet, um das Gitter zu öffnen, drücken Sie den Knopf 1 und heben Sie den unteren Teil 2 gleichzeitig an, während Sie das Gitter öffnen. Denken Sie daran, das zusätzliche Schließsystem am unteren Ende des Gitters – den unteren Riegel, zu öffnen, indem Sie das Element nach oben ziehen.

Das Schutzgitter schließen

- Das Produkt schließt automatisch. Schließen Sie das Gitter und stellen Sie sicher, dass ob das Gitter ordnungsgemäß geschlossen wurde.

Unterer Riegel

- Machen Sie den unteren Riegel auf einer Seite frei - das Gitter öffnet sich nur in eine Richtung.



Warnung!

- Falsche Montage des Gitters kann Gefahr für das Kind darstellen.
- Verwenden Sie das Schutzgitter nicht, wenn seine Teile beschädigt sind bzw. fehlen.
- Aus Sicherheitsgründen darf jedes Schutzgitter nur mit max. zwei Verlängerungen montiert werden.
- Das Schutzgitter sollte nicht im Fenster montiert werden.
- Verwenden Sie das Produkt nicht ohne Wandsaugnäpfe.
- Nur für den Hausgebrauch geeignet.
- Das Treppenschutzgitter wurde für Kinder bis 24 Monate entworfen.
- Für eine sichere Montage sollte das Gitter nur mit den beiden zusätzlichen Teilen an jeder Seite montiert werden.
- Sollte das Gitter auf dem oberen Treppenende montiert werden, wird es empfohlen, dieses auf der letzten Treppenstufe zu stellen.
- Sollte das Gitter auf dem unteren Treppenende montiert werden, wird es empfohlen, dieses vor der ersten Stufe zu montieren.
- Erlauben Sie nie dem Kind auf das Gitter zu klettern. Achtung! Sturzgefahr.
- Der Artikel sollte nur unter Aufsicht von einer erwachsenen Person benutzt werden.
- Vor jedem Gebrauch sollte das Gitter auf den Zustand geprüft werden und ob das Gitter sein Funktion laut Anleitung erfüllt.
- Verwenden Sie ausschließlich Ersatzteile für ein bestimmtes Modell, die beim Hersteller erhältlich ist.
- Überprüfen Sie vor jeder Verwendung, dass das Gitter ordnungsgemäß geschlossen ist.
- Montieren Sie das Produkt auf einer ebenen und stabilen Oberfläche, die Breitenregler drücken kräftig ein.



Reinigung und Pflege

Wischen Sie alle Gegenstände mit einem trockenen Tuch ab. Das Produkt ist nicht zur Reinigung mit Wasser oder anderen Reinigungsmitteln geeignet. Waschen Sie keinen groben Schwamm, verwenden Sie keine Chemikalien und Lösungsmittel.

Merci pour votre achat. Ce produit Nukido a été créé pour assurer la sécurité à votre enfant. Il convient de lire et de respecter scrupuleusement les avertissements et les conseils d'utilisation se trouvant plus bas afin de garantir une utilisation sûre et correcte. De plus, nous vous recommandons de les conserver pour une consultation ultérieure.

Produit conforme à la norme EN 1930:2011.



Éléments

- A. Barrière de sécurité
- B. Extensions 10 cm
- C. Régulateurs de largeur



Avant la première utilisation la poignée de la barrière est ouverte. Les régulateurs de largeur doivent être visés après avoir fermé la poignée de la barrière.

Vérifiez que rien ne manque lors du déballage du produit.



Instructions d'installation



Lieu de fixation

- Produit pour l'intérieur. Il est adapté pour les chambres, la cuisine, les escaliers, le couloir, etc.
- La barrière peut se fixer dans des passages compris entre 75 et 85 cm. Deux extensions de chacune 10 cm sont fournies avec le produit. La largeur minimale pour l'utilisation de cette barrière est de 75 cm, la largeur maximale est de 105 cm.
- Assurez-vous que la fixation se fasse sur une surface plate, résistante, stable et d'au moins 3 cm.

Montage

1. Fixez les 4 régulateurs de largeur sur le cadre de la barrière (en haut et en bas, des deux côtés).
2. Placez la barrière à l'endroit où vous souhaitez l'installer et fixez les coupelles de fixation entre le passage de porte et les régulateurs de largeur (largeur d'au moins 3 cm), fixez fermement les régulateurs de largeur.
3. Vissez les régulateurs de largeur en bas de la barrière. La barrière doit être installée verticalement.
4. Vissez les régulateurs de largeur en haut afin que les deux parties de la barrière soient proche l'une de l'autre et puissent se fermer facilement.
5. Vérifiez si les 4 régulateurs de largeur sont correctement fixés.



Conseils d'utilisation

1. Appuyez sur le bouton.
2. Soulevez.
3. Verrouillage en bas.
4. Espace libre autour de la barrière d'au moins 180°.
5. Tournez le verrou pour ouvrir la partie du bas.

Ouverture

- L'ouverture de la barrière est manuelle. Appuyez sur le bouton (1) et soulevez la partie inférieure (2) en même temps que vous ouvrez la barrière. N'oubliez pas de débloquer le système de verrouillage en bas de la barrière en le tirant vers le haut.

Fermeture

- La barrière se verrouille automatiquement. Fermez la barrière et vérifiez si elle est correctement verrouillée.

Verrouillage en bas

- Débloquez le système de verrouillage d'un seul côté, la barrière ne s'ouvrira alors que dans un sens.



Avertissement!

- Un mauvais montage peut s'avérer dangereux pour les enfants.
- Ne pas utiliser la barrière de sécurité si l'un de ses éléments est endommagé ou manquant.
- Pour des raisons de sécurité, les barrières ne peuvent pas être fixées avec plus que deux extensions.
- Cette barrière de sécurité ne doit pas être montée en travers des ouvertures de fenêtres.
- Ne pas utiliser sans coupelles de fixation.
- Pour un usage domestique.
- Cette barrière de sécurité convient aux enfants âgés de moins de 24 mois.
- Pour des raisons de sécurité, la barrière doit être fixée avec seulement deux extensions, une de chaque côté.
- Lors d'une utilisation en haut des escaliers, la barrière de sécurité ne doit pas être fixée plus bas que le palier de l'étage.
- Lors d'une utilisation en bas des escaliers, la barrière doit se trouver avant la première marche.
- Ne laissez pas votre enfant escalader la barrière de sécurité.
- Attention ! Risque de chute.
- Produit à utiliser seulement sous la surveillance d'un adulte.
- Il convient de vérifier régulièrement la barrière de sécurité afin de s'assurer qu'elle est bien fixée et que tout fonctionne conformément aux instructions.
- Il convient d'utiliser seulement les pièces supplémentaires ou de rechange prévues pour le modèle en question et disponibles auprès du fabricant.
- Avant chaque utilisation, il convient de s'assurer que la barrière est bien fermée.
- Le produit doit être fixé sur une surface plate et résistante.



Conseils d'entretien

Tous les éléments doivent être nettoyés avec un chiffon sec. N'utilisez pas d'eau ou de détergents.

Grazie per aver acquistato un prodotto Nukido, progettato pensando alla sicurezza del tuo bambino. Per garantire la sicurezza e un utilizzo agevole, leggere le seguenti avvertenze e istruzioni per l'uso e conservarle per riferimento futuro.

Prodotto conforme alla norma EN 1930:2011.



Elenco degli elementi

- A. Barriera di sicurezza
- B. Estensioni da 10 cm
- C. Regolatori di larghezza

⚠ Il fermo del cancelletto dopo il disimballaggio del prodotto è aperto. Evitare i regolatori di larghezza dopo aver chiuso il fermo del cancelletto.

Disimballare tutti gli elementi del prodotto, assicurandosi che non manchi nulla.



Istruzioni di montaggio

⚠ Istruzioni di montaggio

- Questo prodotto è adatto all'utilizzo in ambienti interni come camere da letto, cucine, scale e ingressi ecc.
- Il cancelletto è adatto per l'installazione con una larghezza da 75 cm a 85 cm. Il prodotto viene fornito con 2 estensioni da 10 cm ciascuna. La larghezza minima adatta per questo prodotto è di 75 cm, quella massima è di 105 cm.
- Assicurarsi che il luogo di installazione sia piatto, resistente, stabile e di dimensioni superiori a 3 cm.

Montaggio

1. Installare i 4 regolatori di larghezza ai lati del cancelletto (in alto e in basso, su entrambi i lati).
2. Posizionare il cancelletto nel punto in cui si desidera installarlo, inserire la gomma tra lo stipite e i regolatori di larghezza (larghezza superiore a 3 cm), quindi fissare saldamente i regolatori di larghezza.
3. Ruotare i regolatori di larghezza nella parte inferiore del cancelletto. La barriera deve essere collocata in posizione verticale.
4. Avvitare la parte superiore dei regolatori di larghezza in modo che le due parti della chiusura siano vicine tra loro e possano chiudersi agevolmente.
5. Controllare tutti e 4 i regolatori di larghezza e assicurarsi che siano montati correttamente e saldamente.



Istruzioni d'uso

1. Premere il pulsante.
2. Sollevare.
3. Protezione inferiore.
4. Spazio libero intorno alla barriera 180°.
5. Ruotare la chiusura inferiore per aprire la parte inferiore.

Apertura

- Il prodotto si apre manualmente, per aprire il cancelletto premere il pulsante 1 e sollevare la parte inferiore 2 sorreggendola, aprire il cancelletto. Ricordarsi di sbloccare il sistema di chiusura supplementare nella parte inferiore del cancelletto tirando l'elemento verso l'alto.

Chiusura

- Il prodotto si chiude automaticamente, chiudere il cancelletto e assicurarsi che sia bloccata correttamente.

Protezione inferiore

- Sbloccare la protezione inferiore su un lato – il cancelletto si aprirà solo in una direzione.



Avvertenze!

- Un'installazione errata può creare pericolo per il bambino.
- Non utilizzare la barriera di sicurezza se qualunque componente è danneggiato o mancante.
- Per motivi di sicurezza ogni cancelletto può essere installato con un massimo di due estensioni.
- Non fissare la barriera di sicurezza alle finestre.
- Non utilizzare mai senza ventose a parete.
- Per uso domestico.
- La barriera di sicurezza è progettata per essere utilizzata da bambini fino a 24 mesi.
- A scopo di sicurezza, installare un cancelletto solo con due parti supplementari su entrambi i lati.
- Se la barriera di sicurezza viene installata in cima alle scale, si consiglia di non posizionarla al di sotto del livello superiore.
- Se la barriera di sicurezza viene installata in fondo alle scale, si consiglia di posizionarla davanti al gradino più basso.
- Non permettere al bambino di salire sulla barriera di sicurezza. Attenzione! Possibilità di caduta.
- Prodotto da utilizzare solo sotto la sorveglianza di un adulto.
- Controllare il cancelletto di sicurezza prima di ciascun utilizzo per assicurarsi che sia sicuro e funzioni secondo le istruzioni.
- Utilizzare solo parti aggiuntive e di ricambio destinate a un modello specifico disponibili presso il produttore.
- Prima di ciascun utilizzo controllare che la barriera sia chiusa correttamente.
- Installare il prodotto su una superficie piana e resistente.



Pulizia e manutenzione

Pulire tutte gli elementi con un panno asciutto. Il prodotto non è adatto per la pulizia con acqua o altri detersivi.

Gracias por comprar un producto Nukido que ha sido diseñado pensando en la seguridad de su hijo. Para su seguridad y uso sin problemas, lea las siguientes advertencias e instrucciones de uso y consérvelas para futuras consultas.

El producto cumple con las normas EN 1930:2011



Lista de elementos

- A. Barrera de seguridad
- B. Elementos de extensión 10 cm
- C. Reguladores de anchura

⚠ El pestillo de la puerta está abierto cuando al desempaquetar el producto. Atornille los reguladores de anchura después de cerrar el pestillo de la puerta.

Desembale todos los componentes del producto, asegurándose de que no falta nada.



Instrucciones de montaje

⚠ Lugar de montaje

- Este producto es adecuado para interiores como dormitorios, cocinas, escaleras y pasillos, etc.
- La puerta es adecuada para su montaje en una anchura de 75 cm a 85 cm. El producto viene con 2 extensiones de 10 cm cada una. La anchura mínima adecuada para este producto es de 75 cm, la máxima es de 105 cm.
- Asegúrese de que el lugar de montaje sea plano, robusto, estable y mayor de 3 cm.

Montaje

1. Monte los 4 reguladores de anchura en los laterales de la puerta (parte superior e inferior, en los dos laterales).
2. Coloque la puerta en el lugar donde quieras montarla, ponga la goma entre el marco y los reguladores de anchura. (anchura superior a 3 cm) fije firmemente los reguladores de anchura.
3. Gire los reguladores de anchura en la parte inferior de la puerta. La barrera debe estar en posición vertical.
4. Atornille la parte superior de los reguladores de anchura de forma que las dos partes del cierre queden juntas y puedan cerrarse fácilmente.
5. Compruebe los 4 reguladores de anchura y asegúrese de que están bien colocados y firmes.



Instrucciones de uso

1. Pulse el botón.
2. Levante.
3. Protecciones inferiores.
4. Espacio libre alrededor de la barrera 180°.
5. Gire el cierre inferior para abrir la parte inferior.

Apertura

- El producto se abre manualmente, para abrir la puerta pulse el botón 1 y levante la parte inferior 2 mientras mantiene la puerta abierta. Recuerda que debe desbloquear el sistema de bloqueo adicional en la parte inferior de la puerta tirando del elemento hacia arriba.

Cierre

- El producto se cierra automáticamente, cierre la puerta y asegúrese de que quede bien cerrada.

Protecciones inferiores

- Desbloquee el cierre de seguridad inferior de un lateral: la puerta solo se abrirá en una dirección.



¡Advertencia!

- Un montaje incorrecto podría ser peligroso para el niño.
- No utilice la puerta de seguridad si algún elemento está dañado o falta.
- Por razones de seguridad, cada puerta puede montarse con un máximo de dos extensiones.
- No fije la barrera de seguridad a ventanas.
- No utilice nunca la barrera sin ventosas de pared.
- Para uso doméstico.
- La barrera de seguridad está diseñada para ser utilizada por niños de hasta 24 meses de edad.
- Por razones de seguridad, la puerta solo debe montarse con dos piezas adicionales en cada lateral.
- Si la barrera de seguridad se monta en la parte superior de una escalera, se recomienda no colocarla por debajo del nivel superior.
- Si se utiliza la barrera de seguridad en la parte inferior de una escalera, se recomienda colocarla delante del escalón más bajo.
- No permita que el niño se suba a la barrera de seguridad. ¡Atención! Riesgo de caída.
- El producto debe utilizarse únicamente bajo la supervisión de un adulto.
- Compruebe la puerta de seguridad antes de cada uso para asegurarse de que es segura y funciona según las instrucciones.
- Utilice únicamente las piezas de recambio y de repuesto diseñadas para el modelo específico y disponibles en el fabricante.
- Compruebe antes de cada uso que la barrera está bien cerrada.
- Monte el producto en una superficie nivelada y resistente.



Limpieza y mantenimiento

Todas las piezas deben limpiarse con un paño seco. El producto no puede limpiarse con agua u otros productos de limpieza.

Děkujeme za nákup produktu značky Nukido, který byl navržen s ohledem na bezpečnost vašeho dítěte. Pro zajištění bezpečnosti a bezproblémového používání si prosím přečtete následující pokyny a návod k použití, který si raději uschovejte pro další případné použití.

Uvedený výrobek odpovídá normě EN 1930:2011.



Lista de elementos

- A. Bezpečnostní zábranu
- B. 10 cm prodlužovací nástavec
- C. Díly pro nastavení šířky

ⓘ Západa zábrany je při rozbalení výrobku otevřená. Po uzavření západky zábrany byste měli našroubovat díly pro nastavení šířky.

Nevybalujte všechny části produktu, dokud vše předem nezkontrolujete.



Montážní návod

! Místo pro montáž

- Tento produkt je vhodný do interiérů typu: ložnice, kuchyně, schodiště, chodby atd.
- Zábranu je možné montovat s šířkou od 75 cm do 85 cm. K výrobku jsou dodávány 2 prodlužovací 10 cm nástavce. Minimální vhodná šířka pro tento výrobek je 75 cm, maximální potom 105 cm.
- Ujistěte se, že montážní místo je rovné, pevné, stabilní a širší než 3 cm.

Montáž

1. Namontujte 4 díly pro nastavení šířky po stranách zábrany (nahore, dole a po obou stranách).
2. Umístěte zábranu na místo, kde ji chcete namontovat, vložte gumu mezi rám a prvek nastavující šířku. (šířka by měla být větší 3 cm) a pevně připevněte prvky nastavující šířku.
3. Otočte prvky pro nastavení šířky ve spodní části zábrany. Zábrana by měla být ve svislé poloze.
4. Přišroubujte horní část prvků pro nastavení šířky tak, aby obě uzavírací části byly blízko u sebe a daly se snadno zavřít.
5. Zkontrolujte všechny 4 díly pro nastavení šířky a ujistěte se, že jsou namontovány správně a dobře drží.



Návod k použití

1. Stiskněte tlačítko.
2. Nadzvedněte.
3. Zabezpečení dolní části.
4. Bezprostředně v oblasti 180° kolem zábrany by se nic nemělo nacházet.
5. Otočením spodního zipu otevřete spodní část.

Otevírání

- Výrobek se otevírá ručně. Pro otevření brány stiskněte tlačítko 1 a zvedněte spodní část 2, přičemž zábranu držte otevřenou. Nezapomeňte odblokovat přídatný uzamykací systém ve spodní části zábrany vytažením prvku směrem nahoru.

Zavírání

- Výrobek se uzavírá automaticky. Stačí zavřít zábranu a ujistit se, že je správně zaklapnutá.

Spodní zabezpečení

- Uvolněte spodní zabezpečení na jedné straně - zábrana se bude otvírat pouze jedním směrem.



Upozornění!

- Nesprávně smontovaná zábrana může být pro vaše dítě nebezpečná.
- Bezpečnostní zábranu nepoužívejte, pokud je některý díl poškozený nebo pokud chybí jeho některá část.
- Z bezpečnostních důvodů může být každá zábrana montovaná s maximálně dvěma nástavci.
- Bezpečnostní zábrany by neměly být instalovány v blízkosti okna.
- Nikdy nepoužívejte zábranu bez nástěnných přísavek.
- Je určena pro domácí použití.
- Bezpečnostní zábrana je určena pro děti do 24 měsíců.
- Pro větší bezpečnost byste měli zábranu montovat pouze se dvěma dalšími díly na každé straně.
- Pokud je bezpečnostní zábrana instalována v horní části schodiště, doporučuje se, aby nebyla umístěna až pod horní úroveň.
- Pokud je bezpečnostní zábrana instalována v dolní části schodiště, doporučuje se, aby nebyla umístěna až dolní úroveň.
- Nedovolte dítěti vylézat na bezpečnostní zábranu. Pozor! Hrozí nebezpečí pádu.
- Výrobek je nutné používat pouze pod dohledem dospělé osoby.
- Před každým použitím bezpečnostní zábranu zkontrolujte, tak abyste se ujistili, že je bezpečná a funguje v souladu s návodem.
- Používejte pouze příslušenství a náhradní díly specifické pro daný model, které jsou dostupné vždy u daného výrobce.
- Před každým použitím zkontrolujte, zda je zábrana správně uzavřena.
- Výrobek by měl být umístěný vždy na rovný a odolný povrch.



Čištění a údržba

Všechny části otřete suchým hadříkem. Výrobek není vhodný na čištění vodou nebo jinými čisticími prostředky.

Ďakujeme za nákup produktu značky Nukido, ktorý bol navrhnutý s ohľadom na bezpečnosť Vášho dieťaťa. Pre zaistenie bezpečnosti a bezproblémového používania si prosím prečítajte nasledujúce pokyny a návod na použitie, ktorý si radšej uschovajte pre ďalšie prípadné použitie.

Uvedený výrobok zodpovedá norme EN 1930:2011.



Zoznam dielov

- A. Bezpečnostnú zábranu
- B. Predlžovací nástavec 10 cm
- C. Diely pre nastavenie šírky



Západka zábrany je pri rozbalení výrobku otvorená. Po uzavretí západky zábrany by ste mali naskrutkovať diely na nastavenie šírky.

Vybaľte všetky časti produktu až po kontrole, že je tovar kompletný.



Montážny návod



Miesto na montáž

- Tento produkt je vhodný do interiérov typu: spálne, kuchyne, schodiská, chodby atď.
- Zábranu je možné montovať so šírkou od 75 cm do 85 cm. K výrobku sú dodávané 2 predlžovacie nástavce s dĺžkou 10 cm. Minimálna vhodná šírka pre tento výrobok je 75 cm, maximálna potom 105 cm.
- Uistite sa, že montážne miesto je rovné, pevné, stabilné a širšie ako 3 cm.

Montáž

1. Namontujte 4 diely pre nastavenie šírky po stranách zábrany (hore, dole a po oboch stranách).
2. Umiestnite zábranu na miesto, kde ju chcete namontovať, vložte gumu medzi rám a prvok nastavujúci šírku (šírka by mala byť väčšia 3 cm) a pevne pripevnite prvky nastavujúce šírku.
3. Otočte prvky pre nastavenie šírky v spodnej časti zábrany. Zábrana by mala byť vo zvislej polohe.
4. Priskrutkujte hornú časť prvkov pre nastavenie šírky tak, aby obe uzatváracie časti boli blízko pri sebe a dali sa ľahko zavrieť.
5. Skontrolujte všetky 4 diely pre nastavenie šírky a uistite sa, že sú namontované správne a dobre držia.



Návod na použitie

1. Stlačte tlačidlo.
2. Nadvihnite.
3. Zabezpečenie dolnej časti.
4. Bezprostredne v oblasti 180° okolo zábrany by sa nič nemalo nachádzať.
5. Otočením spodného zipsu otvoríte spodnú časť.

Otváranie

- Výrobok sa otvára ručne. Pre otvorenie bránky stlačte tlačidlo 1 a zdvihnite spodnú časť 2, pričom zábranu držte otvorenú. Nezabudnite odblokovať prídavný uzamykací systém v spodnej časti zábrany vytiahnutím prvku smerom nahor.

Zatváranie

- Výrobok sa uzatvára automaticky. Stačí zavrieť bránku a uistiť sa, že je správne zaklapnutá.

Spodné zabezpečenie

- Uvoľnite spodné zabezpečenie na jednej strane - bránka sa bude otvárať iba jedným smerom.



Varovania!

- Nesprávne zmontovaná zábrana môže byť pre vaše dieťa nebezpečná.
- Bezpečnostnú zábranu nepoužívajte, ak je niektorý diel poškodený alebo ak chýba jeho niektorá časť.
- Z bezpečnostných dôvodov môže byť každá zábrana montovaná s maximálne dvoma nástavcami.
- Bezpečnostné zábrany by nemali byť inštalované v blízkosti okna.
- Nikdy nepoužívajte zábranu bez nástenných prísaviek.
- Je určená na domáce použitie.
- Bezpečnostná zábrana je určená pre deti do 24 mesiacov.
- Pre väčšiu bezpečnosť by ste mali zábranu montovať iba s dvoma ďalšími dielmi na každej strane.
- Pokiaľ je bezpečnostná zábrana inštalovaná v hornej časti schodiska, odporúča sa, aby nebola umiestnená až pod hornú úroveň.
- Pokiaľ je bezpečnostná zábrana inštalovaná v dolnej časti schodiska, odporúča sa, aby nebola umiestnená až pred najnižšou úrovňou.
- Nedovoľte deťom liezť na bezpečnostnú zábranu. Pozor! Hrozí nebezpečenstvo pádu.
- Výrobok je nutné používať iba pod dohľadom dospeléj osoby.
- Pred každým použitím bezpečnostnú zábranu skontrolujte, tak aby ste sa uistili, že je bezpečná a funguje v súlade s návodom.
- Používajte iba príslušenstvo a náhradné diely špecifické pre daný model, ktoré sú dostupné vždy u daného výrobcu.
- Pred každým použitím skontrolujte, či je zábrana správne uzavretá.
- Výrobok by mal byť umiestnený vždy na rovný a odolný povrch.



Čistenie a údržba

Všetky časti utrite suchou handričkou. Výrobok nie je vhodný na čistenie vodou alebo inými čistiacimi prostriedkami.

Köszönjük, hogy olyan Nukido terméket vásárolt, amelyet gyermeke biztonságának szem előtt tartásával terveztek. A biztonságos és a problémamentes használat érdekében kérjük, olvassa el a következő figyelemztetéseket és használati utasítást, és őrizze meg őket későbbi használatra.

A termék megfelel az EN 1930:2011 szabványnak.



Elemek listája

- A. Biztonsági rács
- B. 10 cm-es hosszabbító elemek
- C. Szélességszabályozók



A termék kicsomagolása után a kapuzár nyitva van. A szélességszabályozókat a kapuzár bezárását követően csavarja fel.

Csomagolja ki a termék összes elemet, s győződjön meg arról, hogy semmi sem hiányzik-e.



Telepítési útmutató



Telepítés helye

- Ez a termék olyan belső terekben használható, mint pl. a hálószoba, konyha, lépcsők és folyosók stb.
- A kapu 75 cm és 85 cm közötti szélességben építhető be. A termékhez 2 db 10 cm-es hosszabbító elemi tartozik. A termék telepítéséhez szükséges megfelelő minimális szélesség 75 cm, a maximális 105 cm.
- Győződjön meg arról, hogy a telepítés helye sík, strapabíró, stabil és 3 cm-nél nagyobb.

Telepítés

1. Szereljen fel 4 szélességszabályozót a kapu oldalaira (felül és alul, mindkét oldalon).
2. Illessze a kaput arra a helyre, ahová be akarja szerelni, tegye a gumit a keret és a szélességszabályozók közé, (3 cm-nél nagyobb szélesség) erősen rögzítse a szélességszabályozókat.
3. Forgassa el a szélességszabályozókat a kapu alján. A biztonsági rácsnak függőleges helyzetben kell lennie.
4. Csavarja fel a szélességszabályozók felső részét úgy, hogy a záróelem két része közel kerüljön egymáshoz és könnyen zárható legyen.
5. Ellenőrizze mind a 4 szélességszabályozót, hogy megbizonyosodhasson arról, hogy ezek megfelelően és biztonságosan vannak felszerelve.



Használati útmutató

1. Nyomja meg a gombot.
2. Emelje fel.
3. Alsó biztonsági elem.
4. Szabad hely a biztonsági rács körül 180°.
5. Forgassa el az alsó kapuzárat az alsó rész kinyitásához.

Nyitás

- A termék kézzel nyitható, a kapu kinyitásához nyomja meg az 1 gombot és emelje fel az 2 alsó részt miközben a kaput a kezével megtartja. Ne felejtse el kinyitni a kiegészítő zárendszert a kapu alján az elem felfelé húzásával.

Bezárás

- A termék automatikusan bezárul, zárja be a kaput, és ellenőrizze, hogy megfelelően reteszeli-e.

Alsó biztonsági elem

- Oldja ki az alsó biztonsági elemet az egyik oldalon - a kapu csak egy irányba nyílik.



Figyelmeztetések!

- A helytelen telepítés veszélyes lehet a gyermekekre nézve.
- Ne használja a biztonsági rácsot, ha valamelyik alkatrész sérült vagy hiányzik.
- Biztonsági okokból minden kapu legfeljebb két hosszabbítóval szerelhető fel.
- Biztonsági rácsokat nem szabad ablakba beépíteni.
- Soha ne használja fali tapadókorongok nélkül.
- Otthoni használatra.
- A biztonsági rácsot 24 hónapos kort meg nem haladó gyermekek általi használatra tervezték.
- Biztonsági okokból csak olyan kaput szabad beépíteni, amelynek mindkét oldalán csak két további kiegészítő található.
- Ha a biztonsági rács a lépcső tetején van felszerelve, azt nem ajánlatos a felső szint alá helyezni.
- Ha a biztonsági rács a lépcső alján van felszerelve, ajánlatos azt a legalacsonyabb lépcsőfok elé helyezni.
- Ne engedje, hogy gyermeke felmósszon a biztonsági rácsra. Figyelem: Leeshet róla.
- A termék csak felnőtt felügyelete mellett használható.
- Minden használat előtt ellenőrizze a biztonsági kaput, hogy megbizonyosodjon arról, hogy az biztonságos és az utasításoknak megfelelően működik.
- Csak a gyártótól beszerezhető, típusspecifikus pótalkatrészeket használjon.
- Használat előtt minden alkalommal ellenőrizze, hogy a rács megfelelően van-e bezárva.
- A terméket egyenletes és tartós felületre szerelje fel.



Tisztítás és karbantartás

Törölje le az összes alkatrészt száraz ruhával. A termék vízzel vagy más tisztítószerrel való tisztításra nem alkalmas.

Dėkojame, kad įsigijote „Nukido“ produktą, kuris buvo sukurtas Jūsų vaiko saugumui. Siekiant užtikrinti saugumą ir sklandų naudojimą, atkreipkite dėmesį į šiuos įspėjimus bei naudojimo instrukciją ir pasilikite juos ateičiai.

Produktas atitinka standartą EN 1930:2011.



Elementų sąrašas

- A. Apsauginis barjeras
- B. 10 cm ilgutuvai
- C. Pločio reguliatoriai

⚠ Vartelių sklęstis atidaromas išpakavus gaminį. Uždarę vartelių sklęstį turėtumėte prisukti pločio reguliatorius.

Išpakuokite visas gaminio dalis ir įsitikinkite, kad nieko netrūksta.



Montavimo instrukcija

⚠ Montavimo vieta

- Šis gaminytis tinka interjerui, pavyzdžiui, miegamajam, virtuvei, laiptams, koridoriams ir kt.
- Vartelius galima montuoti nuo 75 cm iki 85 cm pločio. Gaminytis tiekiamas su 2 prailginimais, kiekvienas po 10 cm. Mažiausias šiam gaminiui tinkamas plotis yra 75 cm, didžiausias – 105 cm..
- Įsitikinkite, kad montavimo vieta yra lygi, tvirta, stabili ir didesnė nei 3 cm.

Montavimas

1. Vartelių šonuose (viršuje ir apačioje, iš abiejų pusių) sumontuokite 4 pločio reguliatorius.
2. Įstatykite vartelius į vietą, kur norite juos montuoti, tarp rėmo ir pločio reguliatorių įdėkite gumą (plotis didesnis nei 3 cm), tvirtai pritvirtinkite pločio reguliatorius.
3. Pasukite pločio reguliatorius vartelių apačioje. Barjeras turi būti vertikaloje padėtyje.
4. Prisukite viršutinę pločio reguliatorių dalį taip, kad abi uždarymo dalys būtų arti viena kitos ir galėtų lengvai užsidaryti.
5. Patikrinkite visus 4 pločio reguliatorius, kad įsitikintumėte, jog jie tinkamai ir patikimai pritvirtinti.



Naudojimo instrukcija

1. Paspauskite mygtuką.
2. Pakelkite.
3. Apačios apsauga.
4. Laisva erdvė aplink barjerą 180°.
5. Pasukite apatinį užraktą, kad atidarytumėte apatinę dalį.

Atidarymas

- Gaminytis atidaromas rankiniu būdu, norėdami atidaryti vartelius, paspauskite mygtuką 1 ir pakelkite apatinę dalį 2, laikydami atidarykite vartelius. Nepamirškite atrakinti papildomos užrakto sistemos vartelių apačioje, patraukdami elementą į viršų.

Uždarymas

- Gaminys užsidaro automatiškai, uždarykite vartelius ir įsitinkinkite, kad jie tinkamai užsifiksuoja.

Apatinė apsauga

- Atblokuokite apatinę apsaugą vienoje pusėje – varteliai atsidarys tik viena kryptimi.



Dėmesio!

- Netinkamas montavimas gali būti pavojingas vaikui.
- Nenaudokite apsauginio barjero, jei kuris nors komponentas yra pažeistas arba kurio nors komponento nėra.
- Saugumo sumetimais kiekvieni varteliai gali būti montuojami ne daugiau kaip su dviem praplėtimais.
- Apsauginio barjero nereikėtų montuoti ant langų.
- Niekada nenaudokite be sieninių siurbtukų.
- Namų naudojimui.
- Apsauginis barjeras skirtas naudoti vaikams iki 24 mėnesių amžiaus.
- Savo saugumui vartelius montuokite tik su dviem papildomomis dalimis kiekvienoje pusėje.
- Jei apsauginis barjeras įrengtas laiptų viršuje, rekomenduojama jo nestatyti žemiau viršutinio lygio.
- Jei apsauginis barjeras naudojamas laiptų apačioje, rekomenduojama jį pastatyti prieš žemiausią laiptelį.
- Neleiskite vaikui lipti ant apsauginio barjero. Pastaba: galimas kritimas.
- Produktas skirtas naudoti tik prižiūrint suaugusiesiems.
- Kiekvieną kartą prieš naudodami patikrinkite apsauginį barjerą, kad įsitikintumėte, jog jis saugus ir veikia pagal instrukcijas.
- Naudokite tik konkretaus modelio priedus ir atsargines dalis, kurias siūlo gamintojas.
- Kiekvieną kartą prieš naudodami patikrinkite, ar barjeras yra tinkamai uždarytas.
- Montuokite gaminį ant lygaus ir patvaraus paviršiaus.



Valymas ir priežiūra

Visas dalis valykite sausa šluoste. Produkto negalima valyti vandeniu ar kitomis valymo priemonėmis.

Vă mulțumim pentru achiziționarea produsului brandului Nukido care a fost proiectat pentru siguranța copilului dumneavoastră. Pentru a asigura siguranța și utilizarea fără probleme, vă rugăm să citiți următoarele avertismente și instrucțiuni de utilizare și păstrați-le pentru referințe ulterioare.

Produs în conformitate cu standardul EN 1930:2011.



Lista elementelor

- A. Poartă de siguranță
- B. Extensii 10 cm
- C. Reglatoare de lățime

❗ Mecanismul de blocare a porții este deschis după despachetarea produsului. Trebuie înșurubate reglatoarele de lățime după închiderea mecanismului de blocare a porții.

Scoateți toate elementele produsului, asigurându-vă că nu lipsește nimic.



Instrucțiuni de montare

❗ Locul de instalare

- Acest produs este potrivit pentru interior precum dormitor, bucătărie, scări și holuri etc.
- Poarta este potrivită pentru lățimi de la 75 cm până la 85 cm. La produs sunt atașate două extensii fiecare de 10 cm. Lățimea minimă potrivită pentru acest produs este de 75 cm, cea maximă este de 105 cm.
- Asigurați-vă că locul de instalare este plat, rezistent, stabil și mai mare de 3 cm.

Montarea

1. Instalați 4 reglatoare de lățime pe părțile laterale ale porții (în partea de sus și de jos, pe ambele părți).
2. Amplasați poarta în spațiul în care vreți să o instalați, introduceți cauciucul între cadrul ușii și reglatoare de lățime. (Lățimea mai mare de 3 cm) prindeți bine reglatoarele de lățime.
3. Înșurubați reglatoarele de lățime în partea de jos a porții. Poarta trebuie plasată în poziție verticală.
4. Înșurubați partea superioară a reglatoarelor de lățime astfel încât cele două părți ale închiderii să fie aproape una de cealaltă și să se poată închide cu ușurință.
5. Verificați toate cele 4 reglatoare de lățime și asigurați-vă că sunt montate corect și ferm.



Instrucțiuni de utilizare

1. Apăsăți butonul.
2. Ridicați.
3. Protecție inferioară.
4. Spațiu liber în jurul porții 180°.
5. Rotiți încuietorea de jos pentru a deschide partea de jos.

Deschiderea

- Produsul se deschide manual, pentru a deschide poarta, apăsați butonul 1 și ridicați partea de jos 2 în același timp deschizând poarta. Nu uitați să deblocați sistemul suplimentar de blocare din partea de jos a porții prin tragerea elementului în sus.

Închiderea

- Produsul se închide automat, închideți poarta și asigurați-vă că sa blocat corect.

Protecție inferioară

- Deblocați protecția inferioară pe o parte - poarta se va deschide doar într-o singură direcție.



Avertizări!

- Instalarea incorectă poate fi periculoasă pentru copil.
- Poarta de siguranță nu poate fi folosită dacă este deteriorată sau dacă lipsesc părți componente.
- Din motive de siguranță, fiecare poartă poate fi montată cu maximum două extensii.
- Poarta de siguranță nu poate fi montată în ferestre.
- Nu utilizați niciodată fără ventuzele pentru perete.
- Pentru uz casnic.
- Poarta de siguranță nu este indicată copiilor în vârstă de până la 24 de luni.
- Pentru siguranță ar trebui să se monteze poarta doar cu două părți suplimentare pe ambele părți.
- Dacă în partea de sus a scârilor este instalată o poartă de siguranță, se recomandă ca aceasta să nu fie plasată și în partea de sus a scârilor.
- Dacă se folosește o poartă de siguranță în partea de jos a scârilor, se recomandă ca aceasta să fie plasată în fața treptei celei mai joase.
- Nu lăsați copilul să escaladeze poarta de siguranță. Atenție! Posibilitate de cădere.
- Produs pentru utilizare numai sub supravegherea unui adult.
- Verificați poarta de siguranță de fiecare dată înainte de utilizare pentru a vă asigura că este sigură și funcționează în conformitate cu instrucțiunile.
- Utilizați numai accesorii și piese de schimb specifice modelului disponibile la producător.
- De fiecare dată, înainte de utilizare, verificați dacă poarta este închisă corespunzător.
- Instalați produsul pe o suprafață plană și rezistentă.



Curățare și întreținere

Curățați toate piesele cu o cârpă uscată. Produsul nu este potrivit pentru curățarea cu apă sau alți agenți de curățare.

Tack för att du har köpt en Nukido-produkt som har designats med ditt barns säkerhet i åtanke. För att säkerställa säkerhet och problemfri användning ska du läsa följande varningar och bruksanvisningar och spara dem för framtida referens.

Produkten uppfyller EN 1930:2011 standarden.



Lista över element

- A. Säkerhetsbarriär
- B. Förlängande element 10 cm
- C. Breddjusterare

⚠ Grindens spärr är öppen efter produktens uppäckning. Du bör skruva på breddjusteringarna efter att grindspärren har stängts.

Packa upp produktens samtliga delar och se till att inget saknas.



Monteringsinstruktion

⚠ Installationsplats

- Denna produkt är lämplig för interiörer som sovrum, kök, trappor och hallar osv.
- Grinden är lämplig för montering med en bredd på 75 cm till 85 cm. Produkten levereras med 2 förlängningar som är på 10 cm vardera. Den minsta bredd som lämpar sig för denna produkt är 75 cm, maxbredden är 105 cm.
- Se till att installationsplatsen är platt, stark, stabil och större än 3 cm.

Montering

1. Installera 4 breddjusterare på portens sidor (på toppen och botten och på båda sidorna).
2. Placera porten på den plats där du vill installera den, lägg gummit mellan ramen och breddjusteringarna. (bredd större än 3 cm) fäst breddjusteringarna ordentligt.
3. Vrid breddjusteringarna längst ner på porten. Barriären ska vara i vertikalt läge.
4. Skruva fast den övre delen av breddjusteringarna så att de två delarna av förslutningen ligger nära varandra och kan stängas på ett lätt sätt.
5. Kontrollera alla fyra breddjusteringarna och se till att de sitter på ett korrekt och stadigt sätt.



Användningsinstruktion

1. Tryck på knappen.
2. Lyft.
3. Bottenskydd.
4. Fritt utrymme runt barriären 180°.
5. Vrid den nedre dragkedjan för att öppna den nedre delen.

Öppna

- Produkten öppnas manuellt, för att öppna porten trycker du på knapp 1 och höjer den nedre delen 2 samtidigt som du håller porten öppen. Kom ihåg att låsa upp det extra låssystemet i portens nedre del genom att dra elementet uppåt.

Stängning

- Produkten stängs automatiskt, stäng porten och se till att den låser sig ordentligt.

Nedre skydd

- Lås upp det nedre skyddet på den ena sidan. Porten kommer då öppnas i en endast en riktning.



Varning!

- Felaktig installation kan vara farligt för barnet.
- Använd inte säkerhetsbarriären om någon komponent är skadad eller om det saknas någon komponent.
- Av säkerhetsskäl får varje port installeras med max två förlängningar.
- Säkerhetsbarriärerna bör inte monteras i fönster.
- Använd aldrig utan väggsugkoppar.
- För hemmanvändning.
- Säkerhetsbarriären är designad för att användas av barn som är upp till 24 månader gamla.
- För din säkerhet bör du endast installera en port som har två extra delar på varje sida.
- Om en säkerhetsbarriär installeras högst upp i trappan så rekommenderas att den inte placeras under det övre planet.
- Om en säkerhetsbarriär används i trappornas botten, då rekommenderas det att de placeras framför det lägsta trappsteget.
- Låt inte ditt barn klättra upp på säkerhetsbarriären. Observera! Risk för fall.
- Produkten ska endast användas under vuxens översikt.
- Kontrollera säkerhetsporten varje gång före användning för att säkerställa att den är säker och fungerar i enlighet med instruktionerna.
- Använd endast modellspecifika tillbehör och reservdelar som är tillgängliga hos tillverkaren.
- Kontrollera att porten är ordentligt stängd varje gång innan användning.
- Installera produkten på en jämn och hållbar yta.



Underhåll och rengöring

Torka av samtliga delar med en torr trasa. Produkten är inte lämplig för rengöring med vatten eller andra rengöringsmedel.

Obrigado pela compra do produto da Nukido que foi concebido pensando na segurança e no conforto do seu filho. Para garantir a segurança e utilização infalível do mesmo, leia os seguintes avisos e instruções de utilização e guarde-os para referência futura.

O produto está conforme com a norma EN 1930:2011.



Lista de componentes

- A. Barreira de segurança
- B. Extensões de 10 cm
- C. Reguladores da largura

ⓘ Depois de desembalado o produto, o fecho da barreira está aberto. Os reguladores da largura devem ser aparafusados depois de fechado o fecho.

Tire da embalagem todos os elementos do produto, assegurando-se de que não há nenhum elemento em falta.



Instruções de montagem e instalação

ⓘ Local de instalação

- Este produto pode ser instalado em interiores tais como quarto, cozinha, escadas e corredores, etc.
- A barreira pode ser instalada com a largura de 75 cm a 85 cm. O produto vem acompanhado de 2 extensões de 10 cm cada. A largura mínima para este produto é de 75 cm e a máxima de 105 cm.
- Assegure-se de que o local de instalação é plano, resistente, estável e superior a 3 cm.

Instalação

1. Instale 4 reguladores da largura nos lados da barreira (na parte superior e inferior de ambos os lados).
2. Coloque a barreira no local de instalação, coloque a borracha entre o caixilho e o regulador de largura (largura superior a 3 cm), fixando bem os reguladores da largura.
3. Aparafuse os reguladores da largura na parte inferior da barreira. A barreira deve ser instalada na vertical.
4. Aparafuse a parte superior dos reguladores da largura, de modo a que duas partes do fecho estejam próximas para poderem fechar.
5. Verifique todos os 4 reguladores da largura e assegure-se de que estão correta e firmemente fixados.



Instruções de utilização

1. Pressione o botão.
2. Levante.
3. Proteção inferior.
4. Espaço livre à volta da barreira 180°.
5. Gire a fechadura inferior para abrir a parte inferior.

Abrir

- O produto abre manualmente. Para abrir a barreira, prima o botão 1 e levante a parte inferior 2 e segurando assim abra a barreira. Lembre-se de tirar o bloqueio do sistema adicional de fecho na parte inferior da barreira, puxando o elemento para cima.

Fechar

- O produto fecha automaticamente. Feche a barreira e assegure-se de que fechou corretamente.

Proteção inferior

- Desbloqueia a proteção inferior de um lado – a barreira irá abrir numa direção.



Avisos!

- A instalação incorreta pode afetar a segurança da criança.
- Não utilize a barreira de segurança se qualquer componente seu estiver danificado ou em falta.
- Por razões de segurança, a barreira pode ser instalada com duas extensões no máximo.
- A barreira de segurança não pode ser instalada na janela.
- É proibido utilizar as ventosas instaladas na parede.
- Para uso em casa.
- A barreira de segurança foi concebida para ser utilizada por crianças na idade de até 24 meses.
- Por motivos de segurança, a barreira só pode ser instalada com dois elementos adicionais de ambos os lados.
- Se a barreira for instalada no topo da escada, é recomendado que a instalação não seja realizada abaixo do último degrau.
- Se a barreira for instalada em baixo da escada, é recomendado que a instalação seja realizada antes do primeiro degrau.
- Não permita que a criança suba a barreira. Atenção! Possibilidade de queda.
- O produto só pode ser utilizado sob vigilância de um adulto.
- Antes de cada utilização da barreira, inspecione-a para ter certeza de que é segura e funciona de acordo com a instrução.
- Utilize apenas as peças adicionais e de substituição destinadas ao modelo concreto, disponíveis no fabricante.
- Antes de cada utilização da barreira, verifique se está corretamente fechada.
- Instale o produto num chão plano e resistente.



Limpeza e manutenção

Esfregue todos os elementos com um pano seco. O produto não pode ser lavado com água ou outros agentes de limpeza.

Дякуємо за придбання виробу Nukido, розробленого з думкою про безпеку вашої дитини!
Для гарантування безпеки і зручної експлуатації ознайомтеся з застереженнями і вказівками, наведеними в інструкції з експлуатації, та збережіть її для можливого використання у майбутньому.

Виріб відповідає стандартам EN 1930:2011.



Перелік елементів

- A. Огорожа захисна
- B. Подовжувачі 10 см
- C. Регулятори ширини

❗ Засувка нової огорожі знаходиться у відчиненому положенні. Регулятори ширини слід прикручувати після закриття засувки.

Розпакуйте всі елементи виробу і переконайтеся, що всі вони на місці.



Інструкція з монтажу



Місце встановлення

- Виріб призначений для застосування всередині приміщень, зокрема у спальні, кухні, коридорі, на сходах тощо.
- Огорожа розрахована на ширину від 75 см до 85 см. До виробу додаються два подовжувачі по 10 см кожний. Мінімальна ширина встановлення - 75 см, максимальна - 105 см.
- Переконайтеся у тому, що огорожа встановлюється на пласкій, стійкій, стабільній поверхні шириною понад 3 см.

Монтаж

1. Встановіть 4 регулятори ширини по боках огорожі (зверху і знизу з обох боків).
2. Поставте огорожу у місце, де вона повинна стояти, та вставте гумову прокладку між стіною і регуляторами ширини (ширина понад 3 см), після чого надійно закріпіть регулятори.
3. Поверніть регулятори ширини у нижній частині огорожі. Огорожа повинна знаходитися у вертикальному положенні.
4. Прокрутіть верхні регулятори ширини таким чином, щоб дві частини замка знаходилися близько одна до одної і легко зачинялися.
5. Перевірте усі 4 регулятори і переконайтеся, що вони встановлені правильно і надійно.



Інструкція з використання

1. Натисніть кнопку.
2. Підніміть.
3. Нижній захист.
4. Вільний простір навколо огорожі 180°.
5. Поверніть нижній замок, щоб відкрити нижню частину.

Відкривання

- Виріб відчиняється вручну. Щоб відчинити огорожу, натисніть кнопку 1, підніміть нижню частину 2 і, притримуючи її, відчиніть огорожу. При цьому слід розблокувати додаткову систему закривання знизу огорожі, підтягуючи цей елемент дотори.

Закривання

- Виріб зачинається автоматично. Зачиніть огорожу і переконайтеся, що вона надійно закріпилася.

Нижній захист

- Розблокуйте нижній захист з одного боку - огорожа буде відчинятися лише в одному напрямку.



Застереження!

- Неправильне встановлення може бути небезпечним для дитини.
- Не використовуйте захисну огорожу з пошкодженими або відсутніми деталями.
- З міркувань безпеки огорожу можна встановлювати не більше, ніж з двома подовжувачами.
- Захисні огорожі не призначені для встановлення на вікна.
- Забороняється використовувати огорожу без настінних присосок.
- Виріб призначений для побутового застосування.
- Захисна огорожа розроблена для дітей віком до 24 місяців.
- З міркувань безпеки огорожу слід встановлювати з двома додатковими частинами по боках.
- Якщо захисна огорожа встановлюється у верхній частині сходів, рекомендується робити це нижче останньої сходинки.
- Якщо захисна огорожа встановлюється у нижній частині сходів, рекомендується робити це перед першою сходинкою.
- Не дозволяйте дітям залазити на захисну огорожу. Увага! Дитина може впасти.
- Виріб можна використовувати лише під наглядом дорослих.
- Щоразу перед використанням перевіряйте технічний стан огорожі і її здатність працювати за призначенням.
- Використовуйте лише ті додаткові і запасні деталі, які призначені для конкретної моделі і пропонуються виробником.
- Щоразу перед використанням перевіряйте, чи добре закрита огорожа.
- Встановлюйте огорожу лише на рівній і міцній поверхні.



Чищення і догляд

Усі елементи протирайте сухою тканиною. Виріб не призначений для миття водою та засобами для чищення.

Дзякуем за пакупку прадукту Nukido, запраектаванага з думкай пра бяспеку твайго дзіцяці. Каб запэўніць бяспеку і бесклапотнае карыстанне, трэба азнаёміцца з пададзенымі перасцярогамі і інструкцыяй па эксплуатацыі і захаваць іх на будучыню.

Прадукт адпавядае стандарту EN 1930:2011.



Спіс элементаў

- A. Ахоўны борцік
- B. Падаўжальныя элементы 10 см
- C. Рэгулятары шырыні

❗ У распакаваным прадукце засаўка брамкі адчыненая. Рэгулятары шырыні трэба прыкручваць, зачыніўшы засаўку брамкі.

Распакуй элементы прадукту і правер, ці тавар у камплекце.



Інструкцыя зборкі

❗ Месца ўстаноўкі

- Гэты прадукт можна ўжываць ў такіх памяшканнях, як спальня, кухня, лесвіцы ды калідоры і г.д.
- Брамку можна замантаваць на шырыню ад 75 см да 85 см. Да прадукту далучаныя 2 падаўжальныя элементы, кожны па 10 см. Мінімальная адпаведная шырыня для гэтага прадукту – 75 см, максімальная – 105 см.
- Правер, ці месца ўстаноўкі плоскае, трывалае, стабільнае і большае за 3 см.

Зборка

1. Прымацуй 4 рэгулятары шырыні па баках брамкі (у верхняй і ніжняй частцы, па абодвух баках).
2. Устаў брамку ў месца, у якім хочаш яе ўстанавіць, укладзі гуму паміж вушакамі і рэгулятарамі шырыні (шырыня большая за 3 см). Моцна прымацуй рэгулятары шырыні.
3. Прыкруці рэгулятары шырыні ў ніжняй частцы брамкі. Борцік павінен знаходзіцца ў вертыкальнай пазіцыі.
4. Прыкруці верхнюю частку рэгулятараў шырыні так, каб абедзве часткі замка былі побач і каб яго можна было лёгка зачыніць.
5. Правер усе 4 рэгулятары шырыні і ўпэўніся, што яны замантаваныя правільна і моцна.



Інструкцыя па карыстанні

1. Націсні кнопку.
2. Падымі.
3. Ніжняя засцярога.
4. Свабодная прастора навокал борціка 180°.
5. Павярні ніжні замок, каб адчыніць ніжнюю частку.

Як адчыніць

- Прадукт адчыняецца ўручную. Каб адчыніць брамку, націсні кнопку 1 і падымі ніжнюю частку 2. Адначасова прытрымліваючы, адчыняй брамку. Памятай, каб зняць дадатковую засцярогу ўнізе брамкі, цягнучы элемент уверх.

Як зачыніць

- Прадукт зачыняецца аўтаматычна. Зачыні брамку і правер, ці яна добра зафіксавалася.

Ніжняя засцярога

- Адблакуй ніжнюю засцярогу з аднаго боку – брамка будзе адчыняцца толькі ў адным напрамку.



Перасцярогі!

- Няправільная ўстаноўка можа ствараць небяспеку для дзіцяці.
- Не карытайся ахоўным борцікам у выпадку пашкоджання альбо недахопу нейкага з элементаў.
- У мэтах бяспекі кожная брамка можа быць устаноўленая з максімальна двума падаўжальнымі элементамі
- Ахоўныя борцікі не могуць быць устаноўленыя ў вокнах.
- Забаронена ўжываць без сценавых мацаванняў.
- Для хатняга ўжытку.
- Ахоўны борцік запраектаваны для карыстання дзецьмі ва ўзросце да 24 месяцаў.
- У мэтах бяспекі брамку належыць устанаўліваць толькі з дзвюма дадатковымі часткамі па абодвух баках.
- Калі ахоўны борцік устанаўліваецца наверх лесвіцы, рэкамендуецца размяшчаць яго не ніжэй верхняга ўзроўню.
- Калі ахоўны борцік выкарыстоўваецца ўнізе лесвіцы, рэкамендуецца размяшчаць яго перад найніжэйшай прыступкай.
- Не дазваляй дзіцяці ўлазіць на ахоўны борцік.
- Асцярожна! Небяспека ўпасці.
- Прадуктам можна карыстацца толькі пад наглядом дарослых.
- Кожнага разу перад карыстаннем правярай ахоўную брамку, ці яна не стварае небяспекі і ці дзейнічае згодна з інструкцыяй.
- Выкарыстоўвай толькі прызначаныя для канкрэтных мадэляў дадатковыя і заменныя часткі, даступныя ў вытворцы.
- Кожнага разу перад карыстаннем правярай, ці борцік зачынены правільна.
- Устанаўлівай прадукт на роўнай і трывалай паверхні.



Чыстка і тэхнічнае абслугоўванне

Усе элементы працірай сухой анучкай. Прадукт нельга чысціць вадой ані іншымі чысцячымі сродкамі.

Ευχαριστούμε για την αγορά του προϊόντος Nukido που έχει σχεδιαστεί με γνώμονα την ασφάλεια του παιδιού σας. Για να διασφαλιστεί η ασφαλής και χωρίς προβλήματα χρήση του προϊόντος θα πρέπει να διαβάσετε τις ακόλουθες προειδοποιήσεις και οδηγίες χρήσης και να τις φυλάξετε για μελλοντική αναφορά.

Το προϊόν συμμορφώνεται με το πρότυπο EN 1930:2011.



Περιγραφή εξαρτημάτων

- A. Μπαριέρα ασφαλείας
- B. Εξαρτήματα επέκτασης 10 cm
- C. Ρυθμιστές πλάτους

⚠ Το μάνταλο της πόρτας είναι ανοιχτό κατά την αποσυσκευασία του προϊόντος. Θα πρέπει να βιδώσετε τους ρυθμιστές πλάτους αφού κλείσετε το μάνταλο της πόρτας.

Αφαιρέστε όλα τα μέρη του προϊόντος ώστε να βεβαιωθείτε ότι δεν λείπει κάποιο.



Οδηγίες συναρμολόγησης

⚠ Σημείο εγκατάστασης

- Το προϊόν αυτό είναι κατάλληλο για εσωτερική χρήση σε χώρους όπως κρεβατοκάμαρα, κουζίνα, σκάλες, διαδρόμους κ.λπ.
- Η πόρτα είναι κατάλληλη για εγκατάσταση σε πλάτος από 75 cm έως 85 cm. Το προϊόν περιλαμβάνει 2 προεκτάσεις από 10cm η κάθε μία. Το ελάχιστο πλάτος που είναι κατάλληλο για το προϊόν αυτό είναι τα 75 cm, με μέγιστο τα 105 cm.
- Βεβαιωθείτε ότι το σημείο εγκατάστασης είναι επίπεδο, ανθεκτικό, σταθερό και μεγαλύτερο από 3 cm.

Εγκατάσταση

1. Τοποθετήστε τους 4 ρυθμιστές πλάτους στις άκρες της πόρτας (στις δύο πλευρές πάνω και κάτω).
2. Τοποθετήστε την πόρτα στο σημείο που θέλετε να την εγκαταστήσετε, βάλτε το λάστιχο ανάμεσα στο πλαίσιο και τους ρυθμιστές πλάτους. (πλάτος μεγαλύτερο από 3 cm) στερεώστε σφιχτά τους ρυθμιστές πλάτους.
3. Γυρίστε τους ρυθμιστές πλάτους στο κάτω μέρος της πόρτας. Η μπαριέρα πρέπει να βρίσκεται τοποθετημένη σε κατακόρυφη θέση.
4. Βιδώστε το πάνω μέρος των ρυθμιστών πλάτους έτσι ώστε τα δύο μέρη κλεισίματος να είναι κοντά μεταξύ τους και να μπορούν να κλείσουν με ευκολία.
5. Ελέγξτε όλους τους 4 ρυθμιστές πλάτους και βεβαιωθείτε ότι έχουν τοποθετηθεί σωστά και σφιχτά.



Οδηγίες χρήσεως

1. Πιέστε το κουπί.
2. Σηκώστε.
3. Κάτω ασφάλεια.
4. Ελεύθερος χώρος γύρω από τη μπαριέρα 180°.
5. Γυρίστε την κάτω κλειδαριά για να ανοίξετε το κάτω μέρος.

Άνοιγμα

- Το προϊόν ανοίγει χειροκίνητα, για να ανοίξετε την πόρτα πατήστε το κουμπί 1 και σηκώστε το μέρος 2 κρατώντας ταυτόχρονα την πόρτα ανοιχτή. Θυμηθείτε να ξεκλειδώσετε το πρόσθετο σύστημα κλεισίματος στο κάτω μέρος της πόρτας τραβώντας το στοιχείο προς τα πάνω.

Κλείσιμο

- Το προϊόν κλείνει αυτόματα, κλείστε την πόρτα και βεβαιωθείτε ότι ασφαλίζει σωστά.

Κάτω ασφάλεια

- Απασφαλίστε την κάτω ασφάλεια από τη μία πλευρά – η πόρτα θα ανοίγει μόνο προς μία κατεύθυνση.



Προειδοποιήσεις!

- Η λάθος εγκατάσταση μπορεί να είναι επικίνδυνη για το παιδί.
- Μην χρησιμοποιείτε τη μπαριέρα ασφαλείας εάν οποιοδήποτε εξάρτημα είναι κατεστραμμένο ή λείπει.
- Για λόγους ασφαλείας, κάθε πόρτα πρέπει να τοποθετείται το μέγιστο με δύο επεκτάσεις.
- Η μπαριέρα ασφαλείας δεν πρέπει να τοποθετείται σε παράθυρα.
- Μην χρησιμοποιείτε ποτέ χωρίς βεντούζες τοίχου.
- Για οικιακή χρήση.
- Η μπαριέρα ασφαλείας έχει σχεδιαστεί για χρήση από παιδιά ηλικίας έως 24 μηνών.
- Για λόγους προστασίας θα πρέπει να εγκαταστήσετε τη μπαριέρα μόνο με δύο επιπλέον εξαρτήματα σε κάθε πλευρά.
- Εάν η μπαριέρα ασφαλείας έχει εγκατασταθεί στην κορυφή της σκάλας, συνιστάται να μην τοποθετηθεί κάτω από το ανώτερο επίπεδο.
- Εάν η μπαριέρα ασφαλείας χρησιμοποιείται στην κάτω μέρος της σκάλας, συνιστάται να τοποθετηθεί κάτω από το χαμηλότερο σκαλοπάτι.
- Μην αφήνετε το παιδί σας να σκαφαλώνει στη μπαριέρα ασφαλείας. Προσοχή! Πιθανή πτώση.
- Προϊόν για χρήση μόνο υπό την επίβλεψη κάποιου ενήλικα.
- Ελέγχετε τη μπαριέρα ασφαλείας κάθε φορά πριν από τη χρήση για να βεβαιωθείτε ότι είναι ασφαλής και λειτουργεί σύμφωνα με τις οδηγίες.
- Χρησιμοποιείτε μόνο πρόσθετα και ανταλλακτικά αξεσουάρ που προορίζονται για το συγκεκριμένο μοντέλο, που διατίθενται από τον κατασκευαστή.
- Ελέγχετε κάθε φορά πριν από τη χρήση εάν η μπαριέρα έχει κλείσει σωστά.
- Τοποθετήστε το προϊόν σε επίπεδη και ανθεκτική επιφάνεια.



Καθαρισμός και συντήρηση

Σκουπίστε όλα τα μέρη του προϊόντος με ένα στεγνό πανί. Το προϊόν δεν είναι κατάλληλο για καθαρισμό με νερό ή άλλα καθαριστικά.



Manufactured in China for:
Wyprodukowano w Chinach dla:

Global Income sp. z o.o.
ul. Chwaszczyńska 135B
81-571 Gdynia
Poland

nukido.pl

V. 1.2
718100

We do not agree to copy, reproduce and/or distribute this manual, in whole or in part.
© All rights reserved by Global Income.

Nie zgadzamy się na kopiowanie, powielanie i/lub rozpowszechnianie niniejszej instrukcji, w całości lub w częściach.
© Wszystkie prawa zastrzeżone przez Global Income.